

Stereo Cassette Deck

Operating Instructions _____ **GB**

Mode d'emploi _____ **FR**

Manual de instrucciones _____ **ES**

*TC-RE340
TC-KE240*

WARNING

To prevent fire or shock hazard, do not expose the unit to rain or moisture.

To avoid electrical shock, do not open the cabinet.

Refer servicing to qualified personnel only.



Welcome!

Thank you for purchasing the Sony Stereo Cassette Deck. Before operating the unit, please read this manual thoroughly and retain it for future reference.

About This Manual

The instructions in this manual are for models TC-RE340 and KE240. Check your model number by looking at the rear panel of your tape deck. In this manual, the TC-RE340 is the model used for illustration purposes. Any difference in operation is clearly indicated in the text, for example, "TC-RE340 only."

Differences between the models

The two models covered by this manual differ with respect to the features shown in the table below. Check the table to verify whether the features are available on your tape deck before you start operating it.

Model	RE340	KE240
Auto reverse	•	
Dolby HX Pro	•	
Automatic calibration		•

Convention

- Instructions in this manual describe the controls on the cassette deck. You can also use the controls on the optional remote (not supplied) if they have the same or similar names as those on the deck.
- The following icons are used in this manual:



Indicates a task that requires use of the optional remote (not supplied).



Indicates hints and tips for making the task easier.

TABLE OF CONTENTS

Getting Started

- Unpacking 4
- Hooking Up the System 4

Playing a Tape 5

Recording on a Tape 6

Advanced Playback Operations

- Locating a Track (Multi-AMS/Auto Play/Memory Play) 8

Advanced Recording Operations

- Adjusting Bias and Recording Level Calibration Automatically (TC-RE340 only) 9
- Adjusting the Recording Level Automatically (Auto Rec Level) 10
- Fading In and Out (Fader) 11
- Inserting a Blank Space During Recording (Record Muting) 11
- Synchro-recording With a CD Player Through a Control A1II Cord 12
- Synchro-recording With a CD Player Using a Remote 13

Additional Information

- Precautions 14
- Notes on Cassette Tapes 14
- Cleaning 15
- Troubleshooting 16
- Specifications 17
- Glossary 18

Index 18

GB

Unpacking

Check that you received the following items:

- Audio connecting cords (2)

Hooking Up the System

This section describes how to hook up the tape deck to an amplifier or a CD player equipped with CONTROL A1II connectors. Be sure to turn off the power of each component before making the connections.

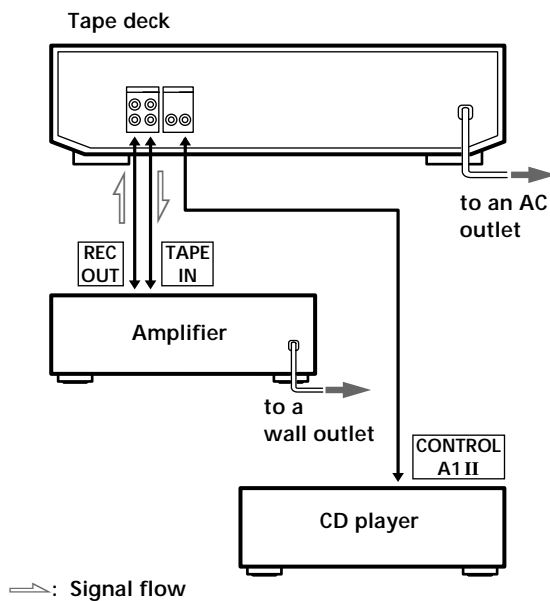

Hookups

- Connecting the tape deck to an amplifier
Connect the amplifier to the LINE IN/OUT connectors using the supplied audio connecting cords. When connecting an audio connecting cord, be sure to match the color-coded cord to the appropriate jacks on the components: Red (right) to Red and White (left) to White. Be sure to make connections firmly to avoid hum and noise.

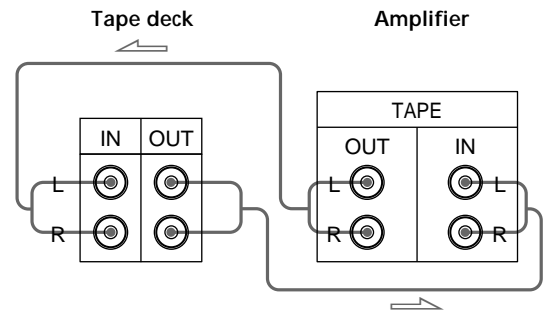

- Connecting the tape deck to a CD player equipped with CONTROL A1II connectors
For information on connections through the CONTROL A1II connectors, refer to the pamphlet included with this manual.

Setting the voltage selector (only on models supplied with a voltage selector)

Check that the voltage selector on the rear panel of the tape deck is set to the local power line voltage. If not, set the selector to the correct position using a screwdriver before connecting the AC power cord to an AC outlet.

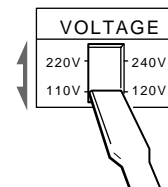

Connecting the AC power cord

Connect the AC power cord to an AC outlet.

Where do I go next?

Now you're ready to use your tape deck. For basic operations, go to pages 5 to 7; for advanced operations, go to the sections starting from page 8.

Playing a Tape

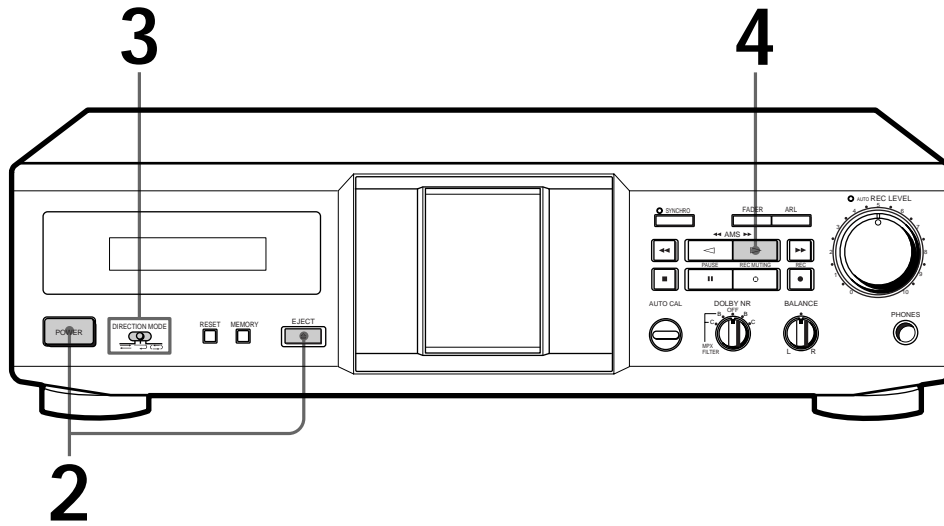

• See page 4 for hookup information.

To play a tape recorded with the Dolby* NR Turn DOLBY NR to the same Dolby system that the tape was recorded in — B or C. Please note that the B and C settings on both sides are identical during playback since the MPX filter operates only during recording.

You can connect the headphones to the PHONES jack

1 Turn on the amplifier and select the tape deck position.

2 Press POWER, and press EJECT fully to open the cassette holder, then insert a cassette.

With the side you want to play facing you

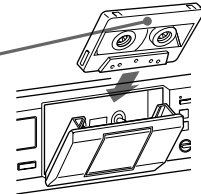

3 Set DIRECTION MODE (TC-RE340 only).

To play back	Set to
One side only	
Both sides once	
Both sides continuously*	

* The deck automatically stops after playing back five times.

4 Press .
The deck starts playing. Adjust the volume on the amplifier.
Do not press POWER or EJECT while the tape deck is operating. If you do so, the tape may be damaged.

To	Press
Stop playing	
Start playback from the reverse side (TC-RE340 only)	
Pause	PAUSE . Press the button again to resume play.
Fast-forward or rewind	or when the deck is stopped
Take out the cassette	EJECT after stopping playing

* "DOLBY", the double-D symbol and "HX Pro" are trademarks of Dolby Laboratories Licensing Corporation.

Recording on a Tape

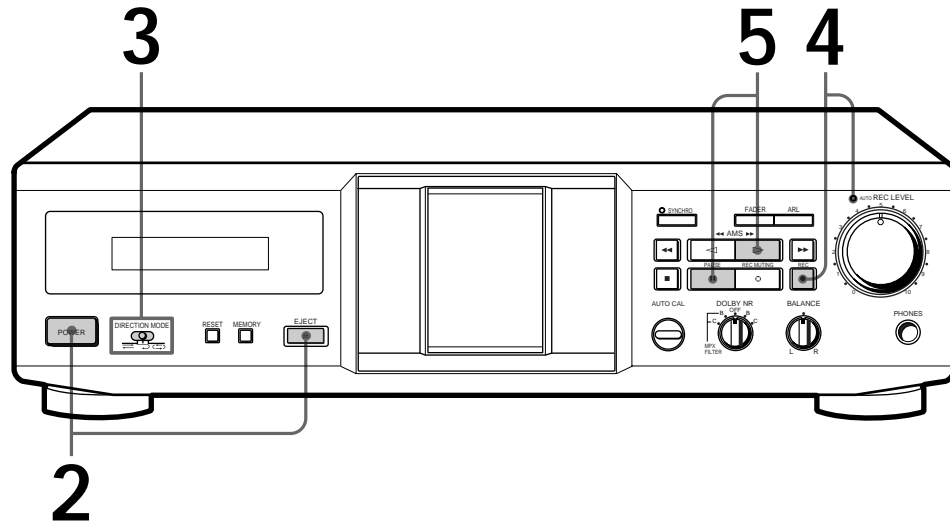

• See page 4 for hookup information.



1 Turn on the amplifier and play the program source you want to record.

2 Press POWER, and press EJECT  fully to open the cassette holder, then insert a cassette.

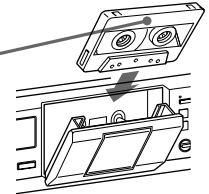
With the side you want to record facing you



3 Set DIRECTION MODE (TC-RE340 only).



To record on	Set to
One side only	
Both sides once*	
Both sides*	

* Recording stops when the tape reaches the end of reverse side.

4 Press REC ●.

The AUTO indicator flashes and the deck automatically adjusts the recording level (see page 10). After the AUTO indicator lights up continuously, stop playing the program source. If you wish to adjust the recording level manually, see “To adjust the recording level manually” on page 7.

Do not press POWER or EJECT  while the tape deck is operating. If you do so, the tape may be damaged.

 When  lights up in Step 4 (TC-RE340 only) Press  once to reverse the direction before proceeding to Step 5.

💡 To protect recordings against accidental erasure Break out the record-protect tab(s) (see page 14).

5 Press PAUSE **||** or **▷**.
Recording starts.

6 Start playing the program source.

To	Press
Stop recording	■
Start recording from the reverse side (TC-RE340 only)	◁ twice in Step 5
Pause	PAUSE . Press the button again to resume recording.
Take out the cassette	EJECT ⏏ after stopping recording

💡 The Dolby HX Pro* automatically works during recording (TC-RE340 only) Distortion and noise in the high-frequency response are reduced to produce high-quality sound that can be enjoyed even during playback on other tape decks.

Use the following selectors and control to perform additional operations

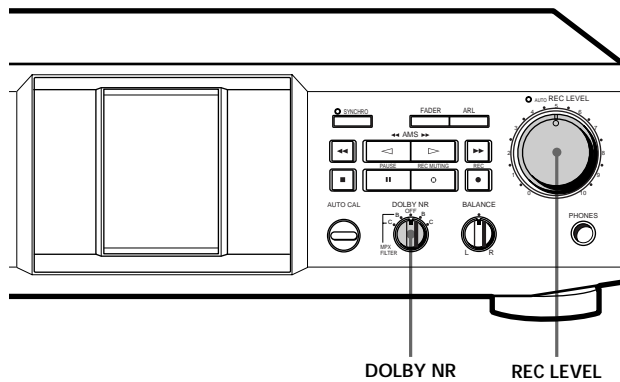

To record with the Dolby NR

Turn DOLBY NR clockwise to the position you want — B or C before you start recording.

To record FM broadcasts with the Dolby NR

Turn DOLBY NR counterclockwise to the position you want (B or C with MPX FILTER) before you start recording. The filter turns on to make the Dolby NR system work more effectively. (For details on the MPX filter, see “Glossary” on page 18.)

To adjust the recording level manually

After pressing REC ● in Step 4 on page 6, turn REC LEVEL so that the peak level meters reach the recommended level for the corresponding tape type. After completing the adjustments, stop playing the program source, then continue the procedure from Step 5.

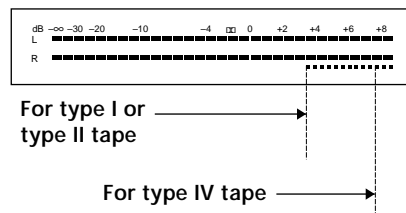

Note

Even after adjusting the recording level, distortion may occur depending on the source that you’re recording from. If this happens, turn REC LEVEL counterclockwise to lower the level.

* HX Pro headroom extension originated by Bang & Olufsen and manufactured under license from Dolby Laboratories Licensing Corporation.

“DOLBY”, the double-D symbol **DD** and “HX Pro” are trademarks of Dolby Laboratories Licensing Corporation.

Locating a Track (Multi-AMS/ Auto Play/Memory Play)

You can locate the following/previous tracks within a range of 30 tracks (Multi-AMS: Automatic Music Sensor) or the beginning of a tape quickly (Auto Play). You can even locate a specific point anywhere on a tape (Memory Play).

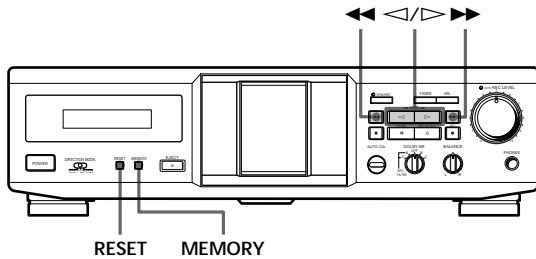

Note

Check the direction indicator of the deck. When you locate a track on the reverse side (when \triangleleft lights up), press the button(s) in the parentheses.

To locate	Press
The beginning of the next or succeeding tracks (Multi-AMS)	$\triangleright\triangleright$ (or $\triangleleft\triangleleft$) as many times as you want during playback. For example, to locate 2 tracks ahead, press twice.
The beginning of the current track (Multi-AMS)	$\triangleleft\triangleleft$ (or $\triangleright\triangleright$) once during playback.
The beginning of the preceding tracks (Multi-AMS)	$\triangleleft\triangleleft$ (or $\triangleright\triangleright$) as many times as you want during playback. For example, to locate 2 tracks behind, press three times.
The beginning of a tape (Auto Play)	MEMORY repeatedly until "M" disappears in the display. Then press $\triangleleft\triangleleft$ (or $\triangleright\triangleright$) while holding down \triangleright (or \triangleleft).
A particular point on a tape (Memory Play)	MEMORY repeatedly until "M" appears in the display. Find the point you want, then press RESET to reset the tape counter and to memorize the point. To locate the memorized point and start playback, press $\triangleleft\triangleleft$ (or $\triangleright\triangleright$) while holding down \triangleright (or \triangleleft). (Press $\triangleleft\triangleleft$ or $\triangleright\triangleright$ to stop at "00 00".)

Notes

- The Multi-AMS function may not work correctly if:
 - the blank space between tracks is less than 4 seconds long.
 - there is a passage of low frequencies or very low volume within a track.
 - the signal strength of the left and right channels are very different.
- Even if the DIRECTION MODE selector is set to \triangleright or \triangleleft , the deck stops when the current side reaches the end during Multi-AMS operation. (TC-RE340 only)
- The tape counters are reset to "00 00" when you turn off the tape deck.

Adjusting Bias and Recording Level Calibration Automatically (TC-RE340 only)

Since there are many different types of cassettes on the market, your tape deck automatically sets the appropriate equalization characteristics and bias current for each tape type (ATS: Automatic Tape Selection). However, you can get better recording results by doing the automatic bias current and the recording level calibration.

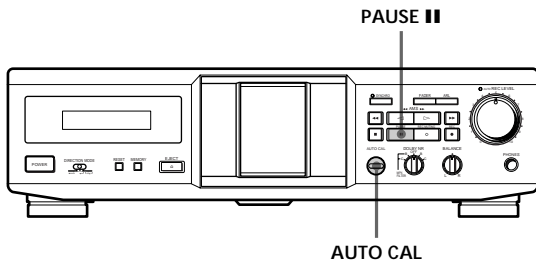

- 1 Insert the cassette you want to record on. Make sure the record-protect tabs on the cassette have not been removed.
- 2 Press AUTO CAL until "CAL" appears in the display.

Note

If the record-protect tab for that side has been removed (see page 14), "AUTO CAL" in the display flashes three times and automatic calibration cannot be performed.

- 3 Press PAUSE to start the automatic calibration procedure. The automatic calibration procedure starts (i.e., recording test tones, rewinding, and playing back). During the calibration, the counter changes from 9 to 0.

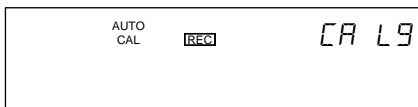

When the automatic calibration procedure ends, the tape rewinds to the original position, the counter returns to normal and the tape deck stops.

- 4 Start the actual recording (see page 6).

To cancel the automatic calibration function Press ■.

If "AUTO CAL" flashes continuously

The automatic calibration procedure has been interrupted by:

- The end of the tape. Turn the cassette over or rewind the tape to a new position that allows recording of the test tone.
- Damaged tape or dirty heads. Change the cassette or clean and demagnetize the heads (see page 14).

Updating the calibration setting

As long as the tape deck stays on, calibration data are saved and called up each time you insert a cassette of the same type (I, II or IV). "AUTO CAL" appears in the display when you insert a cassette to indicate that calibration data for that tape type exists. However, we recommend that you repeat the automatic calibration procedure each time you insert a new cassette since cassettes of the same type also vary in their characteristics. Before recalibrating, be sure to clear the existing calibration data by pressing AUTO CAL until "AUTO CAL" disappears from the display. Then start from Step 2 of the automatic calibration procedure.

Adjusting the Recording Level Automatically (Auto Rec Level)

The Auto Rec Level function automatically measures the peak signal level and adjusts the recording level accordingly.

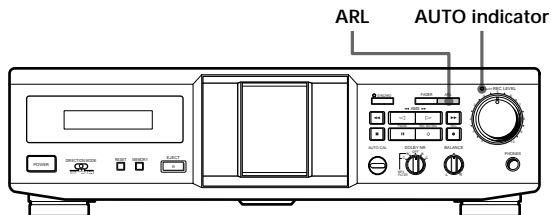

The Auto Rec Level function normally operates when you record by the procedure described in "Recording on a Tape" on page 6.

To cancel the Auto Rec Level function

Press ARL or turn REC LEVEL to turn off the AUTO indicator. If you do either of these during recording, recording will continue but with the Auto Rec Level function turned off.

To stop recording

Press ■.

💡 How the Auto Rec Level function adjusts the recording level

While the AUTO indicator is flashing, the deck sets the recording level as high as possible without causing distortion. If the signal level rises excessively after the start of recording, the deck gradually decreases the recording level.

💡 You should adjust the recording level manually with the REC LEVEL control in the following cases:

- The recording level cannot be adjusted properly due to excessive noise in the program source.
- The program source level is too low and the recording level does not increase.
During a quiet passage in a program source such as classical music, the recording level may not increase for some time. If a high sound level is expected later on in the track, play that portion first so that the right adjustment can be obtained.
- The recording level does not decrease for a long time. The Auto Rec Level function may not work properly when you try to record sound produced by a graphic equalizer that has extremely high-level signals.

💡 To record with the optimum recording level

- To prevent changes in the recording level after recording starts, press REC ● while playing the highest sound level portion of the program source to be recorded. The result is a more natural-sounding recording.
- If you play the entire program source after the AUTO indicator has stopped flashing and is lit continuously, the deck will set the recording level for the portion of the program source with the highest signal level.

💡 Recording level setting remains even after the recording has ended

After you have finished recording with the Auto Rec Level function, the AUTO indicator remains on and the recording level setting remains the same. To cancel the setting, do one of the following:

- Press ARL to turn off the AUTO indicator
- Turn REC LEVEL
- Turn the deck off.

Fading In and Out (Fader)

You can gradually increase the recording level at the beginning of a recording (fade in) or gradually decrease the recording level at the end of a recording (fade out).

It is convenient to use this function, for example, when the tape reaches to its end and you don't want the track to be cut off abruptly.

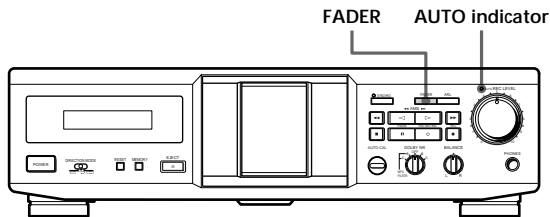

To	Do the following:
Fade in	<ol style="list-style-type: none"> 1 Follow Steps 1 to 4 of "Recording on a Tape" on page 6. 2 Start playing the program source and press FADER at the point where you want the fade-in to start. During fade-in, the AUTO indicator flashes. When the fade-in has completed, the AUTO indicator lights up if the Auto Rec Level function is working, or goes off if the Auto Rec Level function is not working.
Fade out	While you're still recording, press FADER at the point where you want the fade-out to start. When the fade-out has completed, "REC" flashes in the display and the deck pauses.









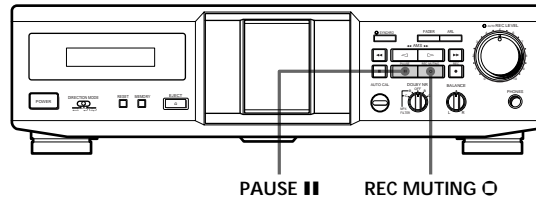

Note

Fade-in or fade-out is not possible when the REC LEVEL control is manually set to 0 (minimum) (see page 7).

Inserting a Blank Space During Recording (Record Muting)

You can insert a blank space of 4 seconds between the tracks. The blank spaces allow you to locate the start of specific tracks afterwards using the Multi-AMS function (see page 8). You can also use this function to erase unwanted portions on a tape.



- 1 Follow Steps 1 to 5 of "Recording on a Tape" on pages 6 and 7. Recording starts.
 - 2 Press REC MUTING  where you want to insert a blank space. "REC" flashes in the display and a blank is recorded on the tape. After 4 seconds,  lights up and the tape deck changes to recording pause.
 - 3 Press PAUSE  or  to resume recording.
-  **If you want to insert a blank space longer than 4 seconds**
 Hold down REC MUTING  as long as you want. After 4 seconds, "REC" flashes faster. When you release REC MUTING ,  lights up and the tape deck changes to recording pause. Press PAUSE  or  to resume recording.

Synchro-recording With a CD Player Through a Control A1II Cord

By pressing the SYNCHRO button, you can perform synchro-recording on your tape deck with a Sony CD player connected to the CONTROL A1II connector through a Control A1II cord (not supplied). The Control A1II cord supports advanced functions not possible with the commander-based CD synchro-recording function on previous models. Further information on the various operations made possible by a Control A1II cord is provided in the pamphlet attached to this manual.

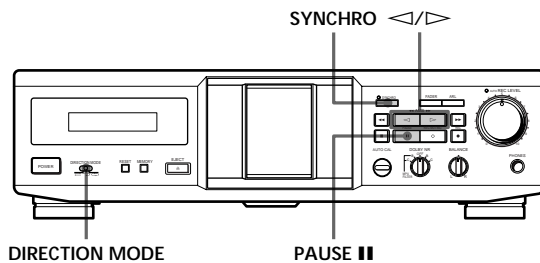

- 1 Set the source selector on the amplifier to CD player.
- 2 Insert a CD into the CD player.
- 3 Select the play mode (CONTINUE, SHUFFLE, or PROGRAM) of the CD player.
- 4 Insert a cassette.
- 5 Select the side(s) to be recorded on (TC-RE340 only).

To record on	Set DIRECTION MODE to
Only one side	⇒
Both sides	↶ or ↷

- 6 Press SYNCHRO.

If your CD player has the Peak Search function

The SYNCHRO button indicator lights up and the CD player locates the highest signal level among the tracks to be recorded as the tape deck adjusts the recording level. To change the side of the tape to record on for the TC-RE340, press ▷ or ◁ before the level adjustment finishes.

When the recording level adjustment is completed, CD Synchro-recording starts.

If your CD player does not have the Peak Search function

The CD player changes to play pause and the tape deck to recording pause. To change the side of the tape to record on for the TC-RE340, press ▷ or ◁ before the level adjustment finishes. Press PAUSE ■■ on the tape deck to start Synchro-Recording.

To stop CD Synchro-recording

Press ■■ on the tape deck or the CD player.

💡 You can use an optional remote (not supplied) to operate the CD player
To start CD play, press ■■ twice; to pause CD play, press ■■ once; to locate a CD track, press ◀◀ or ▶▶.

💡 If the SYNCHRO button indicator goes off after flashing rapidly
The tape cannot be recorded on because the record-protect tab(s) on the cassette has (have) been removed.

💡 Length of tape used for recording
Tracks on a CD differ in length. Classical music CDs and others often have tracks that exceed the recording time of a single cassette side. In this case, record the tape manually.

💡 When recording from the middle of the tape
A tape that is inserted and has not been played or recorded on is assumed by the deck to be a new tape, even if the present location is in the middle of the tape. The deck will transport the tape for 10 seconds before starting CD Synchro-recording to bypass the portion corresponding with the leader. To begin CD Synchro-recording without the ten-seconds delay, play or record on the tape for about 10 seconds before starting the CD Synchro-recording procedure.

💡 If the tape ends during CD Synchro-recording on the front side of the tape (▷ lights up) and the DIRECTION MODE selector is set to ↶ or ↷ (TC-RE340 only)
Recording of the track ends immediately, the tape direction is reversed, and recording starts again from the beginning of the track. If the tape ends on the reverse side of the tape (◁ lights up), CD Synchro-recording stops and the CD player stops playing.

Notes

- To prevent interruption of the recording process, do not press any operation buttons on the CD player during CD Synchro-recording.
- Certain operation buttons on the tape deck are disabled during CD Synchro-recording.

Synchro-recording With a CD Player Using a Remote

By pressing the START button on the optional remote RM-J910/J710 (not supplied), you can perform Synchro-recording on your tape deck with a Sony CD player. This function is possible only with Sony CD players with remote control capability.

Note

Use the B deck buttons on the RM-J910.

RM-J910 (for TC-RE340 only)

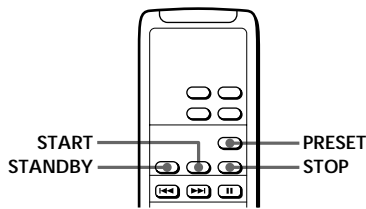

RM-J710 (for TC-KE240 only)

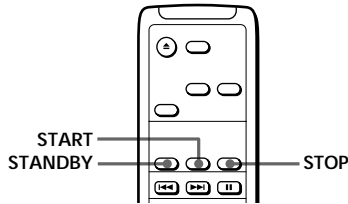

- 1 Set the source selector on the amplifier to CD player.
- 2 Insert a CD into the CD player and select the play mode (CONTINUE, SHUFFLE, or PROGRAM) of the CD player.
- 3 Insert a cassette.
- 4 Select the side(s) to be recorded on (TC-RE340 only).

To record on	Set DIRECTION MODE to
Only one side	⇌
Both sides	↶ or ↷

- 5 Press STANDBY.
The CD player changes to play pause and the tape deck to recording pause.

To record on the reverse side
Press ◀ (RM-J910 only) once.

- 6 Press START.

To stop Synchro-recording
Press STOP.

 When ◀ lights up in Step 5 (TC-RE340 only)
Press ▷ once to reverse the direction before proceeding to Step 6.

 If your CD player has the Peak Search function
After performing Steps 1 to 3 above, press PRESET to turn on the Auto Rec Level function (see page 10). Then continue from Step 4 (RM-J910 only).

 You can use the remote to operate the CD player
To start CD play, press || twice; to pause CD play, press || once; to locate a CD track, press ◀◀ or ▶▶.

Note

Some CD player might not start playback when you press START. In this case, press || on the CD player to start playback.

Precautions

On safety

- Do not disassemble the cabinet — this may result in an electrical shock. Refer servicing to qualified personnel only.
- Should any solid object or liquid fall into the cabinet, unplug the tape deck and have it checked by qualified personnel before operating it any further.

On power sources

- Before operating the tape deck, check that the operating voltage of the tape deck is identical with your local power supply. The operating voltage is indicated on the nameplate at the rear of the tape deck.
- The unit is not disconnected from the AC power source (mains) as long as it is connected to the wall outlet, even if the unit itself has been turned off.
- If you are not going to use the tape deck for a long time, be sure to disconnect the tape deck from the wall outlet. To disconnect the AC power cord, grasp the plug itself; never pull the cord.
- AC power cord must be changed only at the qualified service shop.

On operation

- Because of a safety mechanism, the function buttons will not operate if the cassette holder is not completely closed, if there is no cassette in the cassette holder, or if a cassette has been incorrectly inserted into the cassette holder.
- Be sure to stop the tape before turning off the tape deck. Otherwise, the tape may be damaged.

On placement

- Place the tape deck in a location with adequate ventilation to prevent heat build-up in the tape deck.
- Do not place the tape deck:
 - on a soft surface such as a rug that might block the ventilation holes on the bottom.
 - in a location near heat sources.
 - in a place subject to direct sunlight.
 - in an inclined position.
 - in a place subject to excessive dust or mechanical shock.

On cleaning the tape deck

Clean the cabinet, panel and controls with a soft cloth slightly moistened with a mild detergent solution. Do not use any type of abrasive pad, scouring powder or solvent such as alcohol or benzine.

If you have any questions or problems concerning your tape deck, please consult your nearest Sony dealer.

Notes on Cassette Tapes

To protect a recording on side A or B
Break out the respective tab.

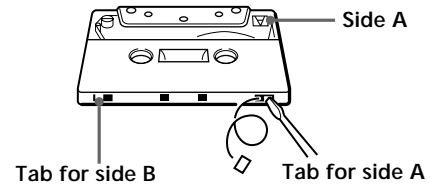

To record on a tape with a missing record-protect tab

Cover the respective tab hole with adhesive tape.

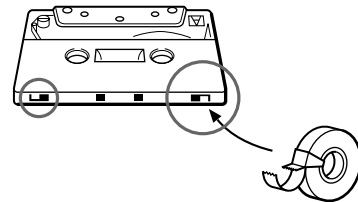

When you are using a type II or type IV tape, be careful not to cover the detector slots that the deck uses to determine the tape type.

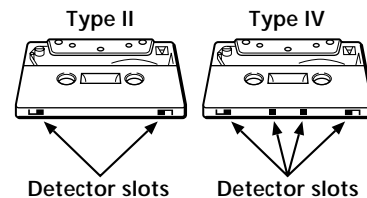

On tapes longer than 90 minutes

We do not recommend the use of tapes longer than 90 minutes except for a long continuous recording or playback. They are very thin and tend to stretch easily.

On handling cassettes

- To prevent the heads and tape path from getting dirty, avoid touching the tape surface of a cassette.
- Place cassettes away from equipment with magnets, such as speakers and amplifiers, which may cause tape distortion or erase the recordings.
- Do not expose cassettes to direct sunlight, extremely cold temperature, or moisture.

Cleaning

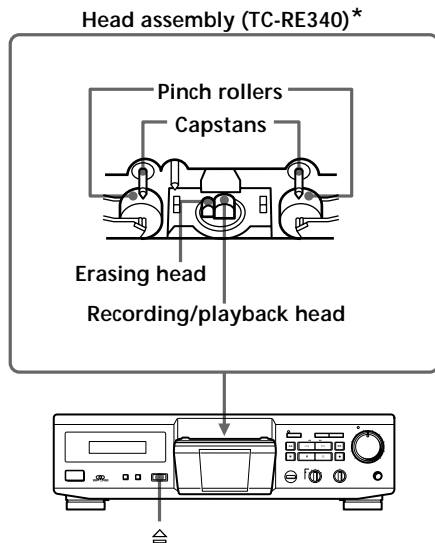

* TC-KE240 has one pinch roller and one capstan.

Cleaning the heads and tape path

Clean the heads and tape path of the tape deck after every 10 hours of operation to guard against:

- low-quality sound
- a decrease in sound level
- excessive wow or flutter
- sound dropout
- incomplete erasure
- impairment of recording function

To ensure better recording, we recommend that you clean the heads and tape path before every recording.

- 1** Press EJECT  to open the cassette holder.
- 2** With the tape deck turned off, wipe the heads, the pinch rollers, and the capstans with a cotton swab slightly moistened with alcohol or a commercially available cleaning fluid for tape decks. Do not insert a cassette until the cleaned areas are completely dry.

Demagnetizing the heads

After 20 to 30 hours of use, or when you notice a hissing sound or loss of high frequencies, demagnetize the heads with a commercially available demagnetizer for tape decks. Please refer to the instructions of the demagnetizer.

Troubleshooting

If you've experienced any of the following difficulties while using the tape deck, use this troubleshooting guide to help you remedy the problem. Should the problem persist, consult your nearest Sony dealer.

The function buttons do not work.

- ➔ The tape deck has been just turned on and does not operate for about 3 seconds. Wait until **II** stops flashing.
- ➔ Check that the cassette is inserted correctly and the cassette holder is closed completely.

The tape deck does not play or record.

- ➔ There is no cassette in the cassette holder.
- ➔ The tape has come to the end.
- ➔ The tape is slack. Take up the tape slack.
- ➔ The record-protect tab has been removed from the cassette (see page 14).
- ➔ Make sure the amplifier setting is correct.
- ➔ Check that the tape deck connections are secure.
- ➔ The heads and tape path are dirty. Clean them (see page 15).
- ➔ The recording/playback head is magnetized. Demagnetize it (see page 15).

There is excessive wow, flutter or sound drop-out.

- ➔ The capstans and pinch rollers are dirty. Clean them (see page 15).

There is a decrease in sound level, sound drop-out, or poor reproduction of high frequencies./The tape does not erase completely./Noise increases.

- ➔ The recording/playback or erasing head and tape path are dirty. Clean them (see page 15).
- ➔ The recording/playback or erasing head is magnetized. Demagnetize it (see page 15).

There is hum or noise.

- ➔ The tape deck is placed near a TV or VCR. Move the tape deck away from the TV or VCR.
- ➔ The tape deck is placed on or under the amplifier. Move the tape deck away from the amplifier.

There is an unbalanced tone.

- ➔ Check that DOLBY NR position is the same as when the tape was recorded.
- ➔ The tape deck is placed near a TV or VCR. Move the tape deck away from the TV or VCR.

The tape stops before the tape has been fully rewind.

- ➔ The tape is slack. Take up the tape slack.
- ➔ If "M" is shown in the display, press MEMORY repeatedly until "M" disappears.
- ➔ The cassette shell is bent. Use another cassette.

The Multi-AMS function does not work properly.

- ➔ One of the tracks contains a long pause, a passage of low frequencies or very low volume, or a gradual increase or decrease in volume.
- ➔ The space before a track is less than 4 seconds long. Insert a blank space of 4 seconds using the REC MUTING **O** button.
- ➔ The signal strength of the left and right channels are very different.
- ➔ There is noise in the space before a track.
- ➔ You pressed the **▶▶** (or **◀◀**) button immediately before the beginning of the next track or immediately after the beginning of the current track.

There is excessively loud tape transport noise during fast-forwarding or rewinding.

- ➔ This noise is caused by the cassette and is not a mechanical problem.

EJECT **≡** does not work.

- ➔ The tape deck is playing back or recording. Press the **■** or PAUSE **II** button to stop playback or recording before pressing the EJECT **≡** button.
- ➔ A power failure has occurred, the tape deck has been turned off or the power cord has been disconnected during tape operation. Reconnect the power or turn off the tape deck, then on again.

Specifications

System

Recording system

4-track 2-channel stereo

Fast-winding time (approx.)

100 sec. (with Sony C-60 cassette)

Bias

AC bias

Signal-to-noise ratio (at peak level and weighted with Dolby NR off)

Type I tape, Sony Type I (NORMAL): 55 dB

Type II tape, Sony Type II (HIGH): 57 dB

Type IV tape, Sony Type IV (METAL): 58 dB

S/N ratio improvement (approximate values)

With Dolby B NR on: 5 dB at 1 kHz, 10 dB at 5 kHz

With Dolby C NR on: 15 dB at 500 Hz, 20 dB at 1 kHz

Harmonic distortion

0.4% (with Type I tape, Sony Type I (NORMAL):
160 nWb/m 315 Hz, 3rd H.D.)

1.8% (with Type IV tape, Sony Type IV (METAL):
250 nWb/m 315 Hz, 3rd H.D.)

Frequency response (Dolby NR off)

Tape type

Type I tape, Sony Type I (NORMAL)	30 – 15,000 Hz (±3 dB, IEC), 20 – 16,000 Hz (±6 dB)
-----------------------------------	--

Type II tape, Sony Type II (HIGH)	30 – 16,000 Hz (±3 dB, IEC), 20 – 17,000 Hz (±6 dB)
-----------------------------------	--

Type IV tape, Sony Type IV (METAL)	30 – 18,000 Hz (±3 dB, IEC), 20 – 19,000 Hz (±6 dB), 30 – 13,000 Hz (±3 dB, -4 dB recording)
------------------------------------	--

Wow and flutter

±0.15% W. Peak (IEC)

0.1% W. RMS (NAB)

±0.2% W. Peak (DIN)

Inputs

Line inputs (phono jacks)

Sensitivity: 0.16 V

Input impedance: 47 kilohms

Outputs

Line outputs (phono jacks)

Rated output level: 0.5 V at a load impedance of 47 kilohms

Load impedance: Over 10 kilohms

Headphones (stereo phone jack)

Output level: 0.25 mW at a load impedance of 32 ohms

General

Power requirements

Europe and certain countries in Asia: 220 – 230 V AC, 50/60 Hz

Australia: 240 V AC, 50/60 Hz

Other countries: 110 – 120/220 – 240 V AC, 50/60 Hz

Power consumption

TC-RE340: 15 W

TC-KE240: 14 W

Dimensions (approx.) (w/h/d)

430 × 120 × 290 mm

Mass (approx.)

3.3 kg

Supplied accessories

See page 4.

Optional accessory

Remote commander RM-J910/J710

For more information on the availability of the remote commander, contact your nearest Sony dealer.

Design and specifications are subject to change without notice.

Glossary

ATS

Automatic Tape Selection. The tape deck automatically sets the appropriate equalization characteristics and bias current according to the type of tape inserted in the deck.

Automatic calibration

The automatic adjustment of the bias current and recording level for the inserted tape.

This adjustment works together with the deck's ATS (Automatic Tape Selection, see above) to get the best possible recording results on any tape.

Auto Rec Level function

A function that automatically sets the recording level according to the peak signal level of the program source prior to recording.

When active, this function gradually decreases the recording level when the signal level rises excessively during recording.

Dolby HX Pro

A system that reduces distortion, and increases high-frequency headroom during recording. A tape recorded with this system produces the same high-quality sound even when played on other tape decks.

Dolby NR (noise reduction)

A system that eliminates tape hiss noise by boosting low-level signals in the high-frequency range during recording, then lowering them during playback.

There are four types: A, B, C and S. Type A is for professional use (and is not available on your tape deck), and types B, C and S are for consumer use. Type S has the maximum noise reduction capability, followed by types C and B.

MPX filter

Multiplex filter. A filter for eliminating the 19-kHz stereo carrier and the 38-kHz sub-carrier signals that may impair the Dolby NR system. Usually the tuner has an MPX filter. If you cannot get a satisfying result when recording FM broadcasts with Dolby NR system, your tuner does not have a filter or the filter is not working. In this case, turn the DOLBY NR switch counterclockwise to the position you want — B or C with MPX FILTER.

Multi-AMS

Multi-Automatic Music Sensor is a function that locates the beginning of up to 30 tracks before or after the current track by detecting the blank space (of over 4 seconds) between tracks.

Test tones

Signals (10-kHz and 400-Hz) generated by the tape deck for bias current and recording level calibration.

Index

A, B

- Accessories
 - optional 17
 - supplied 4
- Adjusting
 - recording level automatically. *See* Auto rec level
 - recording level manually 7
 - volume 5
- ATS 9, 18
- Audio connecting cord 4
- Auto play 8
- Automatic Music Sensor. *See* Multi-AMS
- Automatic calibration 9, 18
- Automatic Tape Selection. *See* ATS
- Auto rec level 10, 18

C

- Cassette. *See* Tape
- CD synchro-recording
 - through a control A1II cord 12
 - using a remote 13
- Cleaning
 - cabinet 14
 - heads and tape path 15
- Connecting. *See* Hooking up
- Control A1II cord 4, 14

D, E, F, G

- Difference between the models 2
- Dolby HX Pro 7, 18
- Dolby NR 5, 7, 18
- Fader 11
- Fading
 - in. *See* Fader
 - out. *See* Fader
- FILTER. *See* MPX filter

H, I, J, K

- Heads
 - cleaning 15
 - demagnetizing 15
- High-speed
 - fast-forwarding function 5
 - rewinding function 5
- Hooking up
 - hookups 4
 - overview 4
- Insert
 - blank space 11
 - cassette 5, 6

- L**
- Locating
 - beginning of the tape 8
 - particular point 8
 - tracks 8
- M, N, O**
- Memory play 8
 - Multi-AMS 8, 18
 - MPX filter 7, 18
- P, Q**
- Playing
 - auto play 8
 - basic play 5
 - memory play 8
- R**
- Recording
 - basic recording 6
 - CD synchro-recording 12
 - FM broadcasts 7
 - Record muting 11
 - Remote commander 4, 13, 17
- S**
- Searching. *See* Locating
 - Specifications 17
- T**
- Tape
 - ejecting 5, 7
 - notes 14
 - path cleaning 15
 - protect the recording 14
 - type 14
 - Test tones 9, 18
 - Troubleshooting 16
- U, V, W, X, Y, Z**
- Unpacking 4
- Names of Controls**
- Buttons**
- ARL (automatic recording level adjustment) 10
 - FADER 11
 - MEMORY 8
 - PAUSE ■■ 5, 7, 9 – 12
 - REC (recording) ● 6, 7, 12
 - REC MUTING (record muting) ○ 11
 - RESET 8
 - SYNCHRO 12
 - EJECT ≙ 5, 6, 15
 - (stop) 5, 7, 9 – 12
 - ▷ (forward play) 5, 6, 8, 10 – 12
 - ◁ (reverse play) 5, 7, 8, 12
 - ▶▶, ◀◀ (fast-forwarding and rewinding/AMS) 5, 8
- Selectors**
- DIRECTION MODE 5, 6, 12, 13
 - DOLBY NR 7
- Switches**
- POWER 5, 6
- Controls**
- REC (recording) LEVEL 7, 10
- Jacks**
- CONTROL A1II 4
 - PHONES 5
- Others**
- AUTO indicator 6, 10, 11
 - Cassette holder 5, 6, 15
 - Peak level meters 7
 - SYNCHRO button indicator 12

AVERTISSEMENT

Afin d'éviter tout risque d'incendie ou d'électrocution, ne pas exposer cet appareil à la pluie ou à l'humidité.

Afin d'écartier tout risque d'électrocution, garder le coffret fermé. Ne confier l'entretien de l'appareil qu'à un personnel qualifié.

Bienvenue !

Merci pour l'achat de cette platine à cassette stéréo Sony. Avant de la mettre en service, veuillez lire attentivement ce mode d'emploi et le conserver pour toute référence future.

A propos de ce manuel

Les instructions de ce mode d'emploi concernent les modèles TC-RE340 et KE240. Vérifiez le numéro de votre modèle sur le panneau arrière de la platine. Les illustrations de ce mode d'emploi représentent le TC-RE340. Toute différence de fonctionnement est clairement indiquée dans le texte, par exemple "TC-RE340 seulement".

Les deux modèles

Les deux modèles couverts par ce manuel se distinguent par les fonctions indiquées dans le tableau ci-dessous. Vérifiez dans le tableau les fonctions disponibles sur votre platine à cassette avant sa mise en service.

Modèle	RE340	KE240
Inversion automatique	•	
Dolby HX Pro	•	
Calibrage automatique	•	

Les symboles

- Les instructions de ce mode d'emploi décrivent les commandes de la platine. Vous pouvez utiliser les touches de la télécommande optionnelle (non fournie) si elles ont les mêmes noms ou des noms similaires à celles de la platine.
- Les symboles suivants sont utilisés dans ce mode d'emploi :



Indique qu'il faut utiliser la télécommande optionnelle (non fournie) pour la manipulation.



Indique des conseils et des suggestions qui facilitent une manipulation.

TABLE DES MATIÈRES

Préparatifs

- Déballage 4
- Raccordement de la platine 4

Lecture d'une cassette 5

Enregistrement sur une cassette 6

Fonctions élaborées pour la lecture

- Localisation d'une plage (Multi-AMS/Lecture automatique/Lecture mémorisée) 8

Fonctions élaborées pour l'enregistrement

- Calibrage automatique du courant de polarisation et du niveau d'enregistrement (TC-RE340 seulement) 9
- Réglage automatique du niveau d'enregistrement (Auto-réglage du son) 10
- Entrée et sortie d'enregistrement en fondu (Fader) 11
- Insertion d'un espace vierge pendant l'enregistrement (Enregistrement silencieux) 11
- Enregistrement synchronisé d'un CD par un cordon de commande AIII 12
- Enregistrement synchronisé de CD avec une télécommande 13

Informations complémentaires

- Précautions 14
- Remarques sur les cassettes 14
- Nettoyage 15
- En cas de panne 16
- Spécifications 17
- Glossaire 18

Index 18

Déballage

Vérifiez que les articles suivants se trouvent bien dans l'emballage:

- Cordons de liaison audio (2)

Raccordement de la platine

Cette partie explique comment raccorder la platine à un amplificateur ou à un lecteur CD doté de connecteurs CONTROL A1II. N'oubliez pas d'éteindre les deux appareils avant de les raccorder.

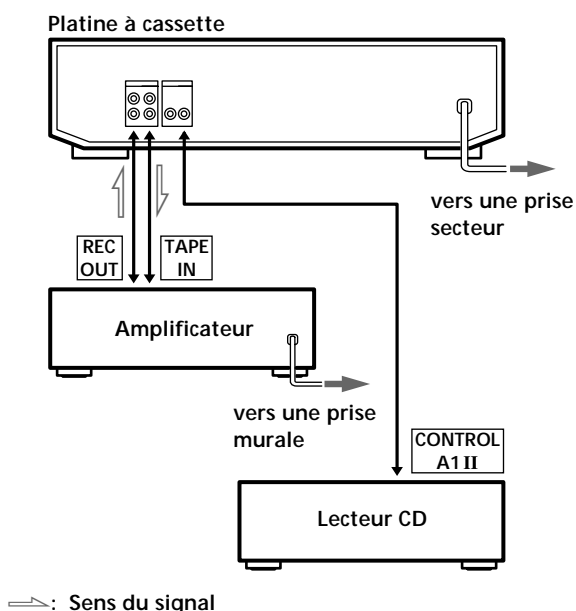

Raccordements

- Raccordement de la platine à cassette à un amplificateur

Raccordez l'amplificateur aux connecteurs LINE IN/OUT avec les cordons de liaison audio fournis.

Quand vous branchez un cordon de liaison audio, vérifiez la couleur de la prise et celle de la fiche du cordon : Fiche rouge (droite) dans la prise rouge et fiche blanche (gauche) dans la prise blanche. Veillez à bien enfoncer les fiches pour éviter tout ronflement ou bruit.

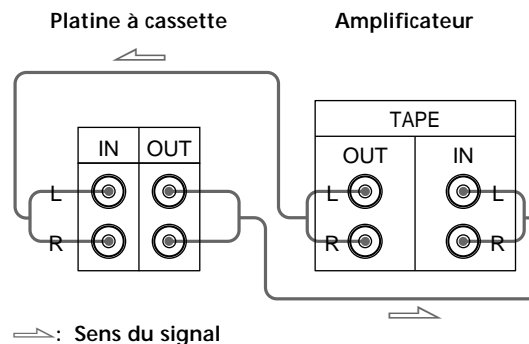

- Raccordement de la platine à cassette à un lecteur CD doté de connecteurs CONTROL A1II

Pour les informations sur les raccordements via les connecteurs CONTROL A1II, voir le supplément inclus dans ce manuel.

Réglage du sélecteur de tension (uniquement pour les modèles avec sélecteur de tension)

Vérifiez que le sélecteur de tension sur le panneau arrière de la platine à cassette est réglé sur la tension du secteur local. Si ce n'est pas le cas, réglez-le sur la position correcte avec un tournevis avant de brancher le cordon d'alimentation secteur sur une prise secteur.

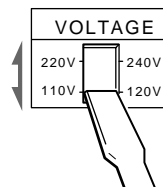

Branchement du cordon d'alimentation secteur

Branchez le cordon sur une prise secteur.

Que faire ensuite ?

Maintenant la platine à cassette est prête.

Pour les fonctions de base, voir pages 5 à 7; pour les fonctions élaborées, voir les paragraphes à partir de la page 8.

Lecture d'une cassette

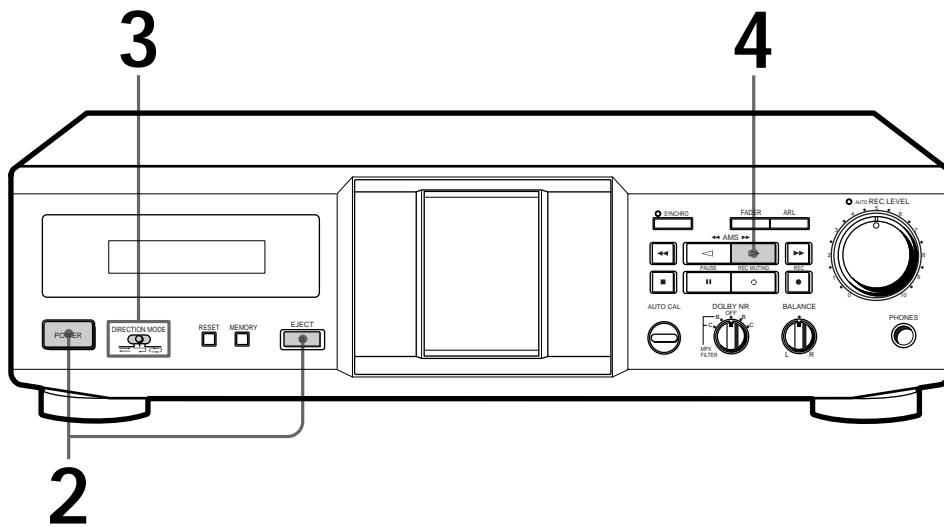

• Voir page 4 pour le raccordement.

Pour écouter une cassette avec le Dolby* NR (réducteur de bruit) Réglez DOLBY NR au même système que lors de l'enregistrement de la cassette — B ou C. Notez que les réglages B et C des deux côtés sont identiques pendant la lecture parce que le filtre MPX fonctionne seulement pendant l'enregistrement.

Vous pouvez brancher le casque sur la prise PHONES

1 Allumez l'amplificateur et sélectionnez la fonction platine.

2 Appuyez sur POWER puis à fond sur EJECT pour ouvrir le logement de cassette, et introduisez une cassette.

Tournez la face à lire vers vous.

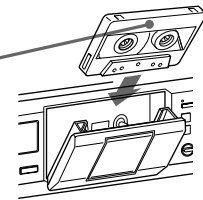

3 Réglez DIRECTION MODE (TC-RE340 seulement).

Pour reproduire	Réglez sur
Une face seulement	
Les deux faces une seule fois	
Les deux faces en continu*	

* La platine s'arrête automatiquement au bout de cinq lectures consécutives.

4 Appuyez sur .

La lecture commence. Réglez le volume sur l'amplificateur. N'appuyez pas sur POWER ou EJECT pendant le fonctionnement de la platine. Sinon, la bande pourrait être endommagée.

Pour	Appuyez sur
Arrêter la lecture	
Commencer la lecture par la face arrière (TC-RE340 seulement)	
Faire une pause	PAUSE . Appuyez une nouvelle fois sur cette touche pour poursuivre la lecture.
Avancer rapidement ou rembobiner la bande	ou quand la platine est arrêtée
Sortir la cassette	EJECT après avoir arrêté la lecture

* "DOLBY", le symbole double-D et "HX Pro" sont des marques de Dolby Laboratories Licensing Corporation.

Enregistrement sur une cassette

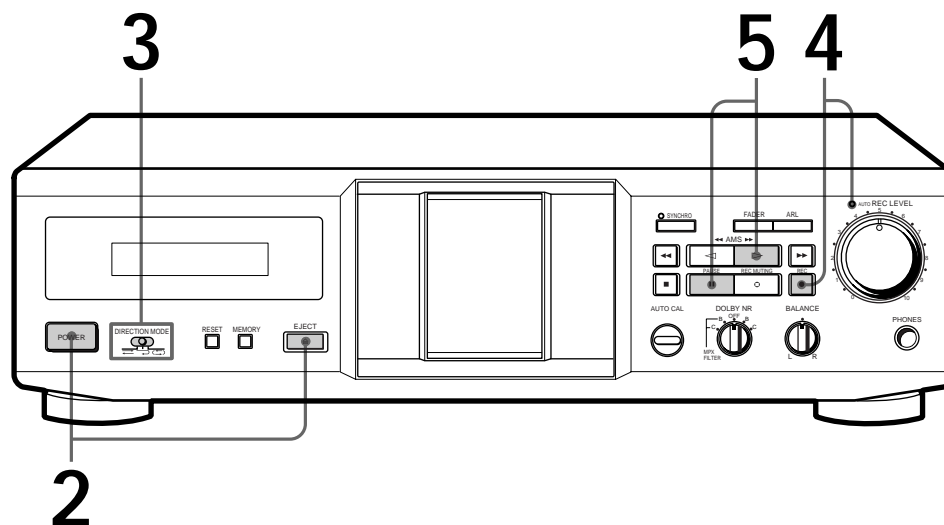

- Voir page 4 pour le raccordement.

1 Allumez l'amplificateur et reproduisez la source de programme que vous voulez enregistrer.

2 Appuyez sur POWER puis à fond sur EJECT \cong pour ouvrir le logement de la cassette et introduisez une cassette.

Tournez la face à enregistrer vers vous.

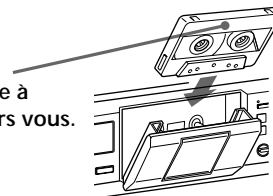

3 Réglez DIRECTION MODE (TC-RE340 seulement).

Pour enregistrer sur	Réglez sur
Une face seulement	\rightleftarrows
Les deux faces une seule fois*	\curvearrowright
Les deux faces*	\curvearrowleft

* L'enregistrement s'arrête quand la face arrière est finie.

4 Appuyez sur REC ●.

L'indicateur AUTO clignote et la platine règle automatiquement le niveau d'enregistrement (voir page 10). Après l'éclairage du voyant AUTO, arrêtez la source de programme. Si vous souhaitez ajuster le niveau d'enregistrement manuellement, voir "Pour ajuster manuellement le niveau d'enregistrement" (page 7).

N'appuyez pas sur POWER ou EJECT \cong pendant le fonctionnement de la platine. Sinon, la bande pourrait être endommagée.

Lorsque \triangleleft s'allume à l'étape 4 (TC-RE340 seulement) Appuyez une fois sur \triangleright pour inverser le sens de défilement avant de passer à l'étape 5.



 Pour protéger vos enregistrements contre un effacement accidentel Brisez la ou les languettes de protection (voir page 14).

 Le système Dolby HX Pro* s'active automatiquement pendant l'enregistrement (TC-RE340 seulement) La distorsion et le bruit sont réduits dans la réponse de hautes fréquences pour produire un son de haute qualité dont on pourra profiter même pendant la lecture sur d'autres platines à cassette.





Remarque
Selon la source enregistrée, de la distorsion peut apparaître malgré le réglage du niveau d'enregistrement. Si le cas se présente, tournez REC LEVEL vers la gauche pour réduire le niveau.

* HX Pro headroom extension d'origine Bang & Olufsen et fabriqué sous licence de Dolby Laboratories Licensing Corporation.

"DOLBY", le symbole double-D  et "HX Pro" sont des marques de Dolby Laboratories Licensing Corporation.

5 Appuyez sur PAUSE  ou .
L'enregistrement commence.

6 Démarrez la source de programme.

Pour	Appuyez sur
Arrêter l'enregistrement	
Commencez l'enregistrement par la face arrière (TC-RE340 seulement)	 deux fois à l'étape 5
Faire une pause	PAUSE  . Appuyez une nouvelle fois sur cette touche pour poursuivre l'enregistrement.
Sortir la cassette	EJECT  après avoir arrêté l'enregistrement

Utilisez aussi les sélecteurs et commandes suivants

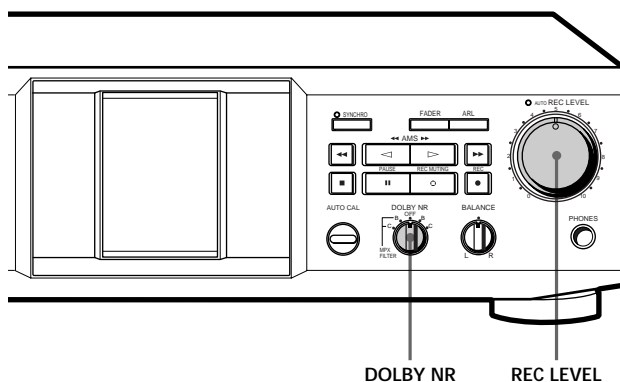

Pour enregistrer avec le Dolby NR (réducteur de bruit)

Tournez DOLBY NR dans le sens horaire jusqu'à la position souhaitée — B ou C avant de commencer l'enregistrement.

Pour enregistrer des émissions FM avec le Dolby NR (réducteur de bruit)

Tournez DOLBY NR dans le sens contraire des aiguilles d'une montre jusqu'à la position souhaitée (B ou C avec MPX FILTER) avant de commencer l'enregistrement. Le filtre MPX rend plus efficace le réducteur de bruit Dolby. (Pour les détails au sujet du filtre multiplex, voir le "Glossaire" page 18.)

Pour ajuster manuellement le niveau d'enregistrement

Après la pression de RE  à l'étape 4 de la page 6, tournez REC LEVEL de sorte que les décibelmètres atteignent le niveau recommandé pour le type de cassette utilisée. Une fois ces réglages effectués, arrêtez la source de programme et continuez la procédure à partir de l'étape 5.

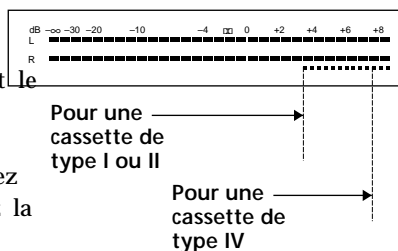

Localisation d'une plage (Multi-AMS/Lecture automatique/Lecture mémorisée)

Vous pouvez localiser rapidement les plages suivantes et précédentes dans une limite de 30 plages (Multi-AMS : Recherche de plage musicale) ou le début d'une cassette (Lecture automatique). Vous pouvez même spécifier un point quelconque d'une cassette (Lecture mémorisée).

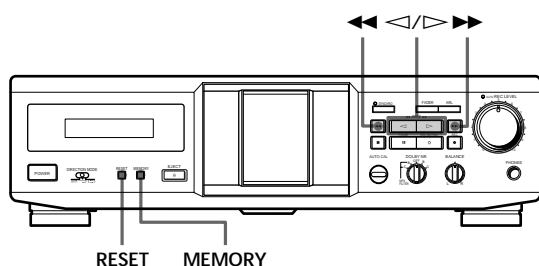

Remarque

Vérifiez l'indicateur de sens de défilement de la platine.
Pour localiser une plage sur la face arrière (quand <◀ s'allume), appuyez sur les touches entre parenthèses.

Pour localiser	Appuyez sur
Le début des plages suivantes (Multi-AMS)	▶▶ (ou ◀◀) autant de fois que nécessaire pendant la lecture. Par exemple, pour localiser la deuxième plage suivante, appuyez deux fois.
Le début de la plage actuelle (Multi-AMS)	◀◀ (ou ▶▶) une fois pendant la lecture.
Le début des plages précédentes (Multi-AMS)	◀◀ (ou ▶▶) autant de fois que nécessaire pendant la lecture. Par exemple, pour localiser l'avant dernière plage, appuyez trois fois.
Le début de la cassette (Lecture automatique)	MEMORY, à plusieurs reprises, jusqu'à ce que "M" disparaisse de l'afficheur. Appuyez ensuite sur ◀◀ (ou ▶▶) tout en tenant ▷ enfoncée (ou ◀).
Un point particulier de la cassette (Lecture mémorisée)	MEMORY, à plusieurs reprises, jusqu'à ce que l'indicateur "M" apparaisse dans l'afficheur. Recherchez le point souhaité, puis appuyez sur RESET pour remettre le compteur à zéro et mémoriser ce point. Pour localiser ensuite le point mémorisé et commencer la lecture, appuyez sur ◀◀ (ou ▶▶) tout en maintenant ▷ (ou ◀) enfoncée. (Appuyez sur ◀◀ ou ▶▶ pour arrêter la bande à "00 00".)

Remarques

- La fonction Multi-AMS ne marche pas correctement si :
 - l'espace vierge entre les plages est inférieur à 4 secondes ;
 - les fréquences d'un passage sont très basses ou le volume d'une plage extrêmement réduit ;
 - la puissance du signal des canaux gauche et droit est très différente ;
- Pendant la localisation Multi-AMS, la platine s'arrête à la fin de la face présente, même si le sélecteur DIRECTION MODE est réglé sur ↶ ou ↷ (TC-RE340 seulement).
- Les compteurs sont remis à "00 00" quand vous arrêtez la platine.

Calibrage automatique du courant de polarisation et du niveau d'enregistrement (TC-RE340 seulement)

Comme plusieurs types de cassettes sont en vente dans le commerce, la platine peut détecter automatiquement les caractéristiques d'égalisation appropriées et le courant de polarisation pour chaque type de cassette (ATS : Sélection automatique du type de cassette). Toutefois, vous pouvez encore obtenir de meilleurs résultats avec le calibrage automatique du courant de polarisation et du niveau d'enregistrement.

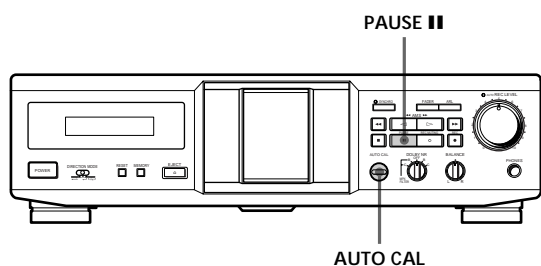

- 1 Introduisez la cassette sur laquelle vous voulez enregistrer dans la platine. Vérifiez que les languettes de protection de la cassette ne sont pas brisées.
- 2 Appuyez sur AUTO CAL jusqu'à l'apparition de "CAL" dans l'afficheur.

Remarque

Si la languette de protection pour cette face a été retirée (voir page 14), "AUTO CAL" clignote trois fois dans l'afficheur et le calibrage automatique est impossible.

- 3 Appuyez sur PAUSE II pour lancer le calibrage automatique. Le calibrage automatique démarrera (à savoir tonalités d'essai d'enregistrement, rebobinage, et lecture). Pendant le calibrage, le compteur passe de 9 à 0.

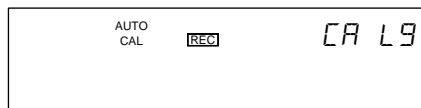

A la fin du calibrage automatique, la bande est rebobinée jusqu'à sa position d'origine, le compteur redevient normal et la platine s'arrête.

- 4 Démarrez l'enregistrement réel (voir page 6).

Pour annuler la fonction de calibrage automatique Appuyez sur ■.

Si "AUTO CAL" clignote sans interruption

Le calibrage automatique a été interrompu par :

- La fin de la bande. Tournez la cassette ou rebobinez la bande jusqu'à une nouvelle position permettant l'enregistrement du signal d'essai.
- Une cassette endommagée ou des têtes sales. Changez de cassette ou nettoyez et démagnétisez les têtes (voir page 14).

Mise à jour du calibrage

Tant que la platine reste allumée, les données de calibrage sont sauvegardées et rappelées chaque fois que vous introduisez une cassette du même type (I, II ou IV). "AUTO CAL" apparaît dans l'afficheur à l'insertion d'une cassette pour indiquer que des données de calibrage existent pour ce type de cassette. Il est toutefois conseillé de procéder au calibrage chaque fois que vous introduisez une nouvelle cassette car les caractéristiques des cassettes de même type varient aussi. Avant le recalibrage, n'oubliez pas d'effacer les données précédentes en appuyant sur AUTO CAL jusqu'à ce que "AUTO CAL" disparaisse de l'afficheur. Puis, commencez ensuite à partir de l'étape 2 du calibrage automatique.

Réglage automatique du niveau d'enregistrement (Auto-réglage du son)

La fonction d'auto-réglage du son assure le réglage automatique du niveau d'enregistrement en fonction du niveau de crête de la source.

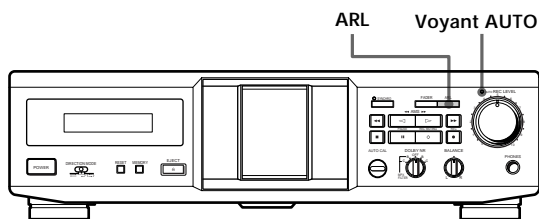

La fonction d'auto-réglage du son est normalement activée lorsque vous effectuez l'enregistrement en procédant comme il est indiqué sous "Enregistrement sur une cassette" à la page 6.

Pour annuler la fonction d'auto-réglage du son
Appuyez sur ARL ou tournez REC LEVEL pour éteindre le voyant AUTO. Dans les deux cas, l'enregistrement continuera, mais la fonction Auto Rec Level sera annulée.

Pour arrêter l'enregistrement
Appuyez sur ■.

💡 Comment la fonction d'auto-réglage du son ajuste-t-elle le niveau d'enregistrement?
Lorsque le voyant AUTO clignote, le niveau d'enregistrement se règle le plus haut possible tout en évitant l'apparition de distorsion. Si le niveau du signal augmente trop après le début de l'enregistrement, le niveau d'enregistrement diminuera progressivement.

💡 Réglez le niveau d'enregistrement manuellement avec la commande REC LEVEL dans les cas suivants :

- Le niveau d'enregistrement ne peut pas être réglé correctement à cause de bruits excessifs dans la source de programme.
- Le niveau de la source de programme est trop faible et le niveau d'enregistrement n'augmente pas. Pendant un passage calme d'un morceau de musique classique, par exemple, le niveau d'enregistrement peut rester faible pendant un certain temps. Si la source contient ensuite des passages à niveau sonore plus élevé, reproduisez le passage au niveau le plus élevé pour pouvoir régler correctement le niveau.
- Le niveau d'enregistrement ne diminue pas pendant un certain temps.
La fonction d'auto-réglage du son risque de ne pas fonctionner correctement si vous essayez d'enregistrer le son traité par un égalisateur graphique de niveau très élevé.

💡 Pour enregistrer avec un niveau d'enregistrement optimal

- Appuyez sur la touche REC ● pendant la lecture du passage au niveau le plus élevé de la source à enregistrer pour éviter que le niveau d'enregistrement change après le début de l'enregistrement. Vous obtiendrez un enregistrement plus naturel.
- Si toute la source de programme est reproduite lorsque le voyant AUTO s'allume après avoir cessé de clignoter, le niveau d'enregistrement se réglera en fonction du niveau le plus élevé de la source.

💡 Le réglage du niveau d'enregistrement est maintenu même après l'enregistrement
Après l'enregistrement avec la fonction d'auto-réglage du son, le voyant AUTO reste allumé et le réglage du niveau d'enregistrement ne change pas. Effectuez une des opérations suivantes pour annuler ce réglage :

- Appuyez sur ARL pour éteindre le voyant AUTO
- Tournez REC LEVEL
- Mettez la platine hors tension

Entrée et sortie d'enregistrement en fondu (Fader)

Vous pouvez graduellement augmenter le niveau sonore au début de l'enregistrement (entrée en fondu) ou le diminuer à la fin de l'enregistrement (sortie en fondu).

Cette fonction est très utile, car elle permet d'éviter les coupures abruptes en fin de bande.

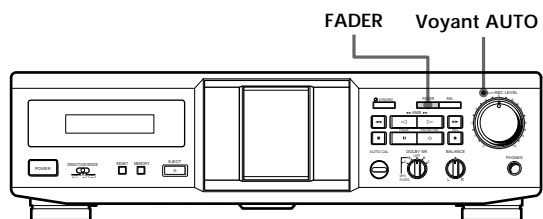

Pour effectuer Effectuez les opérations suivantes :

une entrée en fondu	<ol style="list-style-type: none"> 1 Suivez les étapes 1 à 4 de "Enregistrement sur une cassette" de la page 6. 2 Démarrez la lecture de la source de programme et appuyez sur FADER au point où vous souhaitez faire démarrer l'entrée en fondu. Le voyant AUTO clignote pendant l'entrée en fondu. Lorsque le fondu est terminé, le voyant AUTO s'allume si l'auto-réglage du son est activé ou il s'éteint s'il est désactivé.
une sortie en fondu	Pendant l'enregistrement, appuyez sur FADER à l'endroit où la sortie en fondu doit commencer. Lorsque le fondu est terminé, "REC" clignote sur l'afficheur et la platine se met en pause.









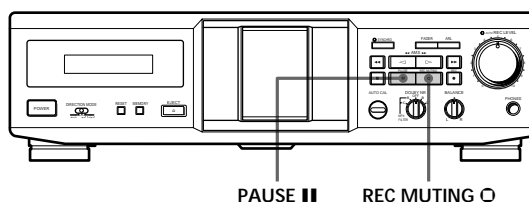

Remarque

L'entrée ou la sortie d'enregistrement en fondu est impossible si la commande REC LEVEL est réglée manuellement sur 0 (minimum) (voir page 7).

Insertion d'un espace vierge pendant l'enregistrement (Enregistrement silencieux)

Vous pouvez insérer un espace vierge de quatre secondes entre les plages. Les espaces vides permettent de localiser ensuite le début des plages avec la fonction Multi-AMS (voir page 8). Cette fonction permet également d'effacer les passages inutiles d'une cassette.



- 1 Suivez les étapes 1 à 5 de "Enregistrement sur une cassette" aux pages 6 et 7. L'enregistrement commence.
 - 2 Appuyez sur REC MUTING  à l'endroit où vous voulez insérer un espace vierge. "REC" clignote dans l'afficheur et un espace vierge est enregistré sur la bande. Au bout de 4 secondes,  s'allume et la platine se met en pause d'enregistrement.
 - 3 Appuyez sur PAUSE  ou  pour poursuivre l'enregistrement.
-  **Si vous voulez insérer un espace vierge de plus de 4 secondes**
Tenez REC MUTING  enfoncée tant que nécessaire. Au bout de 4 secondes, "REC" clignote plus rapidement.
Quand vous relâchez REC MUTING ,  s'allume et la platine se met en pause d'enregistrement.
Appuyez sur PAUSE  ou  pour poursuivre l'enregistrement.

Enregistrement synchronisé d'un CD par un cordon de commande A1II

La touche SYNCHRO permet de synchroniser un lecteur CD Sony raccordé au connecteur CONTROL A1II et la platine pour l'enregistrement par le cordon de commande A1II (non fournie). Avec le cordon de commande A1II, il est possible d'utiliser certaines fonctions élaborées, inexistantes lors de l'enregistrement synchronisé des modèles antécédents. Vous trouverez des informations détaillées sur les opérations possibles grâce à la liaison de commande A1II dans la brochure jointe à ce manuel.

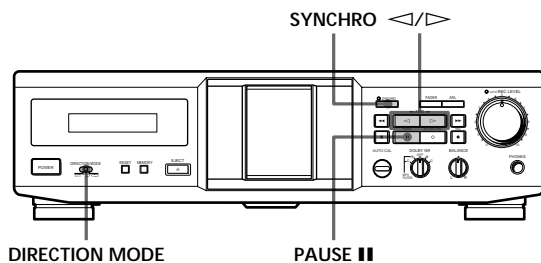

- 1 Réglez le sélecteur de source de l'amplificateur sur le lecteur CD.
 - 2 Insérez un CD dans le lecteur CD.
 - 3 Sélectionnez le mode de lecture (CONTINUE, SHUFFLE ou PROGRAM) sur le lecteur CD.
 - 4 Insérez une cassette.
 - 5 Sélectionnez la ou les faces à enregistrer (TC-RE340 seulement).
- | Pour enregistrer sur | Réglez DIRECTION MODE sur |
|----------------------|---------------------------|
| Une face | ⇌ |
| Les deux faces | ↻ ou ↺ |
- 6 Appuyez sur SYNCHRO.

Si le lecteur CD a une fonction de recherche de crête
Le voyant de la touche SYNCHRO s'allume et le niveau de signal le plus élevé des plages à enregistrer est localisé sur le lecteur CD. Pendant ce temps, le niveau d'enregistrement est ajusté sur la platine en fonction du niveau de crête. Pour inverser la face de la cassette sur laquelle enregistrer pour la TC-RE340, appuyez sur ▷ ou ◁ avant la fin du réglage de niveau. Après le réglage du niveau, l'enregistrement synchronisé de CD commence automatiquement.

Si le lecteur CD est sans fonction de recherche de crête

Le lecteur CD se met en pause de lecture et la platine à cassette en pause d'enregistrement. Pour inverser la face de la cassette sur laquelle enregistrer pour la TC-RE340, appuyez sur ▷ ou ◁ avant la fin du réglage de niveau. Appuyez sur PAUSE || sur la platine à cassette pour commencer l'enregistrement synchronisé.

Pour arrêter l'enregistrement synchronisé d'un CD
Appuyez sur ■ sur la platine à cassette ou sur le lecteur CD.

- 💡 Vous pouvez utiliser la télécommande en option (non fournie) pour faire fonctionner le lecteur CD
Pour commencer la lecture du CD, appuyez deux fois sur || ; pour l'interrompre, appuyez une fois sur || ; pour localiser une plage du CD, appuyez sur ◀◀ ou ▶▶.
- 💡 Si le voyant de la touche SYNCHRO s'éteint après un clignotement rapide
L'enregistrement est impossible parce que la ou les languettes de protection de la cassette ont été enlevées.
- 💡 Longueur de bande utilisée pour l'enregistrement
Les plages d'un CD sont de longueur variable. Les CD de musique classique, entre autres, ont souvent des plages dépassant le temps d'enregistrement d'une seule face d'une cassette. Dans ce cas, utilisez l'enregistrement manuel.
- 💡 Pour enregistrer depuis le milieu de la bande
Lorsque vous insérez une cassette dans la platine sans la lire ni l'enregistrer, la platine la considère comme une cassette neuve, même si la bande est en partie bobinée. Avant le début de l'enregistrement synchronisé, la bande est avancée de 10 secondes environ pour que l'enregistrement ne s'effectue pas sur l'amorce de la bande. Pour commencer immédiatement l'enregistrement synchronisé sans ces 10 secondes d'avance, écoutez ou enregistrez pendant environ 10 secondes la cassette avant de démarrer cette procédure.
- 💡 Si la face avant de la cassette se termine pendant l'enregistrement synchronisé de CD (▷ s'allume) et le sélecteur DIRECTION MODE est réglé sur ↻ ou ↺ (TC-RE340 seulement)
L'enregistrement de la plage s'arrête immédiatement et le sens de défilement de la bande est inversé, puis il recommence au début de la plage sur l'autre face. Si la face arrière de la cassette se termine en cours d'enregistrement (◁ s'allume) l'enregistrement synchronisé de CD s'arrête ainsi que la lecture sur le lecteur CD.

Remarques

- Pour éviter d'interrompre l'enregistrement, n'appuyez pas sur les touches du lecteur CD pendant l'enregistrement synchronisé d'un CD.
- Certaines touches de la platine sont inopérantes pendant l'enregistrement synchronisé d'un CD.

Enregistrement synchronisé de CD avec une télécommande

La touche START de la télécommande RM-J910/J710 disponible en option (non fournie) sert à synchroniser un lecteur CD Sony et la platine pour l'enregistrement. Cette fonction ne peut être utilisée que sur les lecteurs CD Sony à commande à distance.

Remarque

Utilisez les touches de la platine B sur la RM-J910.

RM-J910 (pour TC-RE340 seulement)

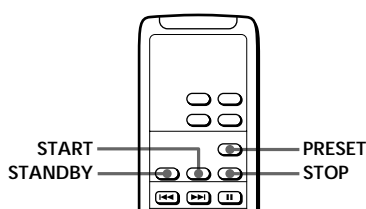

RM-J710 (pour TC-KE240 seulement)

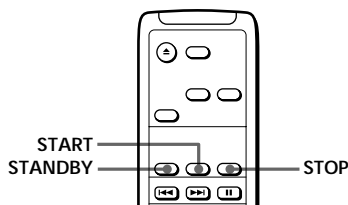

- 1 Réglez le sélecteur de source de l'amplificateur sur le lecteur CD.
- 2 Insérez un CD dans le lecteur CD et sélectionnez le mode de lecture (CONTINUE, SHUFFLE ou PROGRAM) du lecteur CD.
- 3 Insérez une cassette.
- 4 Sélectionnez la ou les faces sur lesquelles enregistrer (TC-RE340 seulement).

Pour enregistrer sur	Réglez DIRECTION MODE sur
Une seule face	↔
Les deux faces	↶ ou ↷



- 5 Appuyez sur STANDBY.
Le lecteur CD se met en pause de lecture et la platine à cassette en pause d'enregistrement.

Pour enregistrer sur la face arrière

Appuyez une fois sur ◀ (RM-J910 seulement).

- 6 Appuyez sur START.

Pour arrêter l'enregistrement synchronisé
Appuyez sur STOP.

-  Lorsque ◀ s'allume à l'étape 5 (TC-RE340 seulement)
Appuyez une fois sur ▶ pour inverser le sens de défilement avant de passer à l'étape 6.
-  Si le lecteur CD a une fonction de recherche de crête
Après les étapes 1 à 3 ci-dessus, appuyez sur PRESET pour activer l'auto-réglage du son (voir page 10). Puis continuez avec l'étape 4 (RM-J910 seulement).
-  Vous pouvez utiliser la télécommande pour contrôler le lecteur CD
Pour commencer la lecture, appuyez deux fois sur ■■ ;
pour interrompre la lecture, appuyez une fois sur ■■ ;
pour localiser un plage, appuyez sur ◀◀ ou ▶▶.

Remarque

Sur certains lecteurs CD, la touche START ne permet pas de commencer la lecture. Dans ce cas, appuyez sur ■■ du lecteur CD.

Précautions

Sécurité

- Ne pas démonter le coffret car il y a risque d'électrocution. Pour toute réparation adressez-vous uniquement à un technicien qualifié.
- Si un liquide ou un solide tombait dans le coffret, débranchez la platine et faites-la contrôler par un technicien qualifié avant de la remettre en service.

Sources d'alimentation

- Avant de mettre la platine en marche, vérifiez que sa tension de fonctionnement est identique à celle du secteur local. La tension de fonctionnement est indiquée sur la plaque signalétique à l'arrière de la platine.
- Cet appareil n'est pas isolé de la source d'alimentation secteur tant qu'il est branché sur une prise murale, même s'il a été éteint.
- Si la platine ne doit pas être utilisée pendant longtemps, débranchez-la de la prise secteur. Pour débrancher le cordon d'alimentation, tirez sur la fiche. Ne jamais tirer sur le cordon proprement dit.
- Le cordon d'alimentation secteur ne doit être changé que par un technicien compétent.

Fonctionnement

- A cause d'un mécanisme de sécurité, les touches de fonction sont inopérantes si le logement de la cassette n'est pas complètement clos, si aucune cassette ne se trouve dans le logement ou si la cassette a été mal introduite.
- N'oubliez pas d'arrêter la bande avant de mettre la platine à cassette hors tension. Sinon, la bande pourrait être endommagée.

Installation

- Installez la platine à cassette dans un endroit où la ventilation est suffisante afin d'éviter toute surchauffe interne.
- Ne pas installer la platine :
 - sur une surface molle comme une couverture, car les orifices de ventilation pourraient être bouchés ;
 - près d'une source de chaleur ;
 - en plein soleil ;
 - en position inclinée ;
 - dans un lieu exposé à de la poussière ou à des chocs mécaniques.

Nettoyage

Nettoyez le coffret, le panneau et les commandes avec un chiffon doux légèrement imprégné d'une solution détergente neutre. Ne pas utiliser de tampons abrasifs, poudre à récurer ou diluant, comme l'alcool ou la benzine.

Pour toute question ou problème au sujet de la platine, veuillez contacter votre revendeur Sony le plus proche.

Remarques sur les cassettes

Pour protéger un enregistrement sur la face A ou B
Brisez la languette appropriée.

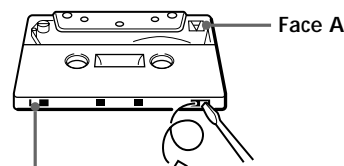

Languette pour la face B

Languette pour la face A

Pour enregistrer une cassette sans languette de protection

Recouvrez l'orifice approprié avec du ruban adhésif.

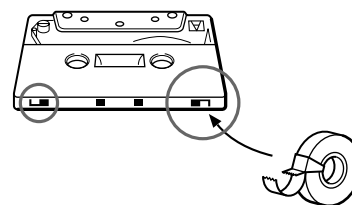

Quand vous utilisez une cassette de type II ou IV, veillez à ne pas recouvrir les orifices de détection servant à déterminer le type de cassette.

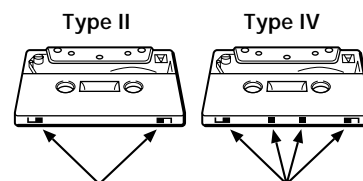

Orifices de détection

Orifices de détection

A propos des cassettes de plus de 90 minutes

Il n'est pas conseillé d'utiliser des cassettes de plus de 90 minutes, sauf pour un enregistrement ou une lecture de longue durée. Les bandes de ces cassettes sont très fines et se détendent facilement.

Manipulation des cassettes

- Afin de ne pas salir les têtes et le parcours de la bande, évitez de toucher la surface de la bande.
- Evitez de poser des cassettes près d'appareils contenant un aimant, comme un haut-parleur ou un amplificateur, car ils risquent de causer de la distorsion et d'effacer l'enregistrement.
- Ne pas exposer les cassettes au soleil, à des températures extrêmement basses ni à l'humidité.

Nettoyage

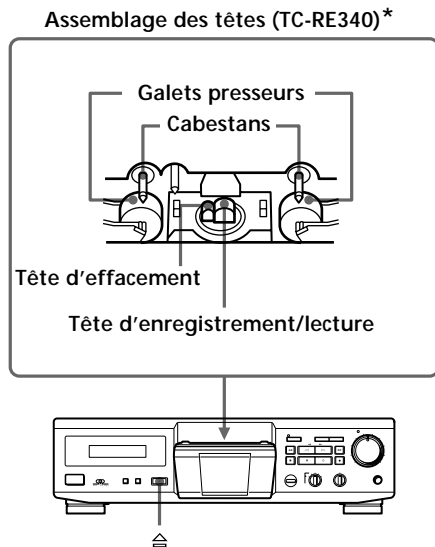

* La TC-KE240 comporte un galet presseur et un cabestan.

Nettoyage des têtes et du parcours de la bande

Nettoyez les têtes et le parcours de la bande toutes les 10 heures de fonctionnement pour prévenir :

- une détérioration de la qualité du son
- une diminution du niveau sonore
- un pleurage et un scintillement excessifs
- une perte de son
- un effacement incomplet
- une altération de la fonction d'enregistrement

Pour obtenir un enregistrement optimal, il est conseillé de nettoyer les têtes et le parcours de la bande avant chaque enregistrement.

- 1** Appuyez sur EJECT ☰ pour ouvrir le logement de la cassette.
- 2** La platine hors tension, essuyez les têtes, les galets presseur et les cabestans avec un coton tige légèrement imprégné d'alcool ou de liquide de nettoyage pour platine en vente dans le commerce.
N'introduisez pas de cassette dans l'appareil tant que les zones nettoyées ne sont pas entièrement sèches.

Démagnétisation des têtes

Au bout de 20 à 30 heures d'utilisation, ou quand vous remarquez un sifflement ou une perte des hautes fréquences, démagnétisez les têtes avec un démagnétiseur pour platines à cassette en vente dans le commerce. Veuillez suivre les instructions du démagnétiseur.

En cas de panne

Si vous rencontrez une des difficultés suivantes quand vous utilisez la platine à cassette, consultez ce guide pour résoudre le problème. Si le problème persiste, adressez-vous à votre revendeur Sony.

Les touches de fonction ne sont pas opérantes.

- ➔ La platine vient juste d'être allumée et ne fonctionne pas pendant 3 secondes. Attendez que ■ cesse de clignoter.
- ➔ Vérifiez que la cassette est bien introduite et que le logement de la cassette est complètement fermé.

La lecture ou l'enregistrement est impossible.

- ➔ Il n'y a pas de cassette dans le logement.
- ➔ La cassette est terminée.
- ➔ La bande est détendue. Retendez-la.
- ➔ La languette de protection a été enlevée de la cassette (voir page 14).
- ➔ Vérifiez si le réglage de l'amplificateur est correct.
- ➔ Vérifiez si les fiches ne sont pas desserrées.
- ➔ Les têtes et le parcours de la bande sont sales. Nettoyez-les (voir page 15).
- ➔ La tête d'enregistrement/lecture est magnétisée. Démagnétisez-la (voir page 15).

Pleurage et scintillement excessifs ou perte de son.

- ➔ Les cabestans et les galets presseurs sont sales. Nettoyez-les (voir page 15).

Diminution du niveau sonore, perte de son ou mauvaise reproduction des hautes fréquences/Effacement incomplet de la cassette/Augmentation du bruit.

- ➔ La tête d'enregistrement/lecture ou d'effacement et le parcours de la bande sont sales. Nettoyez-les (voir page 15).
- ➔ La tête d'enregistrement/lecture ou d'effacement est magnétisée. Démagnétisez-la (voir page 15).

Bourdonnement ou bruit.

- ➔ La platine à cassette est près d'un téléviseur ou d'un magnétoscope. Eloignez la platine du téléviseur ou du magnétoscope.
- ➔ La platine est installée sur ou sous l'amplificateur. Eloignez-la de l'amplificateur.

Son déséquilibré.

- ➔ Vérifiez que la position de la commande DOLBY NR est la même que lors de l'enregistrement de la cassette.
- ➔ La platine à cassette est installée près d'un téléviseur ou d'un magnétoscope. Eloignez la platine du téléviseur ou du magnétoscope.

La bande s'arrête avant d'être entièrement rembobinée.

- ➔ La bande est détendue. Retendez-la.
- ➔ Si "M" est affiché, appuyez de manière répétée sur MEMORY jusqu'à sa disparition.
- ➔ Le boîtier de la cassette est déformé. Utilisez une autre cassette.

La fonction Multi-AMS n'opère pas correctement.

- ➔ Une des plages contient une longue pause, un passage à basses fréquences ou à volume très faible, une augmentation graduelle de volume ou une baisse de volume.
- ➔ L'espace entre les plages est inférieur à 4 secondes. Insérez un espace vierge de 4 secondes avec la touche REC MUTING ○.
- ➔ La puissance du signal des canaux droit et gauche est très différente.
- ➔ L'espace entre les plages est parasité.
- ➔ Vous avez appuyé sur la touche ►► (ou ◀◀) immédiatement avant le début de la plage suivante ou immédiatement après le début de la plage actuelle.

Pendant l'avance rapide ou le rembobinage, le bruit de la bande est excessif.

- ➔ Ce bruit est causé par la cassette et ne provient pas d'un problème mécanique.

EJECT ≡ ne fonctionne pas.

- ➔ La platine est en cours de lecture ou d'enregistrement. Appuyez sur la touche ■ ou PAUSE ■■ pour arrêter la lecture ou l'enregistrement avant d'appuyer sur la touche EJECT ≡.
- ➔ Il y a eu une panne d'électricité, la platine a été mise hors tension ou le cordon d'alimentation a été débranché pendant le fonctionnement. Rebranchez ou arrêtez la platine, puis remettez-la sous tension.

Spécifications

Système

Système d'enregistrement

4 pistes, 2 canaux stéréo

Temps d'avance rapide (approx.)

100 sec. (avec une cassette Sony C-60)

Courant de polarisation

Courant alternatif

Rapport signal sur bruit (à niveau de crête et pondéré avec Dolby NR hors service)

Cassette type I, Sony Type I (NORMAL): 55 dB

Cassette type II, Sony Type II (HIGH): 57 dB

Cassette type IV, Sony Type IV (METAL): 58 dB

Amélioration du rapport signal/bruit (valeurs approximatives)

Avec Dolby B en service : 5 dB à 1 kHz, 10 dB à 5 kHz

Avec Dolby C en service : 15 dB à 500 Hz, 20 dB à 1 kHz

Distorsion harmonique

0,4% (avec cassette type I, Sony Type I (NORMAL):
160 nWb/m 315 Hz, 3e H.D.)

1,8% (avec cassette type IV, Sony Type IV (METAL):
250 nWb/m 315 Hz, 3e H.D.)

Réponse en fréquence (Dolby NR hors service)

Type de cassette

Cassette type I, Sony Type I (NORMAL)	30 – 15 000 Hz (± 3 dB, IEC), 20 – 16 000 Hz (± 6 dB)
Cassette type II, Sony Type II (HIGH)	30 – 16 000 Hz (± 3 dB, IEC), 20 – 17 000 Hz (± 6 dB)
Cassette type IV, Sony Type IV (METAL)	30 – 18 000 Hz (± 3 dB, IEC), 20 – 19 000 Hz (± 6 dB), 30 – 13 000 Hz (± 3 dB, -4 dB enregistrement)

Pleurage et scintillement

$\pm 0,15\%$ W. crête (IEC)

0,1% W. RMS (NAB)

$\pm 0,2\%$ W. crête (DIN)

Entrées

Entrées de ligne (prises cinch)

Sensibilité : 0,16 V

Impédance d'entrée : 47 kohms

Sorties

Sorties de ligne (prises cinch)

Niveau de sortie nominal : 0,5 V à impédance de charge de 47 kohms

Impédance de charge : Supérieure à 10 kohms

Casque (prise stéréo 6,35)

Niveau de sortie : 0,25 mW à impédance de charge de 32 ohms

Généralités

Alimentation

Europe et certains pays d'Asie : CA 220 – 230 V, 50/60 Hz

Australie : CA 240 V, 50/60 Hz

Autres pays : CA 110 – 120/220 – 240 V, 50/60 Hz

Consommation

TC-RE340 : 15 W

TC-KE240 : 14 W

Dimensions (approx.) (l/h/p)

430 × 120 × 290 mm

Poids (approx.)

3,3 kg

Accessoires fournis

Voir page 4.

Accessoire en option

Télécommande RM-J910/J710

Pour toute information sur la télécommande, contactez votre revendeur Sony.

La conception et les spécifications peuvent être modifiées sans préavis.

Glossaire

ATS

Sélection automatique du type de cassette. La platine règle automatiquement les caractéristiques d'égalisation appropriées ainsi que le courant de polarisation en fonction du type de la cassette introduite dans la platine.

Calibrage automatique

Réglage automatique du courant de polarisation et du niveau d'enregistrement de la cassette introduite dans la platine.

Ce réglage fonctionne avec le système ATS de la platine (Sélection automatique du type de cassette, voir ci-dessus) pour donner les meilleurs résultats possible avec n'importe quelle cassette.

Dolby HX Pro

Système réduisant la distorsion et augmentent la réponse en haute fréquence pendant l'enregistrement. Une cassette enregistrée avec ce système conserve sa haute qualité lorsqu'elle est reproduite sur d'autres platines à cassette.

Dolby NR (réducteur de bruit)

Système qui élimine le souffle de la bande en accentuant les signaux de bas niveau dans la plage des hautes fréquences pendant l'enregistrement, puis en les atténuant pendant la lecture.

Il y a quatre types de réduction: A, B, C et S. Le type A est réservé à l'usage professionnel et n'est pas disponible sur cette platine; les types B, C, et S sont pour le grand public. Le Dolby S réduit au maximum le bruit, ensuite le C puis le B.

Filtre multiplex (MPX)

Il s'agit d'un filtre qui élimine les signaux de la porteuse stéréo de 19 kHz et de la sous-porteuse de 38 kHz qui peuvent altérer le système de réduction de bruit Dolby. Bien que la plupart des ampli-tuners soient équipés de ce filtre, si vous obtenez des résultats médiocres lors de l'enregistrement d'émissions FM avec le système Dolby, votre ampli-tuner n'a probablement pas de filtre, ou le filtre fonctionne mal. Dans ce cas, tournez le commutateur DOLBY NR dans le sens contraire des aiguilles d'une montre jusqu'à la position souhaitée — B ou C avec MPX FILTER.

Fonction d'auto-réglage du son

Il s'agit d'une fonction qui règle automatiquement le niveau d'enregistrement au niveau de crête de la source de programme avant l'enregistrement.

Lorsqu'elle est activée, cette fonction réduit graduellement le niveau d'enregistrement quand le niveau du signal augmente trop pendant l'enregistrement.

Multi-AMS

Cette fonction (recherche de plage musicale) permet de localiser le début d'une plage dans la limite de 30 plages, avant ou après la plage en cours grâce au système de détection des espaces vierges (de plus de 4 secondes) entre les plages.

Signaux d'essai

Ce sont des signaux (10 kHz et 400 Hz) émis par la platine pour le calibrage du courant de polarisation et du niveau d'enregistrement.

Index

A, B, C

- Accessoires
 - en option 17
 - fournis 4
- ATS 9, 18
- Calibrage automatique 9, 18
- Cassette
 - éjection 5, 7
 - nettoyage du parcours de la bande 15
 - protection de l'enregistrement 14
 - remarques 14
 - types 14
- Cordon de commande A1II 4, 14
- Cordon de liaison audio 4

D

- Déballage 4
- Différences entre les modèles 2
- Dolby HX Pro 7, 18
- Dolby NR (réducteur de bruit) 5, 7, 18

E

- En cas de panne 16
- Enregistrement
 - de base 6
 - d'émissions FM 7
 - synchronisé de CD 12
- Enregistrement silencieux 11
- Enregistrement synchronisé de CD
 - par un cordon de commande A1II 12
 - avec une télécommande 13

F, G, H

- Fader 11
- FILTER. *Voir* Filtre MPX
- Filtre MPX 7, 18
- Fonction d'auto-réglage du son 10, 18
- Fondu
 - à la fermeture. *Voir* Fader
 - à l'ouverture. *Voir* Fader
- Grande vitesse
 - avance rapide 5
 - rembobinage rapide 5

I, J, K, L

- Insertion
 - cassette 5, 6
 - espace vierge 11
- Lecture
 - automatique 8
 - de base 5
 - mémorisée 8
- Localisation
 - début de la bande 8
 - pages 8
 - point particulier 8

M, N, O, P, Q

- Multi-AMS 8, 18
- Nettoyage
 - coffret 14
 - têtes et parcours de la bande 15

R

- Raccordement
 - aperçu 4
 - raccordements 4
- Recherche. *Voir* Localisation
- Recherche automatique de plage. *Voir* Multi-AMS
- Réglage
 - automatique du niveau d'enregistrement. *Voir* Fonction d'auto-réglage du son
 - réglage manuel du niveau d'enregistrement 7
 - volume 5

S

- Sélection automatique type de cassette. *Voir* ATS
- Signaux d'essai 9, 18
- Spécifications 17

T, U, V, W, X, Y, Z

- Télécommande 4, 13, 17
- Têtes
 - démagnétisation 15
 - nettoyage 15

Nomenclature**Touches**

- ARL (réglage automatique du niveau d'enregistrement) 10
- FADER 11
- MEMORY 8
- PAUSE ■■ 5, 7, 9 – 12
- REC ● (enregistrement) 6, 7, 12
- REC MUTING ○ (enregistrement silencieux) 16
- RESET 8
- SYNCHRO 12
- EJECT ≙ (éjection) 5, 6, 15
- (arrêt) 5, 7, 9 – 12
- ▷ (lecture face avant) 5, 6, 8, 10 – 12
- ◁ (lecture face arrière) 5, 7, 8, 12
- ▶▶, ◀◀ (avance et rembobinage rapides/AMS) 5, 8

Sélecteurs

- DIRECTION MODE 5, 6, 12, 13
- DOLBY NR 7

Interrupteur

- POWER (alimentation) 5, 6

Commandes

- REC (enregistrement) LEVEL 7, 10

Prises

- CONTROL A1II 4
- PHONES 5

Divers

- Décibelmètres 7
- Indicateur AUTO 6, 10, 11
- Indicateur de touche SYNCHRO 12
- Logement de cassette 5, 6, 15

Nombre del producto: Deck de cassettes
estéreo
Modelo: TC-RE340/KE240

IMPORTANTE
PARA EVITAR CUALQUIER MAL
FUNCIONAMIENTO Y EVITAR
DANOS, POR FAVOR LEA
DETALLADAMENTE ESTE MANUAL
DE INSTRUCCIONES, ANTES DE
CONECTAR Y OPERAR ESTE EQUIPO.

ADVERTENCIA

**Para evitar incendios o el
riesgo de electrocución,
no exponga la unidad a la
lluvia ni a la humedad.**

Para evitar descargas eléctricas, no abra
la unidad.
En caso de avería, solicite los servicios
de personal cualificado.

¡Bienvenido!

Muchas gracias por la adquisición de
este deck de cassettes estéreo Sony.
Antes de utilizar el deck de cassettes, lea
detenidamente ese manual y consérvelo
para futuras referencias.

Información sobre este manual

Este manual de instrucciones es para los
modelos TC-RE340 y KE240. Compruebe
el número de su modelo observando el
panel posterior de su deck de cassettes.
En las ilustraciones de este manual se
utiliza el modelo TC-RE340. En caso de
existir cualquier diferencia, ésta se
indicará claramente en el texto, por
ejemplo, "TC-RE340 solamente".

Diferencia entre los modelos

Los dos modelos descritos en este
manual se diferencian por la
característica del siguiente cuadro.
Estudie el cuadro para confirmar si la
función que existen en su deck de
cassettes, antes de empezar a utilizar.

Modelo	RE340	KE240
Inversión automática	•	
Dolby HX Pro	•	
Calibración automática	•	

Convencionalismos

- Las instrucciones de este manual describen los controles del deck de cassettes. Usted también podrá utilizar los controles del telemando opcional (no suministrado) si poseen nombres iguales o similares a los del deck.
- En este manual se utilizan los iconos siguientes:



Indica una tarea que requiere la
utilización del telemando
opcional (no suministrado).



Indica ayuda y consejos para
facilitar la tarea.

ÍNDICE

Preparativos

- Desembalaje 4
- Conexión a un sistema 4

Reproducción de cintas 5

Grabación de cintas 6

Operaciones avanzadas de reproducción

- Localización de una canción (Sensor automático de canciones múltiple/
reproducción automática/reproducción memorizada) 8

Operaciones avanzadas de grabación

- Ajuste automático de la polarización y de la calibración del nivel de grabación (TC-RE340 solamente) 9
- Ajuste automático del nivel de grabación (Nivel de grabación automático) 10
- Aumento gradual y desvanecimiento (Desvanecedor) 11
- Inserción de espacios en blanco durante la grabación (Silenciamiento de la grabación) 11
- Grabación sincronizada con un tocadiscos CD utilizando un cable de Control A1II 12
- Grabación sincronizada con un reproductor de discos compactos uso del telemando 13

Información adicional

- Precauciones 14
- Notas sobre los cassettes 14
- Limpieza 15
- Guía para la solución de problemas 16
- Especificaciones 17
- Glosario 18

Índice alfabético 18

ES

Desembalaje

Compruebe que ha recibido los accesorios siguientes:

- Cables de conexiones de audio (2)

Conexión a un sistema

En esta sección se describe cómo conectar el deck de cassettes a un amplificador o a un tocadiscos CD equipado con conectores CONTROL A1II. Antes de realizar las conexiones, cerciórese de desconectar la alimentación de cada componente.

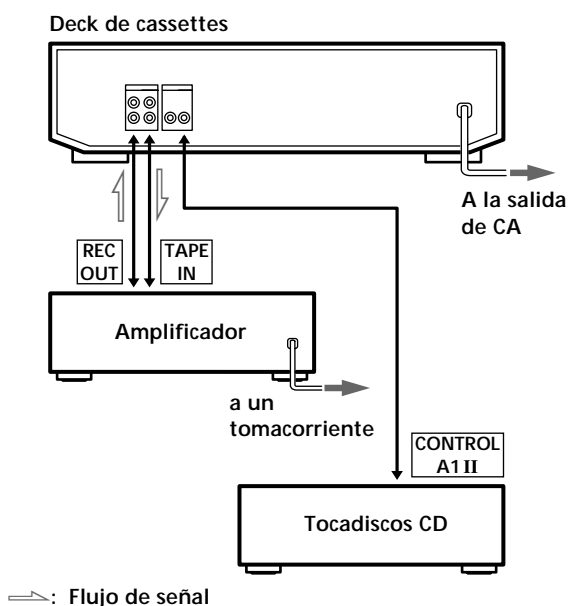

Conexiones

- Conexión del deck de cassettes a un amplificador
Conecte el amplificador a los conectores LINE IN/OUT utilizando los cables de conexión de audio que vienen con el aparato.
Cuando conecte cables conectores de audio, cerciórese de hacer coincidir sus conductores codificados en color con las tomas apropiadas de los componentes: Color rojo (canal derecho) a rojo y blanco (canal izquierdo) a blanco.
Para evitar zumbidos y ruidos, realice conexiones seguras.

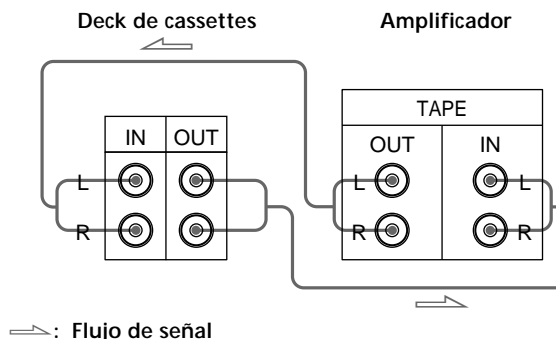

- Conexión del deck de cassettes a un tocadiscos CD con conectores CONTROL A1II
Para más detalles sobre la conexión por los conectores CONTROL A1II, lea el suplemento que viene con el manual.

Ajuste del selector de tensión (modelos suministrados con selector de tensión solamente)

Compruebe si el selector de tensión del panel posterior del deck de cassettes está ajustado de acuerdo con la tensión de la red local. En caso contrario, póngalo en la posición correcta utilizando un destornillador antes de enchufar el cable de alimentación en una toma de la red de CA.

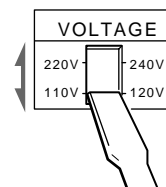

Conexión del cable de alimentación

Enchufe el cable de alimentación en una toma de la red de CA.

¿Qué hacer a continuación?

Ahora podrá utilizar su deck de cassettes.
Con respecto a las operaciones básicas, vaya a las páginas 5 a 7; y para las operaciones avanzadas, vaya a las secciones que empiezan en la página 8.

Reproducción de cintas

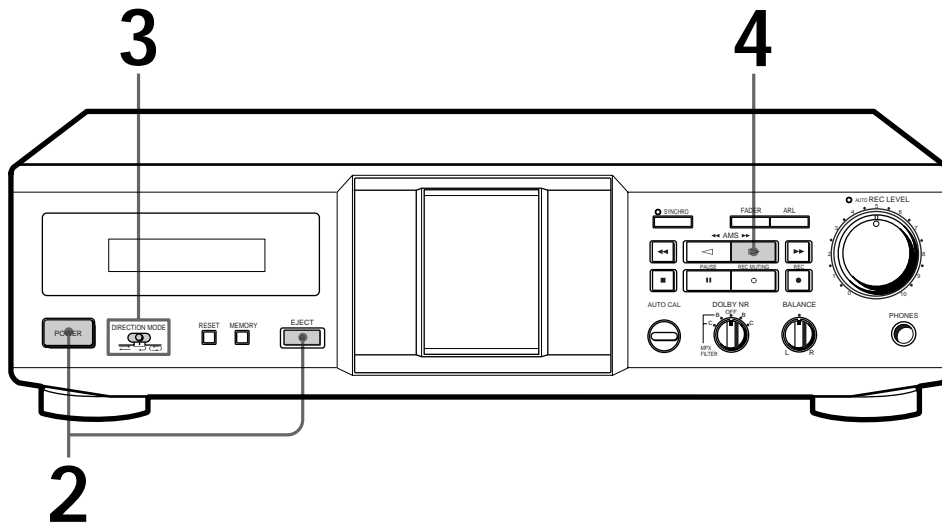

• Con respecto a la información sobre las conexiones, consulte la página 4.

💡 Para reproducir una cinta grabada con el Dolby* NR Ponga DOLBY NR en el mismo sistema Dolby que el utilizado para grabar la cinta — B o C. Tenga en cuenta que las posiciones B y C en ambas caras son iguales durante la reproducción porque el filtro MPX funciona sólo durante la grabación.

💡 Usted podrá conectar unos auriculares a la toma PHONES



1 Conecte la alimentación del amplificador y seleccione la posición correspondiente al deck de cassettes.

2 Presione POWER, presione EJECT , para abrir el portacassette y después inserte un cassette.

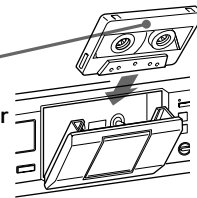
Con la cara que desee reproducir hacia usted



3 Ajuste DIRECTION MODE (TC-RE340 solamente).







Para reproducir	Póngalo en
una cara solamente	
ambas caras una vez	
ambas caras continuamente*	

* El deck se parará automáticamente después de que la reproducción se haya realizado cinco veces.

4 Presione .

El deck iniciará la reproducción. Ajuste el volumen del amplificador.

No presione POWER o EJECT  cuando está funcionando el deck de cassettes. Esto puede hacer que se dañe la cinta.

Para	Presione
parar la reproducción	
iniciar la reproducción desde la cara posterior (TC-RE340 solamente)	
realizar una pausa	PAUSE  . Para reanudar la reproducción vuelva a presionar la tecla.
hacer que la cinta avance rápidamente o que se rebobine	 o  con el deck parado
extraer el cassette	EJECT  después de haber parado la reproducción

* "DOLBY", el símbolo de la D doble  y "HX Pro" son marcas de Dolby Laboratories Licensing Corporation.

Grabación de cintas

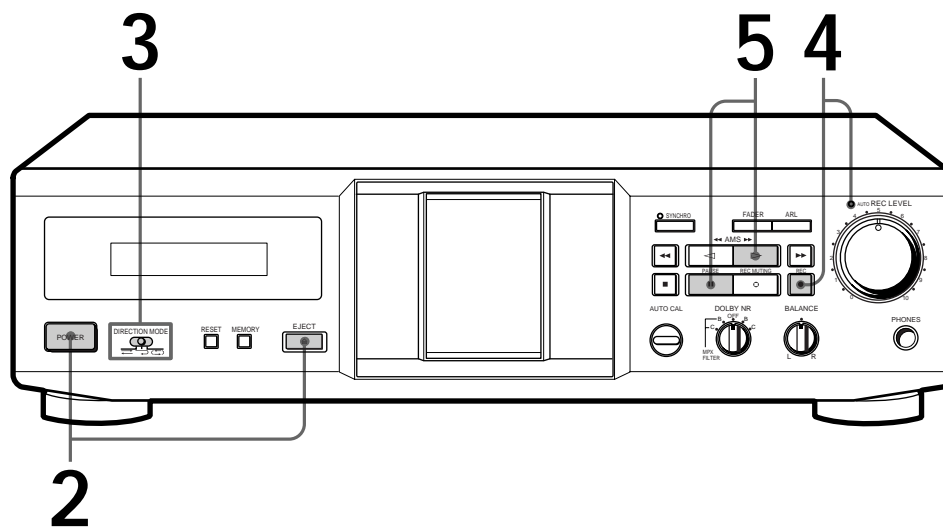

- Con respecto a la información sobre la conexión, consulte la página 4.



1 Conecte la alimentación del amplificador y ponga en reproducción la fuente del programa que desee grabar.

2 Presione POWER y después presione EJECT , para abrir el portacassette e inserte un cassette.

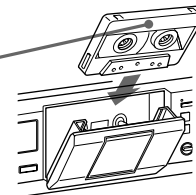
Con la cara que desee grabar hacia usted



3 Ajuste DIRECTION MODE (TC-RE340 solamente).



Para grabar en	Póngalo en
una sola cara	
ambas caras una vez*	
ambas caras*	

* La grabación se parará cuando finalice la cinta de la cara posterior.

4 Presione REC ●.

El indicador AUTO parpadea y el deck de cassetes ajusta automáticamente el nivel de grabación (consulte la página 10). Cuando se encienda completamente el indicador AUTO, deje de reproducir la fuente de programa. Si desea ajustar manualmente el nivel de la grabación, consulte “Para ajustar manualmente el nivel de la grabación” en la página 7.

No presione POWER o EJECT  cuando está funcionando el deck de cassetes. Esto puede hacer que se dañe la cinta.

 Cuando se encienda  en el paso 4 (TC-RE340 solamente) Presione  una vez para invertir la dirección antes de proseguir con el paso 5.

💡 Para proteger grabaciones contra el borrado accidental
 Rompa la(s) lengüeta(s) de protección contra el borrado (consulte la página 14).

5 Presione PAUSE **||** o **▷**.
 Se iniciará la grabación.

6 Ponga en reproducción la fuente de programas.

Para	Presione
parar la grabación	■
iniciar la grabación desde la cara posterior (TC-RE340 solamente)	◁ dos veces en el paso 5
realizar una pausa	PAUSE . Para reanudar la grabación, vuelva a presionar la tecla.
extraer el cassette	EJECT ⇄ después de haber parado la grabación

💡 El sistema Dolby HX Pro* funciona automáticamente durante la grabación (TC-RE340 solamente)
 La distorsión y los ruidos en la respuesta de alta frecuencia se reducen para que pueda disfrutar sonidos sean de superior calidad incluso durante la reproducción en otro deck.

Utilización de los siguientes selectores y control para realizar operaciones adicionales

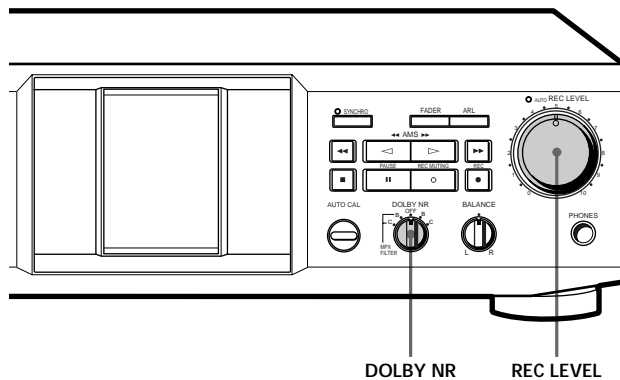

Para grabar con la reducción de ruidos Dolby NR
 Gire DOLBY NR hacia la derecha a la posición deseada — B o C antes de empezar a grabar.

Para grabar programas de FM con el Dolby NR
 Gire el DOLBY NR hacia la izquierda a la posición deseada (B o C con MPX FILTER) antes de empezar a grabar. El filtro se activará para hacer que el sistema Dolby NR trabaje con mayor efectividad. (Con respecto a los detalles sobre el filtro múltiple (MPX), consulte “Glosario” de la página 18.)

Para ajustar manualmente el nivel de la grabación

Después de presionar REC ● en el paso 4 de la página 6, gire REC LEVEL para que los medidores de nivel de pico puedan subir hasta el nivel recomendado para cada tipo de cinta. Después de hacer el ajuste, deje de reproducir la fuente de programa y continúe desde el paso 5.

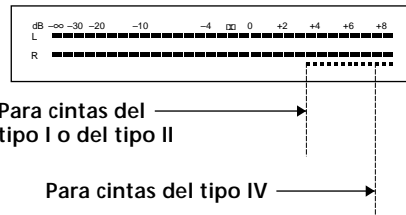

Nota
 Incluso después de ajustar el nivel de grabación, puede producir distorsión según la fuente que está grabando. En este caso, gire REC LEVEL a la izquierda para bajar el nivel.

* HX Pro headroom extension producido por Bang & Olufsen y fabricado bajo licencia de Dolby Laboratories Licensing Corporation.

“DOLBY”, el símbolo de la D doble **DD** y “HX Pro” son marcas de Dolby Laboratories Licensing Corporation.

Localización de una canción (Sensor automático de canciones múltiple/ reproducción automática/ reproducción memorizada)

Usted podrá localizar canciones siguientes/anteriores dentro de un margen de 30 (AMS (sensor automático de canciones) múltiple), o rápidamente el comienzo de una cinta (Reproducción automática).

También podrá localizar un punto específico de cualquier parte de una cinta (reproducción memorizada).

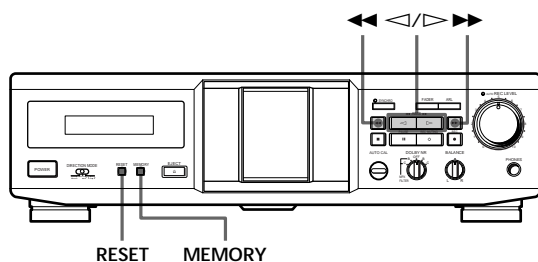

Nota

Compruebe el indicador de sentido del deck. Para localizar una canción de la cara posterior (cuando esté encendido ◁), presione la tecla (las teclas) indicadas(s) entre paréntesis.

Para localizar	Presione
el comienzo de la canción siguiente o de otra posterior (AMS múltiple)	▶▶ (o ◀◀) las veces requeridas durante la reproducción. Por ejemplo, para localizar la segunda canción posterior, presione dos veces.
el comienzo de la canción actual (AMS múltiple)	◀◀ (o ▶▶) una vez durante la reproducción.
el comienzo de canciones anteriores (AMS múltiple)	◀◀ (o ▶▶) las veces requeridas durante la reproducción. Por ejemplo, para localizar la segunda canción anterior, presione tres veces.
el comienzo de una cinta (Reproducción automática)	repetidamente MEMORY del deck que esté utilizando hasta que "M" desaparezca del visualizador. Después presione ◀◀ (o ▶▶) manteniendo pulsada ▷ (o ◁).
un punto particular de una cinta (Reproducción memorizada)	repetidamente MEMORY hasta que esté utilizando "M" aparezca en el visualizador. Busque el punto deseado, y después presione RESET para poner a cero el contador y memorizar tal punto. Para localizar el punto deseado e iniciar la reproducción, presione ◀◀ (o ▶▶) manteniendo pulsada ▷ (o ◁). (Para parar en "00 00", presione ◀◀ o ▶▶.)

Notas

- Es posible que la función del AMS múltiple no funcione correctamente si:
 - el espacio en blanco entre las canciones es inferior a 4 segundos.
 - existe un pasaje de bajas frecuencias o de volumen muy bajo dentro de una canción.
 - la intensidad de la señal entre los canales izquierdo y derecho es muy diferente.
- Aunque el selector DIRECTION MODE esté en ↶ o ↷, el deck se parará cuando se finalice la cara actual durante la operación del AMS múltiple. (TC-RE340 solamente)
- Los contadores de cinta pasarán a "00 00" cuando desconecte la alimentación del deck de cassettes.

Ajuste automático de la polarización y de la calibración del nivel de grabación (TC-RE340 solamente)

Como existen muchos tipos diferentes de cintas en el mercado, su deck de cassettes ajustará automáticamente las características de ecualización y la corriente de polarización adecuadas para cada tipo de cinta (ATS: Selección automática de cinta). Sin embargo, usted podrá lograr resultados de grabación mejores realizando la calibración automática de la corriente de polarización y del nivel de grabación.

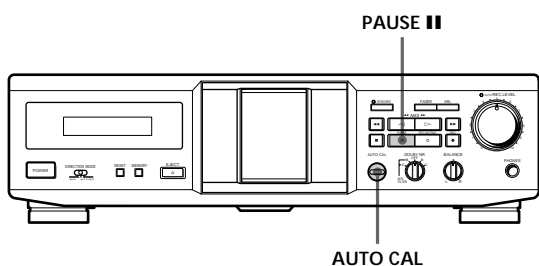

- 1 Insert el cassette que desee grabar. Compruebe que las lengüetas de protección contra el borrado del cassette están intactas.
- 2 Presione AUTO CAL hasta que aparezca "CAL" en el visualizador.

Nota

Si la lengüeta de protección contra la grabación para esa cara ha sido retirada (consulte la página 14), parpadeará tres veces "AUTO CAL" en el visualizador y no se podrá realizar la calibración automática.

- 3 Presione PAUSE ■ para empezar el procedimiento de calibración automática. Empieza el procedimiento de la calibración automática (es decir, los tonos de prueba de grabación, rebobinado y reproducción). Durante la calibración, el contador cambia de 9 a 0.

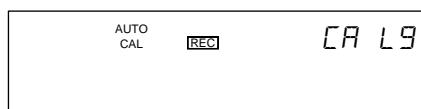

Cuando termina el procedimiento de la calibración automática, la cinta se rebobina a su posición original, el contador vuelve a su posición normal y se para el deck de cassettes.

- 4 Inicie la grabación real (consulte la página 6).

Para cancelar la función de calibración automática Presione ■.

Si "AUTO CAL" parpadea continuamente

Se ha interrumpido el procedimiento de la calibración automática porque:

- Ha llegado al final de la cinta. Invierta el cassette o rebobine la cinta a una nueva posición que permita grabar el tono de prueba.
- Cinta dañada o cabezas sucias. Cambie el cassette o limpie y desmagnetice las cabezas (consulte la página 14).

Actualización del ajuste de calibración

Mientras se siga utilizando el deck de cassettes, los datos de la calibración permanecen en la memoria y se llaman cada vez que se inserte un cassette del mismo tipo (I, II o IV). Aparece "AUTO CAL" en el visualizador cuando inserte un cassette para avisarle que se han encontrado en la memoria los datos de calibración para ese tipo de cinta. Sin embargo, les recomendamos repetir el procedimiento de calibración automática cada vez que inserte un nuevo cassette debido a que cada cassette, incluso si es del mismo tipo, puede tener características ligeramente diferentes. Antes de volver a calibrar, borre los datos de calibración de la memoria, presionando AUTO CAL hasta que desaparezca "AUTO CAL" del visualizador. A continuación, empiece por el Paso 2 del procedimiento de calibración automática.

Ajuste automático del nivel de grabación (Nivel de grabación automático)

La función de nivel de grabación automático mide automáticamente el nivel de grabación pico y ajusta el nivel de grabación de acuerdo a dicha medición.

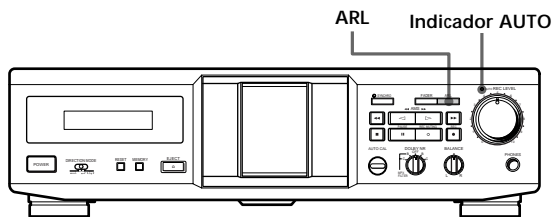

La función de nivel de grabación automático normalmente funciona cuando usted graba mediante el procedimiento descrito en "Grabación de cintas" en la página 6.

Para cancelar la función de nivel de grabación automático

Presione ARL o gire REC LEVEL para apagar el indicador AUTO. Si lo hace en el medio de la grabación, ésta se seguirá haciendo pero se desactivará la función de nivel de grabación automático.

Para parar la grabación

Presione ■.

Funcionamiento del ajuste automático del nivel de grabación

Mientras el indicador AUTO esté parpadeando, el deck de cassettes ajusta el nivel de la grabación lo más alto posible sin provocar una distorsión de los sonidos. Si el nivel de la señal sube demasiado después de haberse iniciado la grabación, el deck de cassettes reducirá gradualmente el nivel de la grabación.

💡 Ajuste manualmente el nivel de la grabación utilizando el control REC LEVEL en los casos siguientes:

- El nivel de la grabación no puede ajustarse correctamente debido a que hay muchos ruidos parásitos en la fuente de programa.
- El nivel de la fuente de programa está demasiado bajo y el nivel de la grabación no sube. Durante los pasajes silenciosos de una fuente de programa como en la música clásica, el nivel de la grabación puede no aumentar durante un tiempo. Si después de ese pasaje se espera otro pasaje con un nivel de sonido alto, reproduzca dicha parte primero para que puedan obtenerse los ajustes correctos.
- El nivel de grabación no disminuye durante un largo período de tiempo. La función de nivel de grabación automático puede no funcionar correctamente cuando se trata de grabar el sonido procesado por un ecualizador gráfico que posee un nivel de sonido extremadamente alto.

💡 Para grabar con el nivel de grabación óptimo

- Para que no se produzcan cambios en el nivel de la grabación después de que empieza la grabación, presione REC ● mientras reproduce la sección de nivel más alto del sonido fuente, que desea grabar. Podrá realizar grabaciones más naturales.
- Si se reproduce toda la fuente de programa después de que haya dejado de parpadear el indicador AUTO y permanezca encendida, el deck de cassettes ajustará el nivel de grabación para la parte de la fuente de programa con el nivel de señal más alto.

💡 El ajuste del nivel de grabación se mantiene incluido después de haber terminado la grabación

Después de haber terminado la grabación con la función de nivel de grabación automático, el indicador AUTO permanece encendido y el ajuste del nivel de grabación permanece incambiado. Para cancelar este ajuste utilice uno de los siguientes procedimientos:

- Presione ARL para que se apague el indicador AUTO
- Gire REC LEVEL
- Desconecte el deck de cassettes.

Aumento gradual y desvanecimiento (Desvanecedor)

Usted puede aumentar gradualmente el nivel de grabación al comienzo de una grabación (aumento gradual) o reducirlo gradualmente al final de la misma (desvanecimiento).

Esta función es muy conveniente, por ejemplo, cuando la cinta finalice y usted no desee cortar bruscamente la canción.

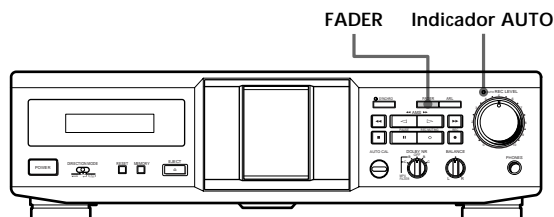

Para	Haga lo siguiente:
Aumento gradual	<ol style="list-style-type: none"> 1 Realice los pasos 1 a 4 de "Grabación de cintas" en la página 6. 2 Empiece a reproducir la fuente de programa y presione FADER en el punto donde desea que empiece el aumento gradual. Durante el aumento gradual, el indicador AUTO parpadea. Cuando haya finalizado el aumento gradual, se enciende el indicador AUTO si está funcionando el ajuste automático del nivel de grabación, o se apaga si esta función está desconectada.
Desvanecimiento	<p>Durante la grabación, presione FADER en el punto donde desea empezar el desvanecimiento. Cuando se haya desvanecido, destella "REC" en el visualizador y el deck de cassettes entra en pausa.</p>

Nota

El aumento gradual y el desvanecimiento no son posibles cuando se ajusta manualmente el control REC LEVEL el a 0 (mínimo) (consulte la página 7).

Inserción de espacios en blanco durante la grabación (Silenciamiento de la grabación)

Usted podrá insertar un espacio en blanco de 4 segundos entre las canciones. Estos espacios en blanco le permitirán localizar posteriormente el comienzo de canciones específicas utilizando la función del AMS múltiple (consulte la página 8). Usted también podrá utilizar esta función para borrar partes no deseadas de la cinta.

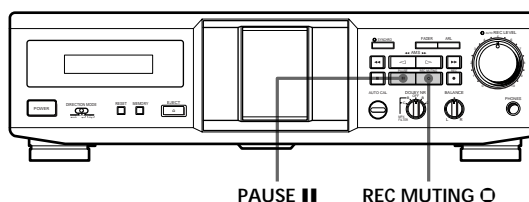

- 1 Siga los pasos 1 a 5 de "Grabación de cintas" en las páginas 6 y 7. La grabación empieza.
 - 2 Presione REC MUTING O donde desea insertar un espacio en blanco. En el visualizador parpadeará "REC" y en la cinta se insertará un espacio en blanco. Después de 4 segundos, se encenderá II y el deck de cassettes cambiará al modo de grabación en pausa.
 - 3 Para reanudar la grabación, presione PAUSE II o ▷.
- 💡 Si desea dejar un espacio en blanco de más de 4 segundos
 Mantenga presionada REC MUTING O el tiempo deseado. Después de 4 segundos, "REC" parpadeará con mayor rapidez. Cuando suelte REC MUTING O, se encenderá II y el deck de cassettes cambiará al modo de grabación en pausa. Para reanudar la grabación, presione PAUSE II o ▷.

Grabación sincronizada con un tocadiscos CD utilizando un cable de Control A1II

Presione el botón SYNCHRO para realizar una grabación sincronizada en su deck de cassettes, utilizando un tocadiscos CD de Sony conectado al conector CONTROL A1II utilizando un cable de Control A1II (no suministrado). El cable de Control A1II permite aprovechar las funciones avanzadas que no eran posibles con la función de grabación sincronizada de CD utilizando el control de los modelos anteriores. El manual suplementario que viene con este manual contiene información adicional sobre las distintas operaciones que pueden hacerse con el cable de Control A1II.

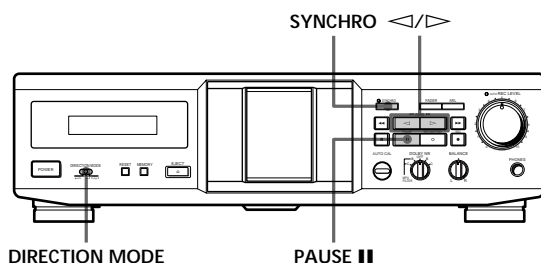

- 1 Mueva el selector de fuente del amplificador al tocadiscos CD.
- 2 Inserte un disco compacto en el tocadiscos CD.
- 3 Seleccione el modo de reproducción (CONTINUE, SHUFFLE o PROGRAM) del tocadiscos CD.
- 4 Inserte un cassette.
- 5 Seleccione el (los) lados a grabar (TC-RE340 solamente).

Para grabar en un lado	Mueva el DIRECTION MODE a \rightleftarrows
en ambos lados	\rightarrow o \leftarrow

- 6 Presione SYNCHRO.

Si su tocadiscos CD tiene una función de localización de crestas

El indicador del botón SYNCHRO se enciende y el tocadiscos CD busca el nivel de señal más alto de entre las canciones a grabar; el deck de cassettes ajusta el nivel de grabación. Si quiere cambiar la cara de cinta a grabar para el TC-RE340, presione \triangleright o \triangleleft antes de que finalice el ajuste de nivel.

Cuando se ha finalizado el ajuste del nivel de grabación, empieza la grabación sincronizada de disco compacto.

Si su tocadiscos CD no tiene la función de localización de crestas

El tocadiscos CD se cambia al modo de pausa de reproducción y el deck de cassettes al modo de pausa de grabación. Si quiere cambiar la cara de cinta a grabar para el TC-RE340, presione \triangleright o \triangleleft antes de que finalice el ajuste de nivel. Presione PAUSE II en el deck de cassettes para empezar la grabación sincronizada.

Para parar la grabación sincronizada de disco compacto

Presione II en el deck de cassettes o en el tocadiscos CD.

Se puede utilizar un telemando opcional (no suministrado) para hacer funcionar el tocadiscos CD. Para hacer reproducir el disco compacto, presione dos veces el II , para hacer una pausa en la reproducción del disco compacto, presione II una vez, para buscar una canción en el disco compacto, presione $\text{II} \leftarrow$ o $\text{II} \rightarrow$.

Si el indicador del botón SYNCHRO se apaga después de parpadear rápidamente

La cinta no puede grabarse porque no tiene las lengüetas de protección de la grabación en el cassette.

Longitud de la cinta utilizada para la grabación. Las canciones en el disco compacto tienen distintas longitudes. Un disco compacto de música clásica y otros muchas veces tienen canciones que superan el tiempo de grabación de un solo lado del cassette. En este caso, grabe la cinta manualmente.

Cuando se graba desde el medio de una cinta. El deck considera que una cinta insertada que no se ha reproducido o grabado es una cinta nueva, aunque esté en el medio. El deck avanzará la cinta unos 10 segundos antes de empezar la grabación sincronizada de disco compacto para eliminar la parte de cinta guía. Para empezar la grabación sincronizada de disco compacto sin este retardo de diez segundos, reproduzca o grabe en la cinta durante unos 10 segundos antes de empezar el procedimiento de grabación sincronizada de disco compacto.

Si la cinta llega a su final durante la grabación sincronizada de disco compacto, en el lado delantero de la cinta (se enciende \triangleright) y el selector DIRECTION MODE está en \rightarrow o \leftarrow (TC-RE340 solamente). La grabación de la canción termina inmediatamente, se invierte el sentido de la cinta y la grabación empieza nuevamente desde el principio de la cinta (se enciende \triangleleft), se para la grabación sincronizada de disco compacto y el tocadiscos CD deja de reproducir.

Notas

- Para evitar la interrupción del proceso de grabación, no presione los botones de funcionamiento en el tocadiscos CD durante la grabación sincronizada de disco compacto.
- Algunos botones de funcionamiento en el deck de cassettes no pueden utilizarse durante la grabación sincronizada de disco compacto.

Grabación sincronizada con un reproductor de discos compactos uso del telemando

Presionando el botón START del telemando opcional RM-J910/J710 (no suministrado), podrá realizar la grabación sincronizada de su deck de cassettes con un reproductor de discos Sony. Esta función solamente será posible con reproductores de discos compactos Sony con posibilidad de control remoto.

Nota

Utilice los botones del deck B en el RM-J910.

RM-J910 (para TC-RE340 solamente)

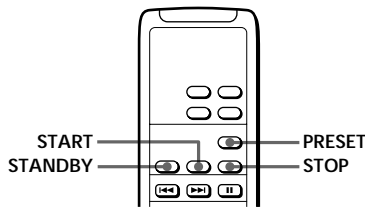

RM-J710 (para TC-KE240 solamente)

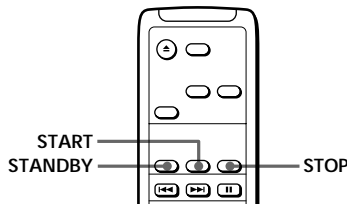

- 1 Ajuste el selector de fuente del amplificador al reproductor de discos compactos.
- 2 Inserte un disco compacto en el reproductor de disco compactos y seleccione el modo de reproducción (CONTINUE, SHUFFLE o PROGRAM) del reproductor de discos compactos.
- 3 Inserte un cassette.
- 4 Seleccione el/los lado(s) a grabar (TC-RE340 solamente).

Para grabar en	Ajuste DIRECTION MODE a
Sólo un lado	⇌
Ambos lados	↶ o ↷

- 5 Presione STANDBY.
El reproductor de discos compactos cambia a la pausa de reproducción y el deck de cassettes a la pausa de grabación.

Para grabar en el lado trasero
Presione ◁ (RM-J910 solamente) una vez.

- 6 Presione START.

Para parar la grabación sincronizada
Presione STOP.

-  Cuando se encienda ◁ en el paso 5 (TC-RE340 solamente)
Presione ▷ una vez para invertir la dirección antes de proseguir con el paso 6.

-  Si su reproductor de discos compacto tiene la función de búsqueda de picos
Después de realizar los pasos 1 a 3 anteriores, presione PRESET para conectar la función de nivel de grabación automática (vea la página 10). Continúe desde el paso 4 (RM-J910 solamente).

-  Usted podrá utilizar el telemando para controlar el reproductor de discos compactos
Para iniciar la reproducción de un disco compacto, presione dos veces ■■; para realizar una pausa en la reproducción de un disco compacto, presione ■■ una vez; para localizar una canción de un disco compacto, presione ◀◀ o ▶▶.

Nota

Algunos reproductores de discos compactos pueden no empezar a reproducir al presionar START. En este caso presione ■■ en el reproductor de discos compactos y empiece a reproducir.

Precauciones

Seguridad

- No desarme el deck de cassettes, ya que podría recibir descargas eléctricas. En caso de avería, solicite solamente los servicios de personal cualificado.
- Si dentro del deck de cassettes entra cualquier objeto sólido o líquido, desenchúfelo y haga que sea comprobado por personal cualificado.

Fuentes de alimentación

- Antes de utilizar el deck de cassettes, compruebe si la tensión de alimentación del mismo coincide con la de la red local. La tensión de alimentación está indicada en la placa de características del panel posterior del deck de cassettes.
- La platina no se desconectará de la fuente de alimentación de CA (red eléctrica) mientras se halle conectada a la toma de corriente de la pared, aunque la propia platina se halle apagada.
- Cuando no vaya a utilizar el deck de cassettes durante mucho tiempo, cerciórese de desenchufarlo de la toma de la red. Para desconectar el cable de alimentación, tire del enchufe. No tire nunca del propio cable.
- El cable de alimentación de CA solamente deberá ser reemplazado por personal cualificado.

Operación

- Debido al mecanismo de seguridad, las teclas de función no trabajarán si el portacassette no está completamente cerrado, si no hay cassette en el mismo, o si el cassette no está correctamente insertado en su portacassette.
- Asegúrese de parar la cinta antes de desconectar el deck de cassettes. De lo contrario, puede dañarse la cinta.

Ubicación

- Coloque el deck de evitar evitar cassettes en un lugar adecuadamente ventilado a fin de evitar que se recaliente el deck.
- No coloque el deck de cassettes:
 - sobre una superficie suave, como una alfombra, ya que podrían bloquearse los orificios de su parte inferior.
 - en un lugar cercano a fuentes térmicas.
 - en un lugar sometido a la luz solar directa.
 - en posición inclinada.
 - en un lugar excesivamente polvoriento o sometido a golpes.

Limpieza del deck de cassettes

Limpie la caja, el panel, y los controles con un paño suave ligeramente humedecido en una solución poco concentrada de detergente. No utilice ningún tipo de estropajos, polvos abrasivos, ni disolventes como alcohol o bencina.

Si tiene alguna pregunta o problema en relación con este deck de cassettes, consulte a su proveedor Sony.

Notas sobre los cassettes

Para proteger la grabación de la cara A o de la B
Rompa la lengüeta de protección contra el borrado.

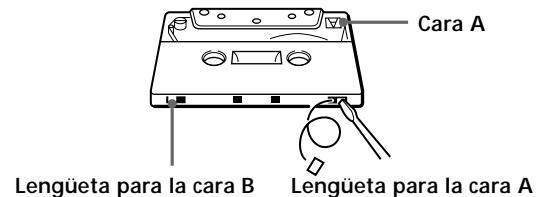

Para grabar un cassette carente de lengüetas de protección contra el borrado

Cubra el orificio correspondiente a la lengüeta correspondiente con cinta adhesiva.

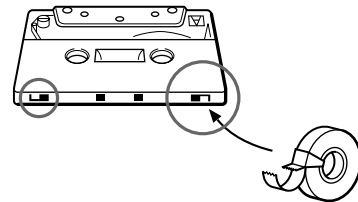

Cuando utilice cassettes de tipo II o IV, tenga cuidado de no cubrir las ranuras detectoras que utiliza el deck para determinar el tipo de cinta.

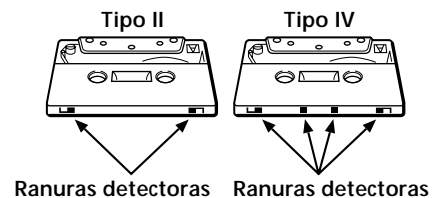

Cintas de más de 90 minutos

No se recomienda utilizar cintas de más de 90 minutos excepto para grabación o reproducción continua. Estas cintas son muy finas y tienden a estirarse fácilmente.

Manejo de los cassettes

- Para evitar que la trayectoria de paso de la cinta, evite tocar la superficie de la cinta.
- Coloque los cassettes aleados de equipos con imanes, como altavoces o amplificadores, ya que la cinta podría distorsionarse o la grabación podría borrarse.
- No exponga los cassettes a la luz solar directa, a temperaturas extremadamente frías, ni a la humedad.

Limpieza

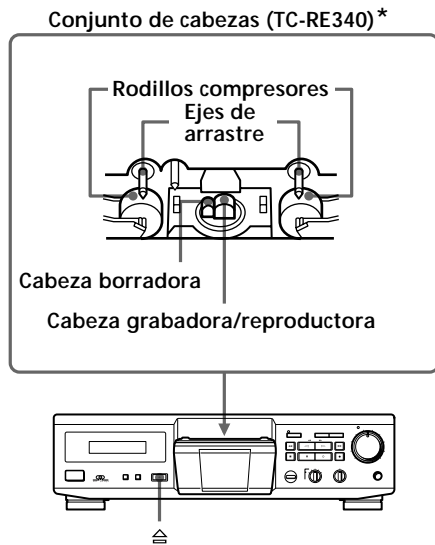

* El TC-KE240 tiene un rodillo compresor y un eje de arrastre.

Limpieza de las cabezas y la trayectoria de la cinta

Limpie todas las superficies por las que pase la cinta cada 10 horas de operación a fin de impedir:

- sonido de baja calidad
- reducción en el nivel del sonido
- fluctuación o trémolo excesivos, u omisión de sonido
- pérdida del sonido
- borrado incompleto
- grabación de mala calidad

Para obtener grabaciones de gran calidad, se recomienda efectuar la limpieza antes de cada grabación.

- 1 Presione EJECT  para abrir el portacassette.
- 2 Con la alimentación del deck de cassettes desconectada, limpie las cabezas, los rodillos compresores y los ejes de arrastre con un palillo de algodón ligeramente humedecido en alcohol o en líquido limpiador para decks de cassettes adquirido en una tienda del ramo.
No inserte un cassette hasta que se haya secado completamente la zona limpiada.

Desmagnetización de las cabezas

Después de 20 o 30 horas de utilización, o cuando note siseo y/o pérdida de altas frecuencias, desmagnetice las cabezas con un desmagnetizador adquirido en una tienda del ramo. Consulte el manual de instrucciones del desmagnetizador.

Guía para la solución de problemas

Si experimenta cualquiera de las dificultades siguientes cuando utilice el deck de cassettes, utilice la guía siguiente para resolverla. Si el problema persiste después de haber realizado estas comprobaciones, consulte a su proveedor Sony.

Las teclas de función no trabajan.

- ➔ El deck de cassettes no funcionará durante unos 3 segundos después de haber conectado su alimentación. Espere hasta que **II** deje de parpadear.
- ➔ Compruebe si el cassette está correctamente insertado y si el portacassette está completamente cerrado.

La cinta no se reproduce o no se graba.

- ➔ No hay cassette en el portacassette.
- ➔ La cinta ha finalizado.
- ➔ La cinta está floja. Ténsela.
- ➔ El cassette carece de lengüeta(s) de protección contra el borrado (consulte la página 14).
- ➔ Compruebe si el ajuste del amplificador es correcto.
- ➔ Compruebe si las conexiones del deck de cassettes son seguras.
- ➔ Las cabezas y la trayectoria de la cinta están sucias. Límpielas (consulte la página 15).
- ➔ La cabeza grabadora/reproductora está magnetizada. Desmagnetícela (consulte la página 15).

La fluctuación, el efecto de trémolo, o la pérdida de sonido es excesivo.

- ➔ Los ejes de arrastre y los rodillos compresores están sucios. Límpielos (consulte la página 15).

El nivel del sonido es bajo, el sonido se pierde, o la reproducción de altas frecuencias deficiente./La cinta no se ha borrado completamente./El ruido aumenta.

- ➔ Las cabezas de grabación/reproducción o borrado y la trayectoria de la cinta están sucias. Límpielas (consulte la página 15).
- ➔ Las cabezas de grabación/reproducción o borrado están magnetizadas. Desmagnetícelas (consulte la página 15).

Hay zumbido o ruido.

- ➔ El deck de cassettes está situado cerca de un televisor o de una videgrabadora. Aléjelo.
- ➔ El deck de cassettes está situado sobre o debajo del amplificador. Aléjelo.

El tono está desequilibrado.

- ➔ Confirme que la posición de DOLBY NR es la misma que cuando se grabó la cinta.
- ➔ El deck de cassettes está situado cerca de un televisor o de una videgrabadora. Aléjelo.

La cinta se para antes de haberse rebobinado completamente.

- ➔ La cinta está floja. Ténsela.
- ➔ Si aparece "M" en el visualizador, presione MEMORY varias veces hasta que desaparezca la "M".
- ➔ El casco del cassette está alabeado. Utilice otro cassette.

La función AMS múltiple no funciona correctamente.

- ➔ Una de las canciones tiene una pausa larga, una sección de bajas frecuencias o con un volumen muy bajo, o hay un aumento o disminución gradual del volumen.
- ➔ El espacio antes de una canción es de menos de 4 segundos. Inserte un espacio en blanco de 4 segundos utilizando el botón REC MUTING **O**.
- ➔ La intensidad de la señal de los canales derecho e izquierdo es muy diferente.
- ➔ Hay ruidos en el espacio antes de una canción.
- ➔ Se ha presionado el botón **▶▶** (o **◀◀**) inmediatamente antes del principio de la nueva canción o inmediatamente después de empezar la canción actual.

El ruido de transporte de la cinta es demasiado fuerte durante el avance rápido o el rebobinado.

- ➔ Este ruido se debe al cassette y no significa ningún problema mecánico.

EJECT \cong no trabaja.

- ➔ El deck de cassettes está reproduciendo o grabando. Presione el botón **■** o PAUSE **II** para parar la reproducción o la grabación antes de presionar el botón EJECT \cong .
- ➔ Se ha producido un corte de corriente, el deck de cassettes se ha apagado o se ha desenchufado el cable de corriente durante el funcionamiento de la cinta. Vuelva a conectar la corriente o desconecte el deck de cassettes y vuelva a conectar.

Especificaciones

Sistema

Sistema de grabación

Estéreo de 4 pistas y 2 canales

Tiempo de avance rápido y rebobinado (aprox.)

100 seg (con cassette C-60 de Sony)

Polarización

De CA

Relación señal-ruido (al nivel de pico ponderada sin el sistema Dolby NR)

Tipo de cinta I, tipo I Sony (NORMAL): 55 dB

Tipo de cinta II, tipo II Sony (HIGH): 57 dB

Tipo de cinta IV, tipo IV Sony (METAL): 58 dB

Relación señal-ruido (valores aproximados)

Con el sistema Dolby NR B: 5 dB a 1 kHz, 10 dB a 5 kHz

Con el sistema Dolby NR C: 15 dB a 500 Hz, 20 dB a 1 kHz

Distorsión armónica

0,4% (con una cinta tipo I, tipo I Sony (NORMAL): 160 nWb/m, 315 Hz, distorsión de la 3.^a armónica)

1,8% (con una cinta tipo IV, tipo IV Sony (METAL): 250 nWb/m, 315 Hz, distorsión de la 3.^a armónica)

Respuesta en frecuencia (sin sistema Dolby NR)

Tipo de cinta

Cinta tipo I, tipo I Sony (NORMAL)	30 – 15 000 Hz (± 3 dB, IEC), 20 – 16 000 Hz (± 6 dB)
Cinta tipo II, tipo II Sony (HIGH)	30 – 16 000 Hz (± 3 dB, IEC), 20 – 17 000 Hz (± 6 dB)
Cinta tipo IV, tipo IV Sony (METAL)	30 – 18 000 Hz (± 3 dB, IEC), 20 – 19 000 Hz (± 6 dB), 30 – 13 000 Hz (± 3 dB, grabación de -4 dB)

Fluctuación y trémolo

$\pm 0,15\%$, ponderación de pico (IEC)

0,1%, ponderación eficaz (NAB)

$\pm 0,2\%$, ponderación de pico (DIN)

Entradas

Entradas de línea (tomas fono)

Sensibilidad: 0,16 V

Impedancia de entrada: 47 kilohm

Salidas

Salidas de línea (tomas fono)

Nivel nominal de salida: 0,5 V a una impedancia de carga de 47 kilohm

Impedancia de carga: Más de 10 kilohm

Auriculares (toma telefónica estéreo)

Nivel de salida: 0,25 mW a una impedancia de carga de 32 ohm

Generales

Alimentación

Europa y varios países de asia: 220 – 230 V ca, 50/60 Hz

Australia: 240 V ca, 50/60 Hz

Otros países: 110 – 120/220 – 240 V ca, 50/60 Hz

Consumo

TC-RE340: 15 W

TC-KE240: 14 W

Dimensiones (aprox.) (an/al/prf)

430 × 120 × 290 mm

Masa (aprox.)

3,3 kg

Accesorios suministrados

Consulte la página 4.

Accesorio opcional

Telemando RM-J910/J710

Para más detalles sobre la posibilidad de adquirir el mando a distancia, consulte con su distribuidor de productos de Sony más cercano.

Diseño y especificaciones sujetos a cambio sin previo aviso.

Glosario

AMS múltiple

El sensor automático de canciones múltiple localiza el comienzo de hasta 30 canciones anteriores o posteriores a la actual detectando los espacios en blanco (de más de 4 segundos) entre ellas.

ATS

Selección automática de cinta. El deck de cassettes establece automáticamente las características de ecualización y de corriente de polarización de acuerdo con el tipo de cassette insertado en el mismo.

Calibración automática

Ajuste automático de la corriente de polarización y del nivel de grabación para el cassette insertado.

Este ajuste trabaja junto con la función de ATS (selección automática de cinta, consulte más arriba) para obtener los mejores resultados posibles de cualquier cinta.

Dolby HX Pro

Sistema que reduce la distorsión y aumenta el techo de altas frecuencias durante la grabación. Una cinta grabada con este sistema produce sonido de la misma calidad aunque se reproduzca en otros decks de cassettes.

Filtro múltiplex (MPX)

Filtro para eliminar las señales de la portadora estéreo de 19 kHz y de la subportadora de 38 kHz que pueden deteriorar el sistema de reducción de ruido Dolby NR. Normalmente, el sintonizador poseerá un filtro múltiplex. Si no puede obtener resultados satisfactorios cuando grabe programas de FM con el sistema Dolby NR, es posible que su sintonizador no posea tal filtro o que el mismo no esté trabajando. En este caso, mueva el interruptor DOLBY NR hacia la izquierda a la posición deseada — B o C con MPX FILTER.

Función de ajuste automático del nivel de grabación

Una función que ajusta automáticamente el nivel de grabación de acuerdo al nivel de la señal de cresta de la fuente de programa antes de la grabación.

Cuando está activa, esta función baja gradualmente el nivel de la grabación cuando el nivel de la señal sube excesivamente durante la grabación.

Reducción de ruido Dolby (Dolby NR)

Sistema que elimina el ruido de siseo de la cinta reforzando las señales de bajo nivel de la gama de altas frecuencias durante la grabación, y después reduciéndolas durante la reproducción.

Hay cuatro tipos: A, B, C y S. El tipo A es para utilización profesional (no disponible en su deck de cassettes), y los tipos B, C, y S son para usuarios en general. El tipo S reduce al máximo el ruido, y después le siguen los tipos C y B.

Tonos de prueba

Señales (10 kHz y 400 Hz) generadas por el deck de cassettes para la calibración de la corriente de polarización y del nivel de grabación.

Índice alfabético

A, B

Accesorios

opcional 17
suministrados 4

Ajuste

automático del nivel de grabación. *Consulte*
Nivel de grabación automático
manualmente el nivel de la grabación 7
volumen 5

Alta velocidad

función de avance rápido 5
función de rebobinado 5

AMS múltiple 8, 18

ATS 9, 18

Búsqueda. *Consulte* Localización

C

Cabezales

desmagnetización 15
limpieza 15

Cable de conexión de audio 4

Cable de Control A1II 4, 14

Calibración automática 9, 18

Cassette. *Consulte* Cinta

Cinta

expulsión 5, 7
limpieza del trayecto 15
notas 14
protección de la grabación 14
tipo 14

Conexión. *Consulte* Conexión a un sistema

Conexión a un sistema

conexiones 4
vista general 4

D

Desembalaje 4

Desvanecedor 11

Desvanecimiento

aumento gradual. *Consulte* Desvanecedor
desvanecimiento. *Consulte* Desvanecedor

Diferencia entre los modelos 2

Dolby HX Pro 7, 18

Dolby NR 5, 7, 18

E, F

Especificaciones 17

FILTER. *Consulte* Filtro MPX

Filtro MPX 7, 18

G, H

- Grabación
 - grabación básica 6
 - grabación sincronizada de disco compacto 12
 - programas de FM 7
- Grabación con sincronización de disco compacto
 - mediante un cable A1II de control 12
 - utilizando un telemando 13
- Grabación en blanco 11
- Guía para la solución de problemas 16

I, J, K

- Inserción
 - cassettes 5, 6
 - espacios en blanco 11

L, M, N, O, P, Q

- Limpieza
 - cabezales y trayecto de la cinta 15
 - mueble 14
- Localización
 - canciones 8
 - comienzo de la cinta 8
 - punto particular 8
- Nivel de grabación automático 10, 18

R

- Reproducción
 - reproducción automática 8
 - reproducción básica 5
 - reproducción de memoria 8
- Reproducción automática 8
- Reproducción de memoria 8

S, T, U, V, W, X, Y, Z

- Selección automática de cinta. *Consulte* ATS
- Sensor de música automática. *Consulte* AMS
 - múltiple
- Telemando 4, 13, 17
- Tonos de prueba 9, 18

Denominación de los controles

Botones

- ARL (ajuste de nivel de grabación automático) 10
- FADER (desvanecedor) 11
- MEMORY (memorización) 8
- PAUSE ■■ (pausa) 5, 7, 9 – 12
- REC ● (grabación) 6, 7, 12
- REC MUTING □ (silenciamiento de la grabación) 11
- RESET (reposición) 8
- SYNCHRO (sincronización) 12
- EJECT ≙ (expulsión) 5, 6, 15
- (parada) 5, 7, 9 – 12
- ▷ (reproducción progresiva) 5, 6, 8, 10 – 12
- ◁ (reproducción regresiva) 5, 7, 8, 12
- ▶▶, ◀◀ (avance rápido y rebobinado/AMS) 5, 8

Selectores

- DIRECTION MODE (sentido) 5, 6, 12, 13
- DOLBY NR (sistema de reducción de ruido Dolby) 7

Interruptores

- POWER (alimentación) 5, 6

Controles

- REC LEVEL (nivel de grabación) 7, 10

Tomas

- CONTROL A1II 4
- PHONES (auriculares) 5

Otros

- Indicador AUTO 6, 10, 11
- Indicador del botón SYNCHRO 12
- Medidores de nivel de pico 7
- Portacassette 5, 6, 15

