

# FM/MW/SW Compact Disc Player

## Installation/Connections

التركيب / التوصيلات  
نصب / اتصالات

CDX-GT300MP

©2010 Sony Corporation Printed in Thailand

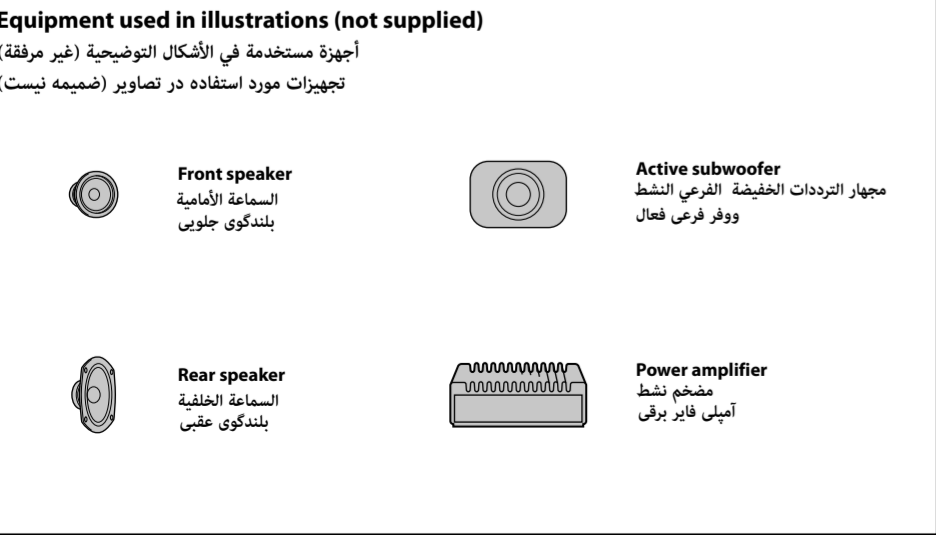
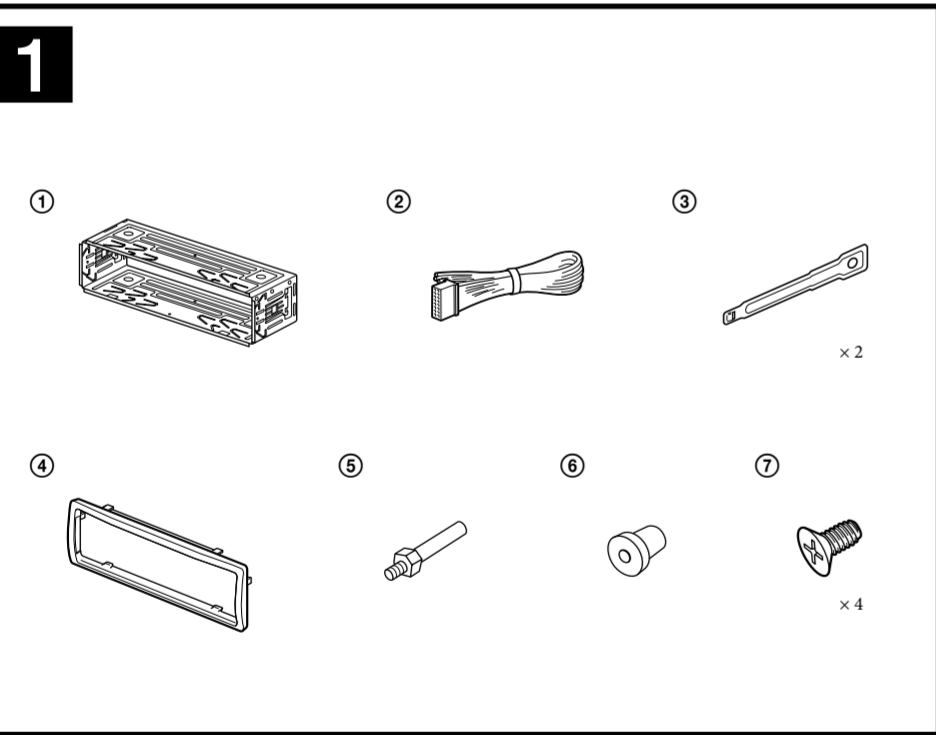
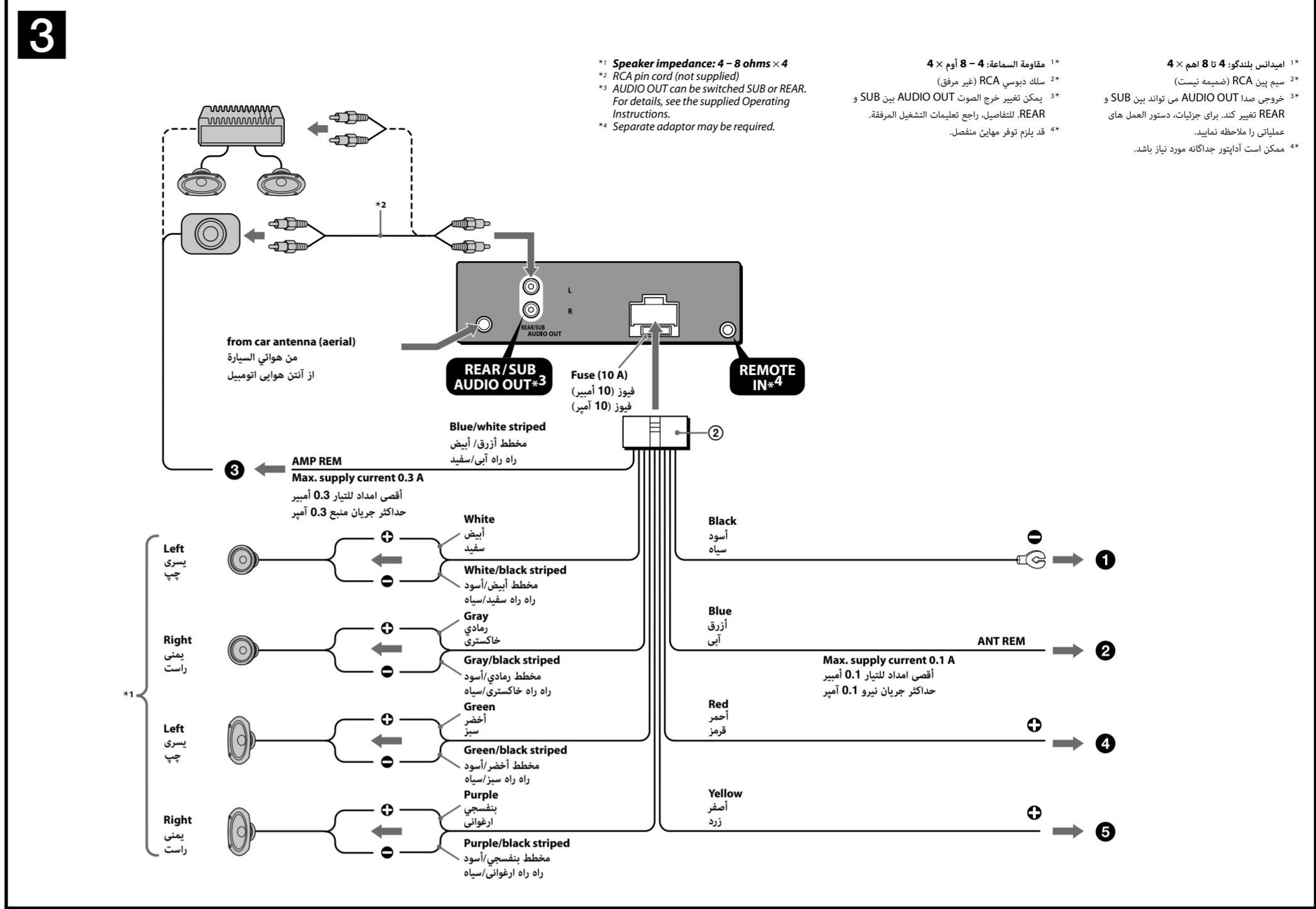
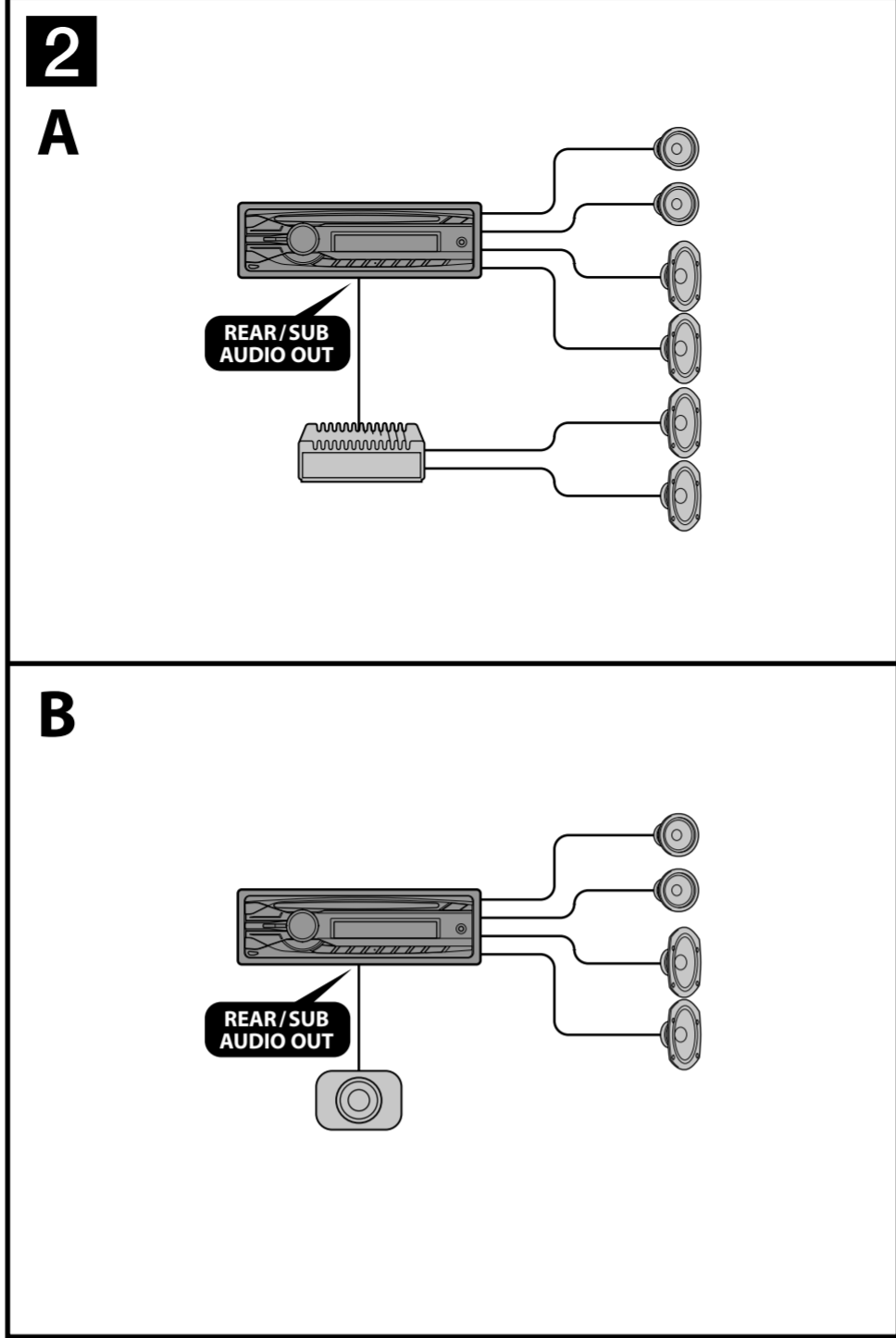

### Cautions

- This unit is designed for negative ground (earth) 12 V DC operation only.
- Do not get the leads under a screw, or caught in moving parts (e.g. seat railings).
- Before making connections, turn the car ignition off to avoid short circuits.
- Connect the **yellow** and **red** power input leads only after all other leads have been connected.
- Run all ground (earth) leads to a common ground (earth) point.**
- Be sure to insulate any loose unconnected leads with electrical tape for safety.

**Notes on the power supply lead (yellow)**

- When connecting this unit in combination with other stereo components, the connected car circuit's rating must be higher than the sum of each component's fuse.
- When no car circuits are rated high enough, connect the unit directly to the battery.

### Parts list

- The numbers in the list are keyed to those in the instructions.
- The bracket (1) is attached to the unit before shipping. Before mounting the unit, use the release keys (2) to remove the bracket (1) from the unit. For details, see "Removing the bracket (1)" on the reverse side of the sheet.
- Keep the release keys (2) for future use as they are also necessary if you remove the unit from your car.

**Caution**  
Handle the bracket (1) carefully to avoid injuring your fingers.

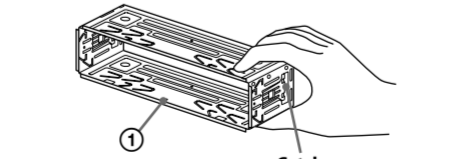

### Connection example

**Note**

- Be sure to connect the ground (earth) lead before connecting the amplifier.
- The alarm will only sound if the built-in amplifier is used.

### Connection diagram

- To a metal surface of the car**  
First connect the black ground (earth) lead, then connect the yellow, and red power supply leads.
- To the power antenna (aerial) control lead or power supply lead of antenna (aerial) booster**  
Notes:
  - It is not necessary to connect this lead if there is no power antenna (aerial) or antenna (aerial) booster, or with a manually-operated telescopic antenna (aerial).
  - When your car has a built-in FM/MW/SW antenna (aerial) in the rear/side glass, see "Notes on the control and power supply leads."
- To AMP REMOTE IN of an optional power amplifier**  
This connection is only for amplifiers. Connecting any other system may damage the unit.
- To the +12 V power terminal which is energized in the accessory position of the ignition key switch**  
Notes:
  - If there is no accessory position, connect to the +12 V power (battery) terminal which is energized at all times.
  - When your car has a built-in FM/MW/SW antenna (aerial) in the rear/side glass, see "Notes on the control and power supply leads."
- To the +12 V power terminal which is energized at all times**  
Be sure to connect the black ground (earth) lead to a metal surface of the car first.
- To the +12 V power terminal which is energized at all times**  
Be sure to connect the black ground (earth) lead to a metal surface of the car first.

**Notes on the control and power supply leads**

- The power antenna (aerial) control lead (blue) supplies +12 V DC when you turn on the tuner.
- When your car has built-in FM/MW/SW antenna (aerial) in the rear/side glass, connect the power antenna (aerial) control lead (blue) or the accessory power supply lead (red) to the power terminal of the existing antenna (aerial) booster. For details, consult your dealer.
- A power antenna (aerial) without a relay box cannot be used with this unit.

**Memory hold connection**  
When the yellow power input lead is connected, power will always be supplied to the memory circuit even when the ignition switch is turned off.

**Notes on speaker connection**

- Before connecting the speakers, turn the unit off.
- Use speakers with an impedance of 4 to 8 ohms, and with adequate power handling capacities to avoid its damage.
- Do not connect the speaker terminals to the car chassis, or connect the terminals of the right speakers with those of the left speaker.
- Do not connect the ground (earth) lead of this unit to the negative (-) terminal of the speaker.
- Do not attempt to connect the speakers in parallel.
- Connect only passive speakers. Connecting active speakers (with built-in amplifiers) to the speaker terminals may damage the unit.
- To avoid a malfunction, do not use the built-in speaker leads installed in your car if the unit shares a common negative (-) lead for the right and left speakers.
- Do not connect the unit's speaker leads to each other.

**Note on a connection**  
If speaker amplifier are not connected correctly, "FAILURE" appears in the display. In this case, make sure the speaker and amplifier are connected correctly.

**ملاحظة حول التوصيل**  
إذا لم يتم توصيل السماعة ومضخم الصوت بشكل صحيح، يتم عرض "FAILURE" في هذه الحالة، تأكد من توصيل السماعة ومضخم الصوت بشكل صحيح.

### مخطط التوصيل

- إلى سطح معدني من السيارة  
فقط.
- إلى سلك التحكم بالهوائي الألي أو سلك امداد الطاقة لمضخم الصوت المركب في معزز مضخم الهوائي  
ملاحظات:
  - ليس من الضروري توصيل هذا السلك في حالة عدم وجود هوائي ألي أو معزز هوائي أو عند وجود هوائي تلسكوبي يتم تشغيله يدوياً.
  - عندما تكون سيارتك مجهزة بهوائي FM/MW/SW داخلي مركب في الزجاج (الخلفي/الجانبى، راجع "ملاحظات حول أسلاك التحكم و امداد الطاقة".
- إلى طرف التوصيل AMP REMOTE IN على مضخم الصوت  
النشط الاختياري  
هذا التوصيل خاص بمضخمات الصوت فقط. القيام بتوصيل أي نظام آخر قد يتلف الجهاز.
- إلى طرف توصيل الطاقة +12 فولت الذي يسري فيه التيار عندما يكون مفتاح اشعال المحرك في موضع الكماليات  
ملاحظات:
  - في حالة عدم وجود موضع الكماليات، قم بتوصيل أي طرف توصيل الطاقة (بطارية) +12 فولت الذي يسري فيه التيار دائماً. تأكد من توصيل سلك التوصيل الأسود إلى السطح المعدني من السيارة أولاً.
  - عندما تكون سيارتك مجهزة بهوائي FM/MW/SW داخلي مركب في الزجاج (الخلفي/الجانبى، راجع "ملاحظات حول أسلاك التحكم و امداد الطاقة".
- إلى طرف توصيل الطاقة +12 فولت الذي يسري فيه التيار دائماً.  
تأكد من توصيل سلك الأنتريش الأسود إلى السطح المعدني من السيارة أولاً.

### تنبهات

- هذه الوحدة مصممة لتشغيل بتيار مباشر 12 فولت بتأريض سالب فقط.
- لا تدع الأسلاك تمر من تحت برقي، أو تلامس الأجزاء المتحركة (على سبيل المثال، قضبان تحريك المقعد).
- قبل تنفيذ التوصيلات، أطفئ مفتاح اشعال المحرك لتفادي حدوث تماس كهربائي.
- قم بتوصيل أسلاك دخل الطاقة الأصفر والأحمر فقط بعد الانتهاء من توصيل الأسلاك الأخرى.
- قم بتوصيل جميع أسلاك الأنتريش إلى نقطة تأريض مشتركة.
- تأكد من عزل أي أجزاء في الأسلاك غير الموصولة باستعمال شريط كهربائي لضمان السلامة.

**ملاحظات حول سلك امداد الطاقة (أصفر)**

- عند توصيل هذه الوحدة بالاشتراك مع مكونات ستيريو أخرى، يجب أن تكون معيارية دائرة السيارة الموصولة أعلى من مقدار كل فيوز من فيوزات المكونات.
- عندما لا توجد دوائر في السيارة معيارية بمقدار مرتفع بما فيه الكفاية، قم بتوصيل الجهاز إلى البطارية مباشرة.

### قائمة الأجزاء

- الأرقام المدرجة في القائمة موزدة لرموز تعليمات التشغيل.
- بدنه محافظ (1) قبل از حمل به دستگاه وصل شده است.
- قبل از نصب دستگاه از كیدهای آزادسازی (3) برای جداکردن بدنه محافظ (1) از دستگاه استفاده کنید. برای کسب جزئیات، جداکردن بدنه محافظ (1) را در پشت این صفحه مشاهده نمایید.
- احتفظ بالمفتاح (4) التي تم فكها للالتصال في المستقبل حيث انها ضرورية أيضاً اذا قمت بإخراج الجهاز من السيارة.

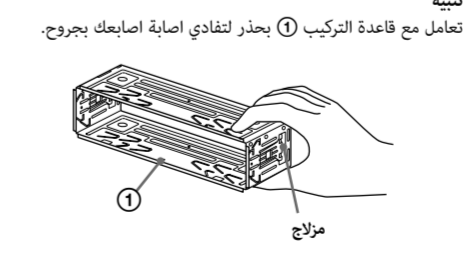

### مثال التركيب

**ملاحظة**

قبل التركيب، تأكد من لتي المزوجات الموجودة على جانبي قاعدة التركيب (1)

تأكد من توصيل أسلاك الأنتريش قبل توصيل مضخم الصوت.

تأكد من توصيل صوت انداز فقط إذا تم استعمال مضخم الصوت الداخلي.

### نموذج اتصال

- به يك سلك فلزي التوصيل  
ابتدا سیم سیاه زمین را وصل کنید. سپس سیم های منبع زرد و قرمز را وصل کنید.
- به سیم کنترل آنتن هوائی برقی یا سیم منبع برقی آمپلی فایر تقویت کننده آنتن هوائی  
در صورتی که آنتن هوائی برقی یا تقویت کننده آنتن هوائی وجود ندارد، وصل کردن این سیم ضروری نیست.
- AMP REMOTE IN یک آمپلی فایر برقی اختياري  
هنگامی که اتوصیل شما دارای یک آنتن هوائی FM/MW/SW در شیشه عقبی/کناری می باشد، "کات در مورد سیم های کنترل و منبع برقی" را ملاحظه نمایید.
- به ترمینال برقی +12 ولت که در موقعیت جانبي آمپلی اشراق نیرو می گیرد  
این اتصال تنها برای آمپلی فایرهاست. اتصال هر سیستم دیگری می تواند باعث صدمه به دستگاه شود.
- به ترمینال برقی +12 ولت که در موقعیت جانبي آمپلی اشراق همواره نیرو می گیرد وصل کنید. تنها ابتدا سیم سیاه زمین را به سطح فلزی اتوصیل وصل کنید.
- هنگامی که اتوصیل شما دارای یک آنتن هوائی FM/MW/SW در شیشه عقبی/کناری می باشد، "کات در مورد سیم های کنترل و منبع برقی" را ملاحظه نمایید.
- کات در مورد سیم های کنترل و منبع برقی آمپلی اشراق  
هنگامی که سیم منبع برقی زرد و قرمز را تنها هنگامی که سایر سیم ها وصل شده اند وصل کنید.
- تمام سیم های زمین را به یک نقطه مشترک زمین بکشید.  
حتما به منظور ایمنی هر سیم وصل نشده شل را با نوار چسب برقی عایق بندی کنید.

### تنبهات

- هذه الوحدة مصممة لتشغيل بتيار مباشر 12 فولت بتأريض سالب فقط.
- لا تدع الأسلاك تمر من تحت برقي، أو تلامس الأجزاء المتحركة (على سبيل المثال، قضبان تحريك المقعد).
- قبل تنفيذ التوصيلات، أطفئ مفتاح اشعال المحرك لتفادي حدوث تماس كهربائي.
- قم بتوصيل أسلاك دخل الطاقة الأصفر والأحمر فقط بعد الانتهاء من توصيل الأسلاك الأخرى.
- قم بتوصيل جميع أسلاك الأنتريش إلى نقطة تأريض مشتركة.
- تأكد من عزل أي أجزاء في الأسلاك غير الموصولة باستعمال شريط كهربائي لضمان السلامة.

**ملاحظات حول سلك امداد الطاقة (أصفر)**

- عند توصيل هذه الوحدة بالاشتراك مع مكونات ستيريو أخرى، يجب أن تكون معيارية دائرة السيارة الموصولة أعلى من مقدار كل فيوز من فيوزات المكونات.
- عندما لا توجد دوائر في السيارة معيارية بمقدار مرتفع بما فيه الكفاية، قم بتوصيل الجهاز إلى البطارية مباشرة.

### تنبهات

- هذه الوحدة مصممة لتشغيل بتيار مباشر 12 فولت بتأريض سالب فقط.
- لا تدع الأسلاك تمر من تحت برقي، أو تلامس الأجزاء المتحركة (على سبيل المثال، قضبان تحريك المقعد).
- قبل تنفيذ التوصيلات، أطفئ مفتاح اشعال المحرك لتفادي حدوث تماس كهربائي.
- قم بتوصيل أسلاك دخل الطاقة الأصفر والأحمر فقط بعد الانتهاء من توصيل الأسلاك الأخرى.
- قم بتوصيل جميع أسلاك الأنتريش إلى نقطة تأريض مشتركة.
- تأكد من عزل أي أجزاء في الأسلاك غير الموصولة باستعمال شريط كهربائي لضمان السلامة.

**ملاحظات حول سلك امداد الطاقة (أصفر)**

- عند توصيل هذه الوحدة بالاشتراك مع مكونات ستيريو أخرى، يجب أن تكون معيارية دائرة السيارة الموصولة أعلى من مقدار كل فيوز من فيوزات المكونات.
- عندما لا توجد دوائر في السيارة معيارية بمقدار مرتفع بما فيه الكفاية، قم بتوصيل الجهاز إلى البطارية مباشرة.

### تنبهات

- هذه الوحدة مصممة لتشغيل بتيار مباشر 12 فولت بتأريض سالب فقط.
- لا تدع الأسلاك تمر من تحت برقي، أو تلامس الأجزاء المتحركة (على سبيل المثال، قضبان تحريك المقعد).
- قبل تنفيذ التوصيلات، أطفئ مفتاح اشعال المحرك لتفادي حدوث تماس كهربائي.
- قم بتوصيل أسلاك دخل الطاقة الأصفر والأحمر فقط بعد الانتهاء من توصيل الأسلاك الأخرى.
- قم بتوصيل جميع أسلاك الأنتريش إلى نقطة تأريض مشتركة.
- تأكد من عزل أي أجزاء في الأسلاك غير الموصولة باستعمال شريط كهربائي لضمان السلامة.

**ملاحظات حول سلك امداد الطاقة (أصفر)**

- عند توصيل هذه الوحدة بالاشتراك مع مكونات ستيريو أخرى، يجب أن تكون معيارية دائرة السيارة الموصولة أعلى من مقدار كل فيوز من فيوزات المكونات.
- عندما لا توجد دوائر في السيارة معيارية بمقدار مرتفع بما فيه الكفاية، قم بتوصيل الجهاز إلى البطارية مباشرة.

### تنبهات

- هذه الوحدة مصممة لتشغيل بتيار مباشر 12 فولت بتأريض سالب فقط.
- لا تدع الأسلاك تمر من تحت برقي، أو تلامس الأجزاء المتحركة (على سبيل المثال، قضبان تحريك المقعد).
- قبل تنفيذ التوصيلات، أطفئ مفتاح اشعال المحرك لتفادي حدوث تماس كهربائي.
- قم بتوصيل أسلاك دخل الطاقة الأصفر والأحمر فقط بعد الانتهاء من توصيل الأسلاك الأخرى.
- قم بتوصيل جميع أسلاك الأنتريش إلى نقطة تأريض مشتركة.
- تأكد من عزل أي أجزاء في الأسلاك غير الموصولة باستعمال شريط كهربائي لضمان السلامة.

**ملاحظات حول سلك امداد الطاقة (أصفر)**

- عند توصيل هذه الوحدة بالاشتراك مع مكونات ستيريو أخرى، يجب أن تكون معيارية دائرة السيارة الموصولة أعلى من مقدار كل فيوز من فيوزات المكونات.
- عندما لا توجد دوائر في السيارة معيارية بمقدار مرتفع بما فيه الكفاية، قم بتوصيل الجهاز إلى البطارية مباشرة.

### تنبهات

- هذه الوحدة مصممة لتشغيل بتيار مباشر 12 فولت بتأريض سالب فقط.
- لا تدع الأسلاك تمر من تحت برقي، أو تلامس الأجزاء المتحركة (على سبيل المثال، قضبان تحريك المقعد).
- قبل تنفيذ التوصيلات، أطفئ مفتاح اشعال المحرك لتفادي حدوث تماس كهربائي.
- قم بتوصيل أسلاك دخل الطاقة الأصفر والأحمر فقط بعد الانتهاء من توصيل الأسلاك الأخرى.
- قم بتوصيل جميع أسلاك الأنتريش إلى نقطة تأريض مشتركة.
- تأكد من عزل أي أجزاء في الأسلاك غير الموصولة باستعمال شريط كهربائي لضمان السلامة.

**ملاحظات حول سلك امداد الطاقة (أصفر)**

- عند توصيل هذه الوحدة بالاشتراك مع مكونات ستيريو أخرى، يجب أن تكون معيارية دائرة السيارة الموصولة أعلى من مقدار كل فيوز من فيوزات المكونات.
- عندما لا توجد دوائر في السيارة معيارية بمقدار مرتفع بما فيه الكفاية، قم بتوصيل الجهاز إلى البطارية مباشرة.

4

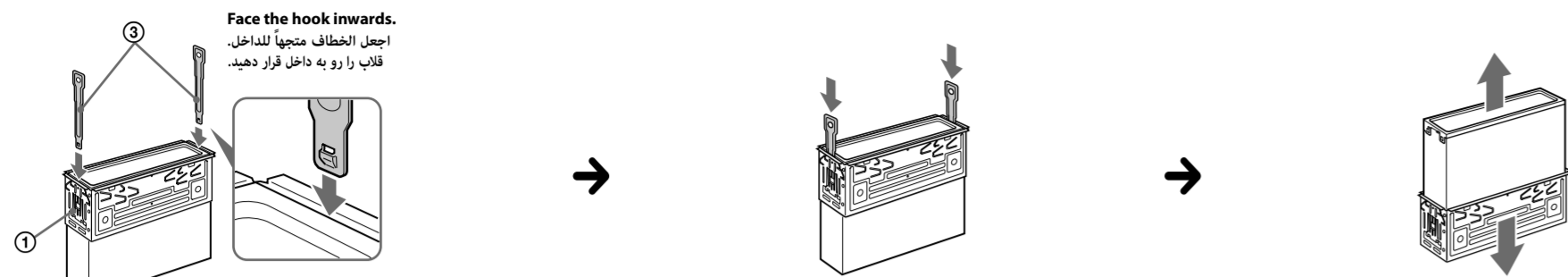

5 1

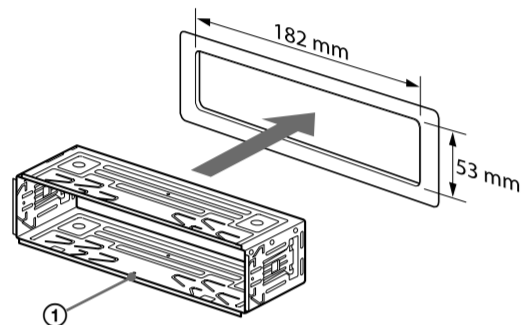

2

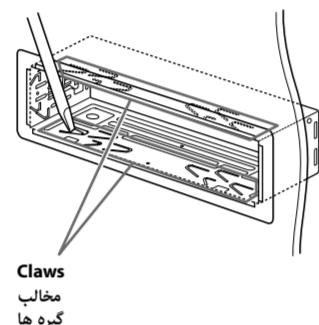

3

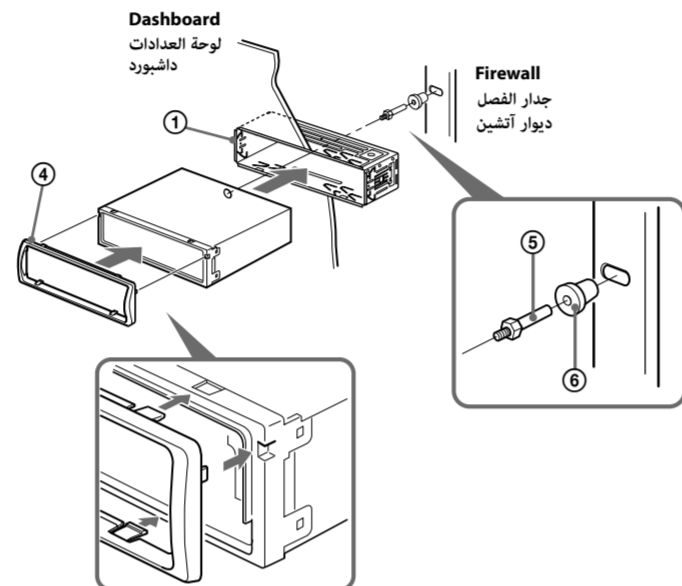

## Precautions

- Choose the installation location carefully so that the unit will not interfere with normal driving operations.
- Avoid installing the unit in areas subject to dust, dirt, excessive vibration, or high temperatures, such as in direct sunlight or near heater ducts.
- Use only the supplied mounting hardware for a safe and secure installation.

## Mounting angle adjustment

Adjust the mounting angle to less than 45°.

## Removing the bracket 4

Before installing the unit, remove the bracket ① from the unit.

- Insert both release keys ③ together between the unit and the bracket ① until they click.
- Pull down the bracket ①, then pull up the unit to separate.

## Mounting example 5

### Installation in the dashboard

#### Notes

- Bend these claws outward for a tight fit, if necessary (5-2).
- Make sure that the 4 catches on the protection collar (3) are properly engaged in the slots of the unit (5-3).

## Mounting the unit in a Japanese car 6

You may not be able to install this unit in some makes of Japanese cars. In such a case, consult your Sony dealer.

#### Note

To prevent malfunction, install only with the supplied screws ⑦.

## How to detach and attach the front panel 7

Before installing the unit, detach the front panel.

### 7-A To detach

Before detaching the front panel, be sure to press and hold (SOURCE/OFF). Press ②, and pull it off towards you.

### 7-B To attach

Engage part ④ of the front panel with part ⑥ of the unit, as illustrated, and push the left side into position until it clicks.

## Warning if your car's ignition has no ACC position

Be sure to set the Auto Off function. For details, see the supplied Operating Instructions. The unit will shut off completely and automatically in the set time after the unit is turned off, which prevents battery drain. If you do not set the Auto Off function, press and hold (SOURCE/OFF) until the display disappears each time you turn the ignition off.

## تركيب الجهاز في سيارة يابانية 6

قد لا تتمكن من تركيب هذا الجهاز في بعض السيارات اليابانية. في هذه الحالة، استشر وكيل سوني Sony.

#### ملاحظة

لتفادي حدوث خلل، قم بالتركيب مستخدماً البرافى المرفقة ⑦ فقط.

## كيفية فصل وتركيب اللوحة الأمامية 7

قبل تركيب الجهاز، تأكد من فصل اللوحة الأمامية.

### 7-A للفصل

قبل فصل اللوحة الأمامية، تأكد من الضغط مع الاستمرار على (SOURCE/OFF). اضغط على ②، واضغط على ② واسحبه للخارج باتجاهك.

### 7-B للتركيب

بتعشيق الجزء ④ الموجود على اللوحة الأمامية مع الجزء ⑥ الموجود على الوحدة، كما مبين في الشكل التوضيحي، ثم ادفع الجانب الأيسر في مكانه إلى أن تسمع طققة.

## تحذير إذا كان نظام إشعال المحرك الخاص بسيارتك غير مجهز بموضع الكماليات ACC

تأكد من تهيئة وظيفة الإيقاف التلقائي. للتفاصيل، راجع تعليمات التشغيل المرفقة. سينطفئ الجهاز بشكل كامل تلقائياً في الوقت المحدد بعد انطفاء الجهاز، وذلك لتفادي استهلاك شحنة البطارية. إذا لم تقم بتهيئة وظيفة الإيقاف التلقائي، احتفظ بضغط الزر (SOURCE/OFF) إلى أن تختفي الشاشة كلما قمت بإطفاء نظام الإشعال المحرك.

## تنبيهات احتياطة

- اختر موضع التركيب بعناية بحيث لا تتداخل الوحدة مع عمليات القيادة العادية.
- تجنب تركيب الجهاز في أماكن معرضة للغيبار أو الأوساخ أو الاهتزاز المفرط أو درجات الحرارة العالية، كأن تكون تحت أشعة الشمس المباشرة أو بالقرب من جهاز التدفئة.
- استعمل أداة التركيب المرفقة فقط وذلك لتحقيق السلامة والتركيب الآمن.

## ضبط زاوية التركيب

قم بتركيب الجهاز بزاوية أقل من 45 درجة.

## جدا کردن بدنه محافظ 4

قبل از نصب دستگاه، بدنه محافظ ① را از دستگاه جدا کنید. ① داخل مفتاحی التحرير ③ را در آن واحد بین الجهاز وقاعدة التركيب ① إلى أن تسمع طققة.

اسحب قاعدة التركيب ① للأسفل، ثم اسحب الجهاز للأعلى لفصلها.

## مثال التركيب 5

### التركيب في لوحة العدادات

#### ملاحظات

- اثنى هذه المخالب المتجهة للخارج لتحقيق ملائمة محكمة، إذا كان ذلك ضرورياً (5-2).
- تأكد من تعشيق 4 مشابك الموجودة على طوق العمالية ② في الفتحات الموجودة على الوحدة بشكل مناسب (5-3).

6 A TOYOTA

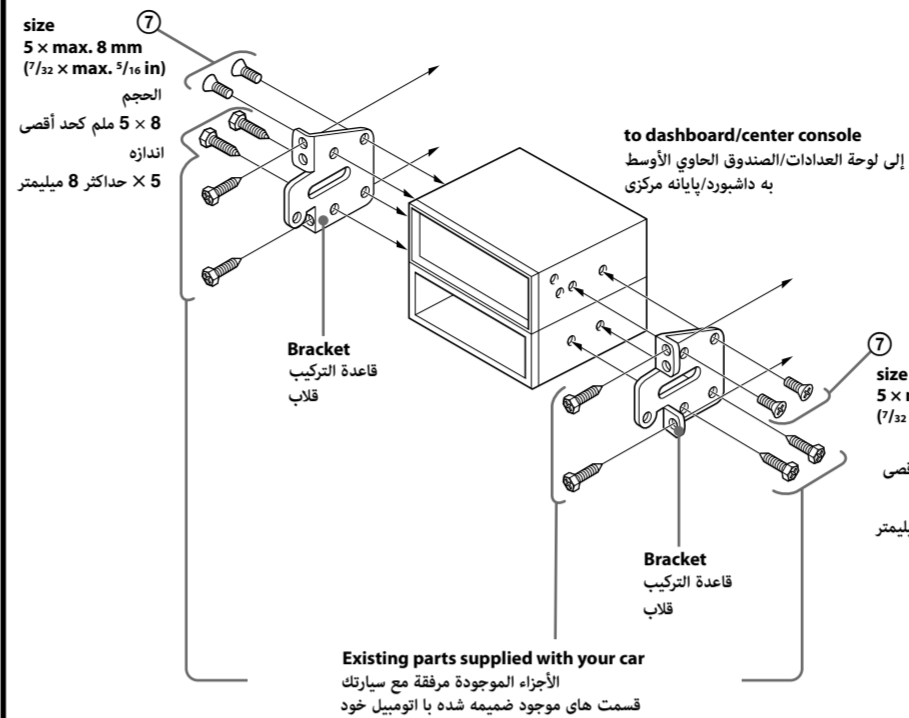

B NISSAN

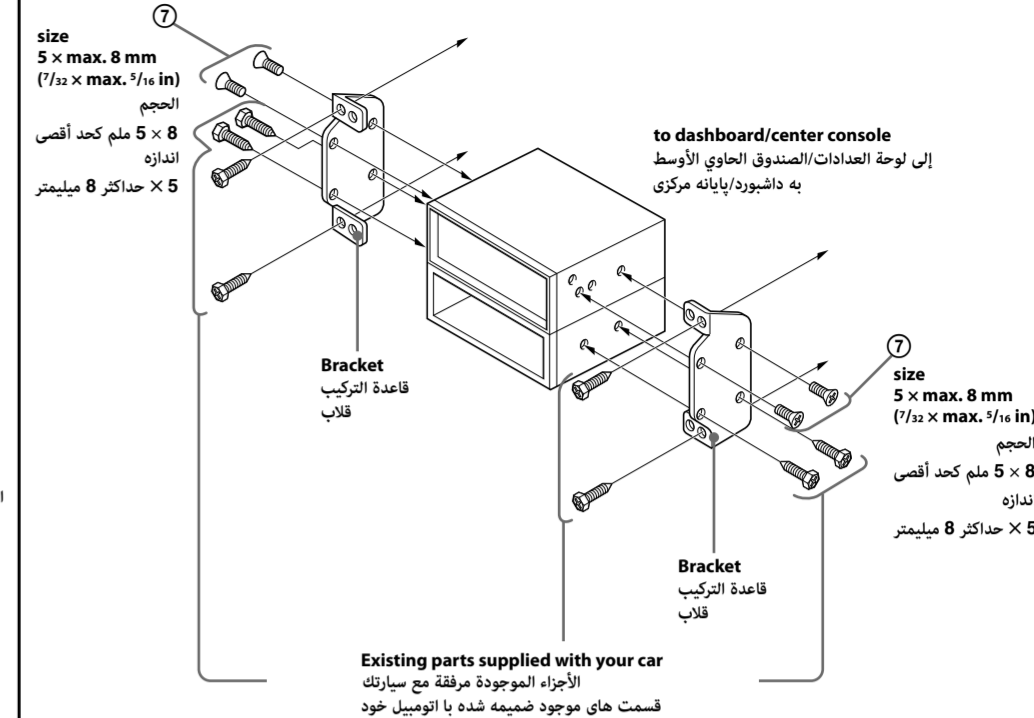

7 A

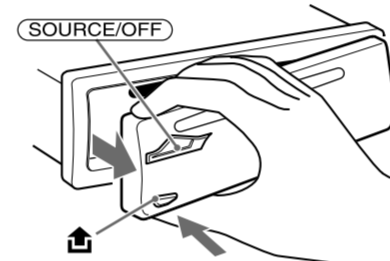

B

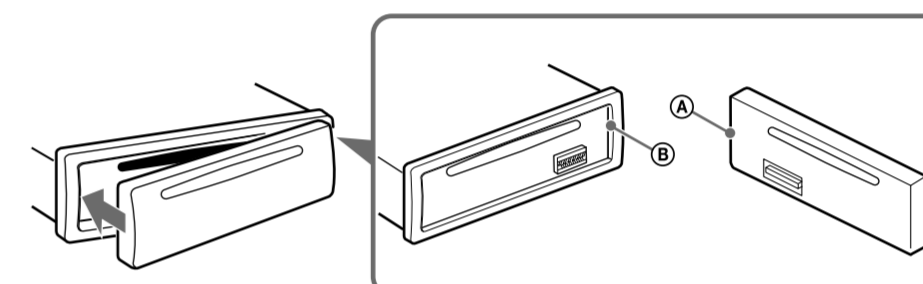

## نصب کردن دستگاه در یک اتومبیل ژاپنی 6

شما ممکن است قادر ن باشید دستگاه را در بعضی از اتومبیل های ساخت ژاپن نصب کنید. در چنین حالتی، با فروشنده سونی Sony خود مشورت نمایید.

نکته برای جلوگیری از سوء عملکرد، تنها با بیج های ضمیمه شده ⑦ نصب کنید.

## نحوه جدا کردن و وصل کردن پائل جلویی 7

پیش از نصب کردن دستگاه، پائل جلویی را جدا کنید.

### 7-A برای جدا کردن

قبل از جدا کردن صفحه جلو، حتماً (SOURCE/OFF) را فشار داده و نگه دارید. ② را فشار دهید و آن را به طرف خود بکشید.

### 7-B برای وصل کردن

قسمت ④ از پائل جلویی را با قسمت ⑥ دستگاه، همانطور که شکل نشان می دهد، درگیر کنید و سمت چپ را به داخل موقعیت بکشید تا صدای تیک بدهد.

## هشدار در صورتی که احتراق اتومبیل شما دارای موقعیت ACC نمی باشد.

اطمینان حاصل کنید که عملکرد خاموشی خودکار Auto Off را تنظیم می کنید. برای جزئیات، دستورالعمل های عملیاتی ضمیمه شده را مطالعه نمایید.

دستگاه بعد از خاموشی در زمان تعیین شده بطور کامل و خودکار خاموش می شود، که از خالی شدن باتری جلوگیری می کند. اگر شما عملکرد خاموشی خودکار Auto Off را تنظیم نکرده اید، هر بار که شما احتراق را خاموش می کنید (SOURCE/OFF) را فشار داده و نگاه دارید تا صفحه نمایش محو شود.

## اخطارها

- محل نصب را به دقت انتخاب کنید تا دستگاه با عملیات معمول رانندگی تداخل پیدا نکند.
- از نصب دستگاه در مناطقی که در معرض گرد و خاک، کثیفی، لرزش بیش از حد، یا دماهای بالا مانند نور مستقیم خورشید یا نزدیک کانال های گرمایی خودداری کنید.
- برای یک نصب ایمن و مطمئن تنها از دستگاه نصب ضمیمه شده استفاده کنید.

## تنظیم زاویه نصب

زاویه نصب را به کمتر از 45 درجه تنظیم کنید.

## إخراج قاعدة التركيب 4

قبل تركيب الجهاز، قم بإخراج قاعدة التركيب ① من الجهاز.

1 هر دو کلید آزادسازی ③ را با یکدیگر به میان دستگاه و قلاب ① وارد کنید تا صدای تیک بدهند.

2 قلاب ① را به پایین بکشید، سپس دستگاه را به بالا بکشید تا جدا شود.

## نمونه نصب 5

### نصب در داشبورود

#### نکات

- این گیره ها را برای جاگیری محکم، در صورت نیاز، به بیرون خم کنید (5-2).
- اطمینان حاصل کنید که 4 گیره بر روی بدنه محافظ ② بطور صحیح در شکاف های دستگاه جا افتاده اند (5-3).