

# AV Center

## Installation/Connections

### XAV-70BT

©2010 Sony Corporation Printed in Thailand

#### Cautions

- This unit is designed for negative ground (earth) 12 V DC operation only.
- Do not disassemble or modify the unit.
- Do not install in locations which interfere with airbag operation.
- Do not get the leads under a screw, or caught in moving parts (e.g. seat raising).
- Before making connections, turn the car ignition off to avoid short circuits.
- Connect the **yellow** and **red** power supply leads only after all other leads have been connected.
- Run all ground (earth) leads to a common ground (earth) point.**
- Be sure to insulate any loose unconnected leads with electrical tape for safety.
- Do not press on the LCD when installing the unit.
- Do not install the unit with the monitor angle changed.

- Notes on the power supply lead (yellow)**
- When connecting this unit in combination with other stereo components, the connected car circuit's rating must be higher than the sum of each component's fuse.
- When no car circuits are rated high enough, connect the unit directly to the battery.

#### Parts list 1

- The numbers in the list are keyed to those in the instructions.
- The bracket ① is attached to the unit before shipping. Before mounting the unit, use the release keys ② to remove the bracket ① from the unit. For details, see "Removing the bracket (B)" on the reverse side of the sheet.
- Keep the release keys ② for future use as they are also necessary if you remove the unit from your car.
- Assemble the parts of the microphone XA-MC10 ⑩ before use. For details, see "Installing the microphone (B)" on the reverse side.

**Caution**  
Handle the bracket ① carefully to avoid injuring your fingers.

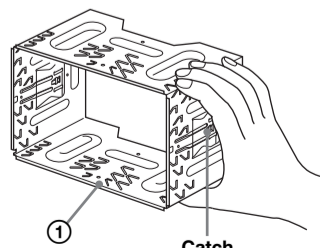

**Note**  
Before installing, make sure that the catches on both sides of the bracket ① are bent inwards 3.5 mm (1/8 in). If the catches are straight or bent outwards, the unit will not be installed securely and may spring out.

#### Connection example 2

- Notes (2-A)**
- Be sure to connect the ground (earth) lead before connecting the amplifier.
- The alarm will only sound if the built-in amplifier is used.
- Note (2-B)**
- You cannot use the optional devices simultaneously, even if they are connected to all the terminals.

#### Connection diagram 3

- To a metal surface of the car**  
First connect the black ground (earth) lead, then connect the yellow and red power supply leads.
- To the power antenna (aerial) control lead or power supply lead of antenna (aerial) booster**  
**Notes**
- To AMP REMOTE IN of an optional power amplifier**  
This connection is only for amplifiers. Connecting any other system may damage the unit.
- To the interface cable of a car telephone**
- To a car's illumination signal**  
Be sure to connect the black ground (earth) lead to a metal surface of the car first.

- To the +12 V power terminal which is energized in the accessory position of the ignition switch**  
**Notes**
- To the +12 V power terminal which is energized at all times**  
Be sure to connect the black ground (earth) lead to a metal surface of the car first.
- To the parking brake switch cord**
- To auxiliary equipment such as a portable media player, game, etc. (not supplied)**  
Tip  
You can use the supplied RCA pin cord ④, or an optional one.
- To the +12 V power terminal of the car's back lamp lead (only when connecting the rear view camera)**

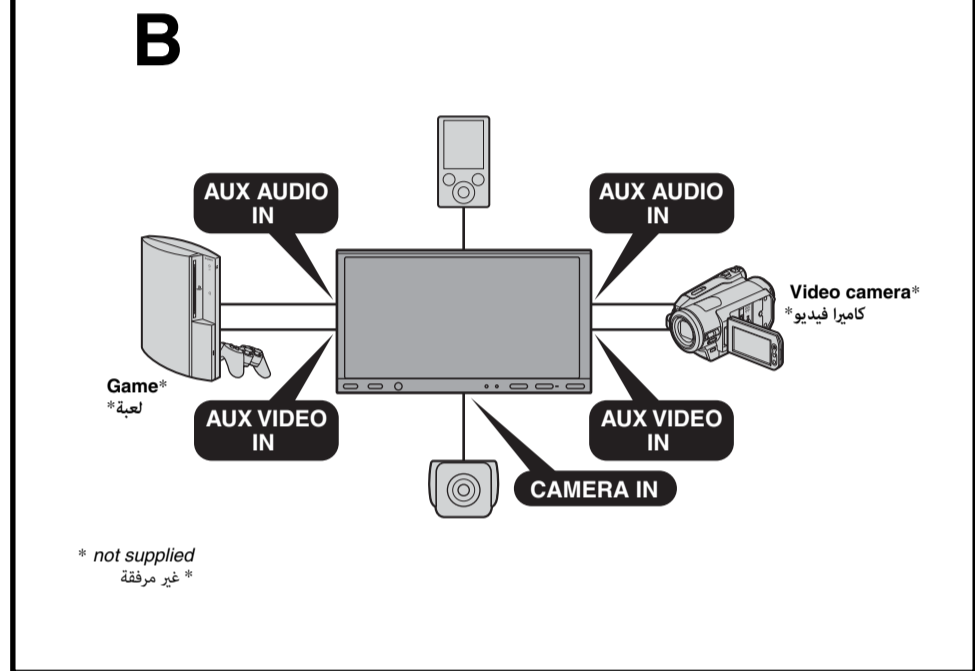
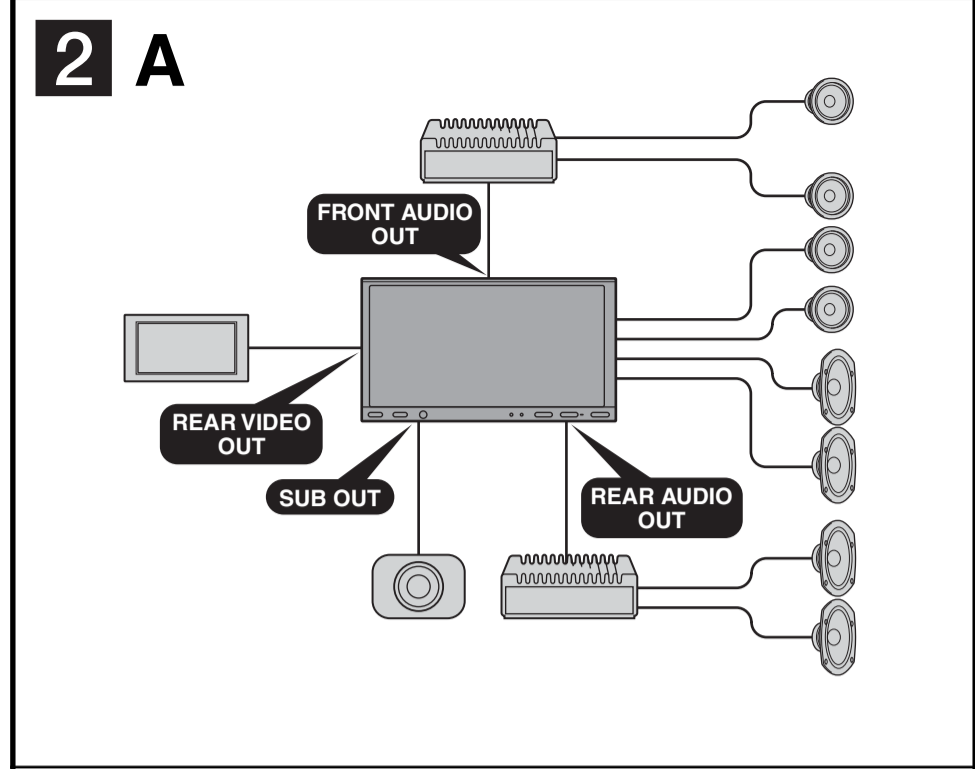
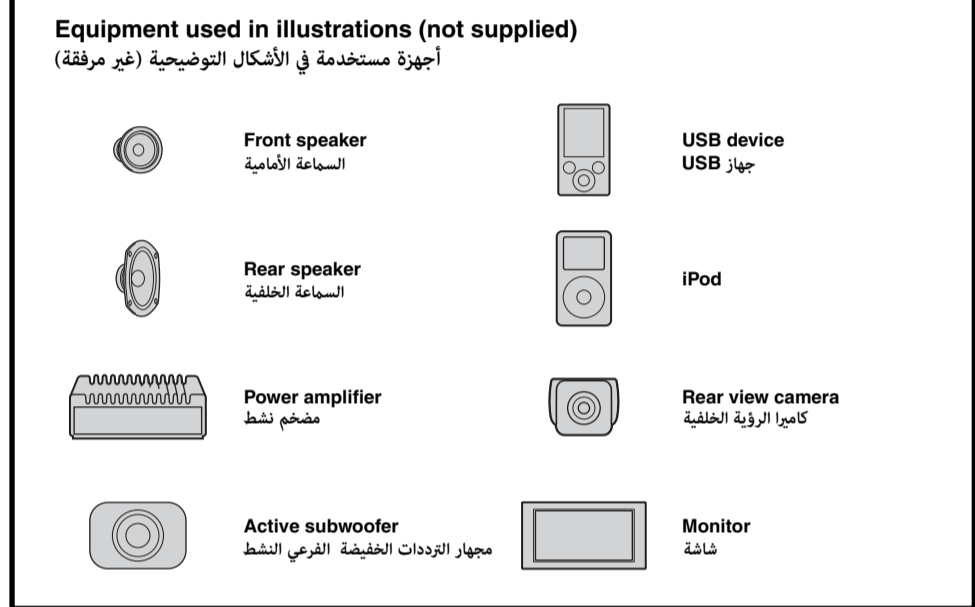
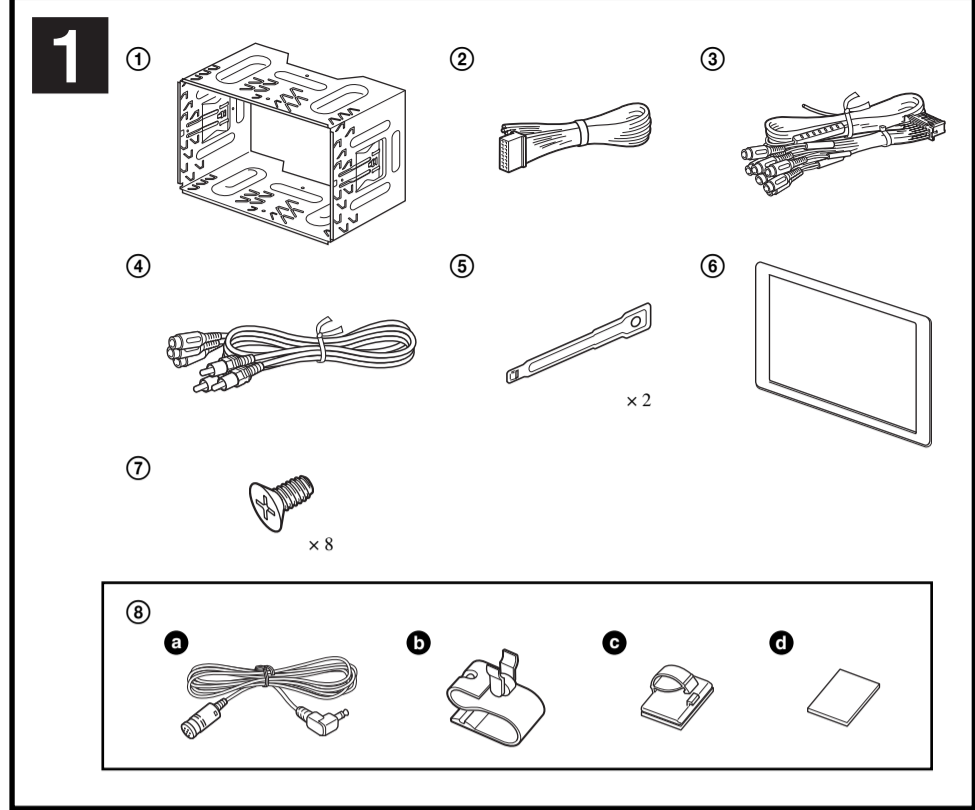

#### مثال التركيب 2

- ملاحظات (2-A)**
- تأكد من توصيل سلك الأرض قبل توصيل مضخم الصوت.
- سيصدر صوت إنذار فقط إذا تم استكمال مضخم الصوت الداخلي.
- ملاحظة (2-B)**
- لا يمكنك استخدام الأجهزة الاختيارية إلا أن واحد، حتى ولو تم توصيلها ببعض الأجهزة الطرفية.

#### مخطط التوصيل 3

- إلى سطح معدني من السيارة**  
تم أولاً توصيل سلك الأرض الأسود، ثم تم توصيل أسلاك إمداد الطاقة الأصفر والأحمر.
- إلى سلك التحكم بالهوائي الآلي أو سلك إمداد الطاقة لمضخم الصوت المركب في معزز مضخم الهوائي**  
**ملاحظات**
- إلى طرف التوصيل AMP REMOTE IN على مضخم الصوت النشط الاختياري**  
هذا التوصيل خاص بمضخمات الصوت فقط. القيام بتوصيل أي نظام آخر قد يتلف الجهاز.
- إلى إشارة إنارة السيارة**
- إلى إشارة إنارة السيارة**  
تأكد أن تقوم بتوصيل سلك الأرض الأسود إلى السطح المعدني من السيارة أولاً.
- إلى طرف توصيل الطاقة +12 فولت الذي يسري فيه التيار عندما يكون مفتاح إشعال المحرك في موضع الكوابل**  
**ملاحظات**
- في حالة عدم وجود موضع الكوابل، قم بتوصيل إلى طرف توصيل الطاقة (بطارية) +12 فولت الذي يسري فيه التيار دائماً**  
تأكد من توصيل سلك الأرض الأسود إلى السطح المعدني من السيارة أولاً.
- في حالة توصيل سلك الأرض الأسود إلى السطح المعدني من السيارة أولاً**  
عندما تكون سيارتك مجهزة بوائي FM/AM داخل مركب في الزجاج الخلفي/الجانبى، راجع ملاحظات حول أسلاك التحكم وإمداد الطاقة.
- إلى طرف توصيل الطاقة +12 فولت الذي يسري فيه التيار دائماً**  
تأكد من توصيل سلك الأرض الأسود إلى السطح المعدني من السيارة أولاً.
- إلى سلك تغيير فرامل الإيقاف الدائم**
- إلى الأجهزة المساعدة مثل مشغل وسائط محمول، ومشغل ألعاب، إلخ. (غير مرفق)**  
تعليمات
- إلى طرف الطاقة +12 فولت الخاص بسلك المصباح الخلفي للسيارة**  
(عند توصيل كاميرا الرؤية الخلفية فقط)

#### تنبيهات

- هذه الوحدة مصممة لتشغيل تيار مباشر 12 فولت بتأريض سالب فقط.
- لا تقم بفصل الجهاز أو تعديله.
- لا تقم بتوكيه في مناطق تتعارض مع تشغيل الواسدة الهوائية.
- لا تدع الأسلاك تمر من تحت برغي، أو تأمس الأجزاء المتحركة (على سبيل المثال، قضبان تحريك المقعد).
- قبل تنفيذ التوصيلات، أطفئ مفتاح إشعال المحرك لتفادي حدوث تماس كهربائي.
- قم بتوصيل أسلاك دخل الطاقة الأصفر والأحمر فقط بعد الانتهاء من توصيل الأسلاك الأخرى.
- قم بتمرير جميع أسلاك التأريض إلى نقطة تأريض مشتركة.
- تأكد من عزل أي إنحاء في الأسلاك غير الموصولة باستكمال شريط كهربائي لضمان السلامة.
- لا تقم بالضغط على شاشة LCD عند تركيب الجهاز.
- لا تقم بتوكيه الجهاز مع تغيير زاوية الشاشة.
- ملاحظات حول سلك إمداد الطاقة (أصفر)**
- عند توصيل هذه الوحدة بالاشتراك مع مكونات ستيريو أخرى، يجب أن تكون معايرة دائرة السيارة الموصولة أعلى من مقدار كل فيوز من فيوزات المكونات.
- عندما لا توجد دوائر في السيارة معايرة بمقدار مرتفع بما فيه الكفاية، قم بتوصيل الجهاز إلى البطارية مباشرة.

#### قائمة الأجزاء 1

- الأرقام المدرجة في القائمة موددة برموز لميلاتها في التعليمات.
- يتم توصيل قاعدة التركيب ① بالجهاز قبل الشحن. قبل تركيب الجهاز، حرر المفاتيح ② لإخراج قاعدة التركيب ① من الجهاز. لتفاصيل، راجع "إزالة قاعدة التركيب (B)" على ظهر هذه الصفحة.
- احتفظ بالمفاتيح ② التي تم فكها للاستعمال في المستقبل حيث إنها ضرورية أيضاً إذا قمت بإخراج الجهاز من السيارة.
- قم بتوكيه أجزاء الميكروفون ⑩ قبل الاستخدام للحصول على اتصال. راجع تركيب الميكروفون ⑩ على الجانب الخلفي.
- تتبعه
- تعامل مع قاعدة التركيب ① بحذر لتفادي إصابة أصابعك بجروح.

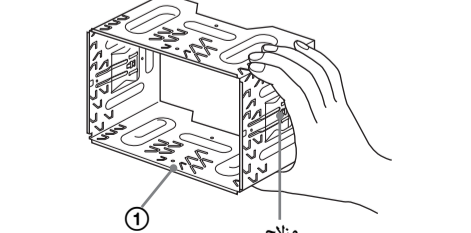

**ملاحظة**  
قبل التركيب، تأكد من نسي الملحقات الموجودة على جانبي قاعدة التركيب ① لتداعل بمقدار 3.5 مم. إذا كانت الملحقات مستقيمة أو مثنية للخارج، فلن يتم تركيب الجهاز بإحكام وقد يبرز للخارج.

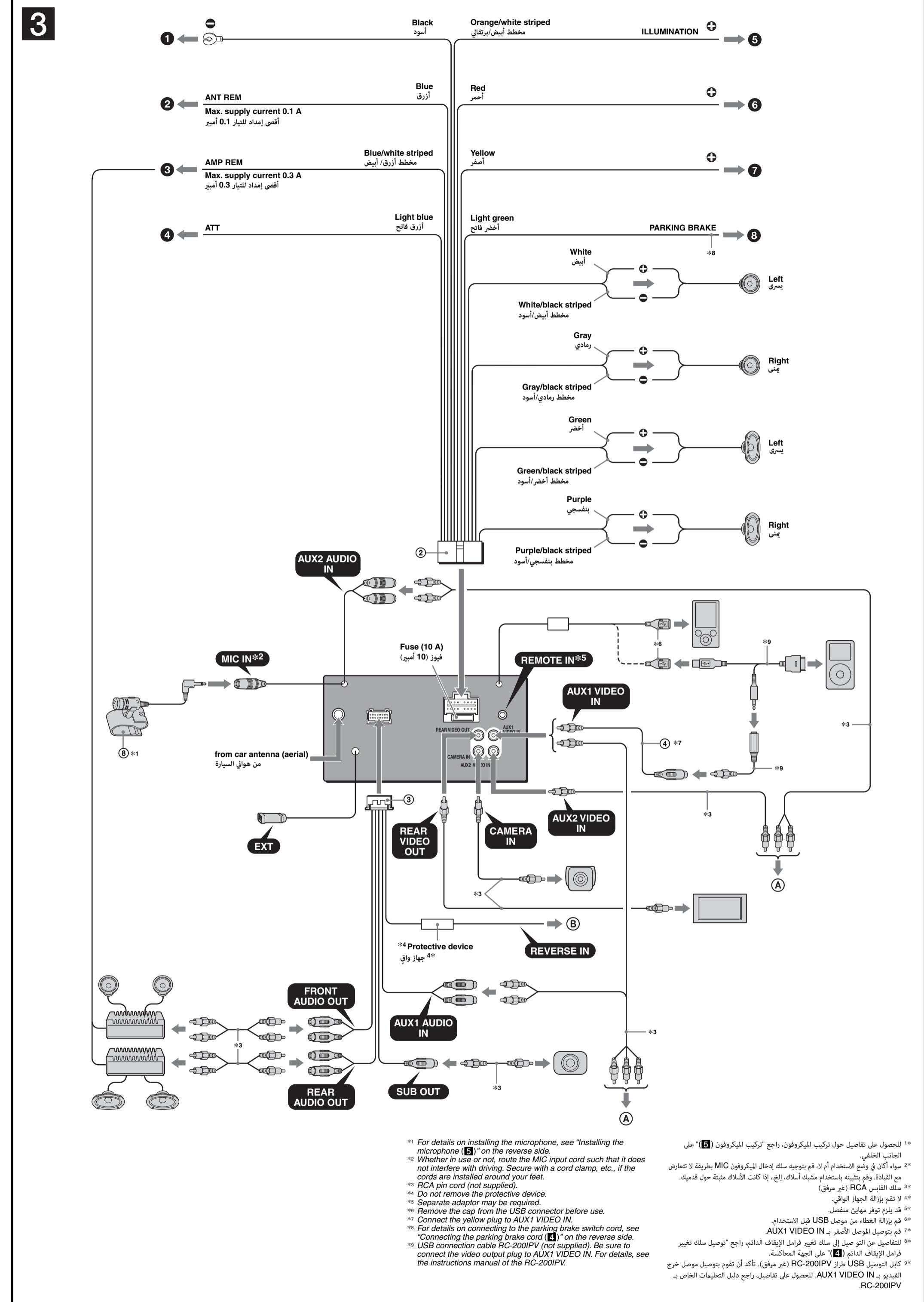

\*1 للحصول على تفاصيل حول تركيب الميكروفون، راجع تركيب الميكروفون ⑩ على الجانب الخلفي.  
\*2 سواء أكان في وضع الاستخدام أم لا، قم بتوجيه سلك إدخال الميكروفون MIC بطريقة لا تتعارض مع القيادة. وقف بتثبيتته باستخدام مشبك أسلاك إلخ. إذا كانت الأسلاك مثبتة حول قديمها.  
\*3 سلك القابس RCA (غير مرفق)  
\*4 لا تقم بزرارة الجهاز الوالتي.  
\*5 قد يلزم تزوير مهايئ مستعمل.  
\*6 قد يرزارة التعلق من موصل AUX1 VIDEO IN قبل الاستخدام.  
\*7 قد توصيل الموصل الأصفر بـ AUX1 VIDEO IN.  
\*8 لتفاصيل عن التوصيل إلى سلك تغيير فرامل الإيقاف الدائم، راجع "توصيل سلك تغيير فرامل الإيقاف الدائم (B)" على الجهة المعاكسة.  
\*9 سلك التوصيل USB طراز RC-200IPV (غير مرفق). تأكد أن تقوم بتوصيل موصل خرج الفيديو بـ VIDEO IN. للحصول على تفاصيل، راجع دليل التعليمات الخاص بـ RC-200IPV.

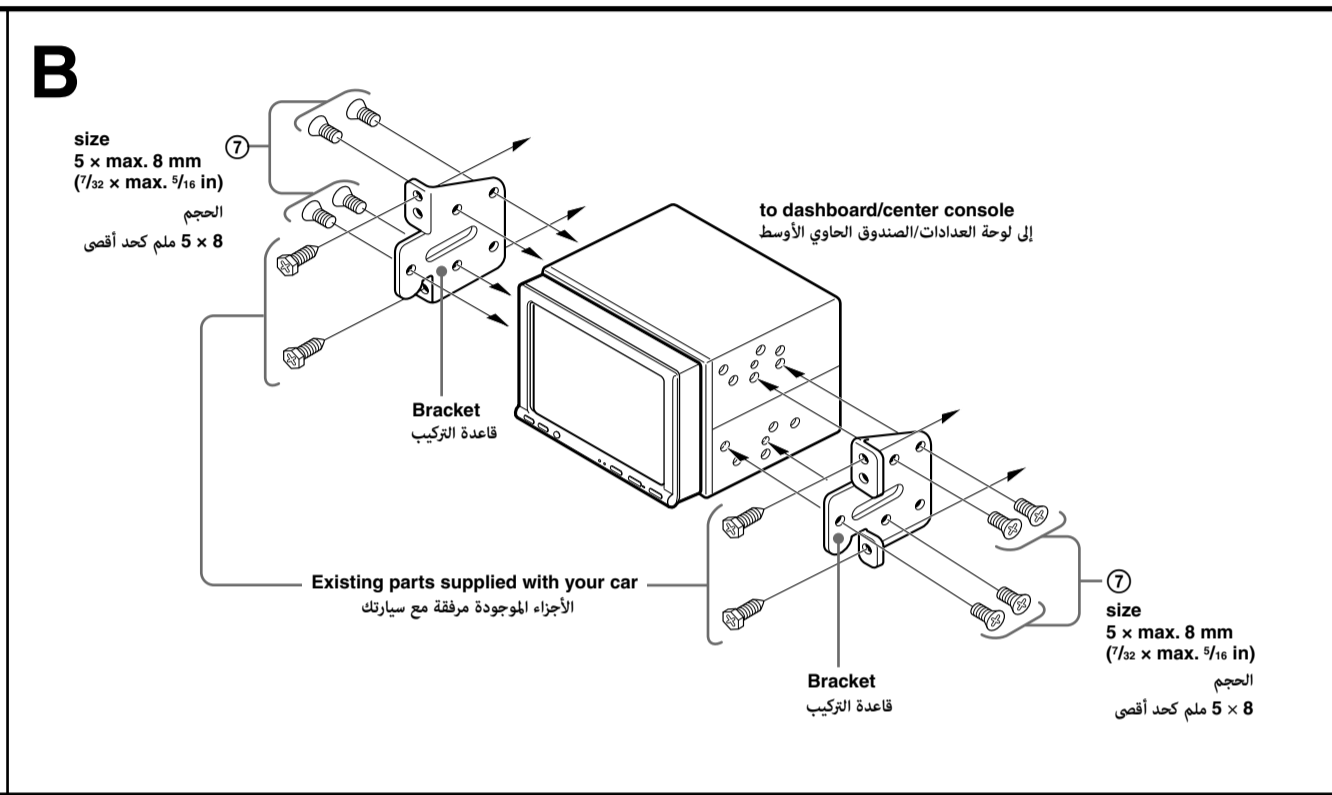
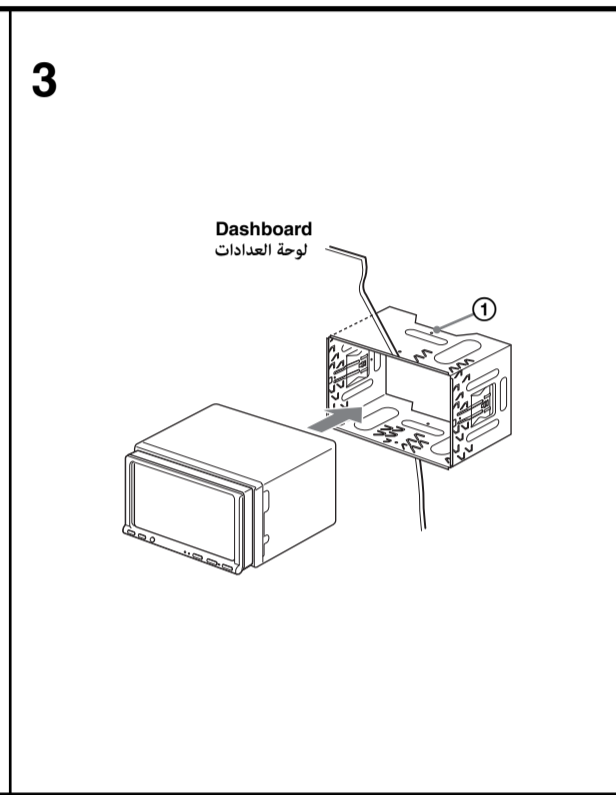
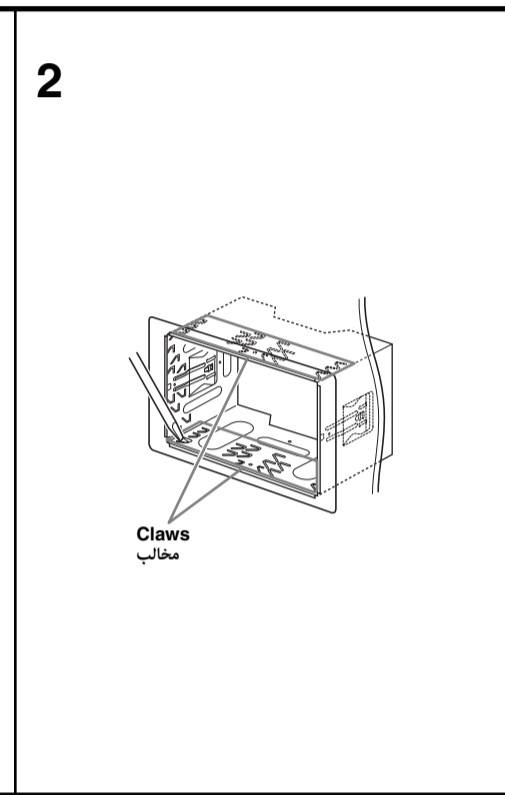
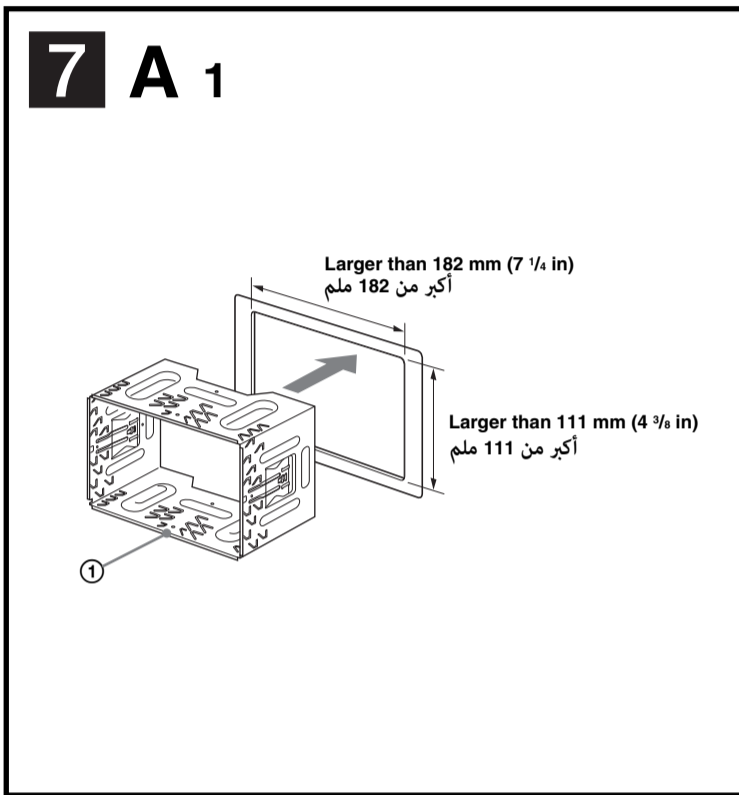
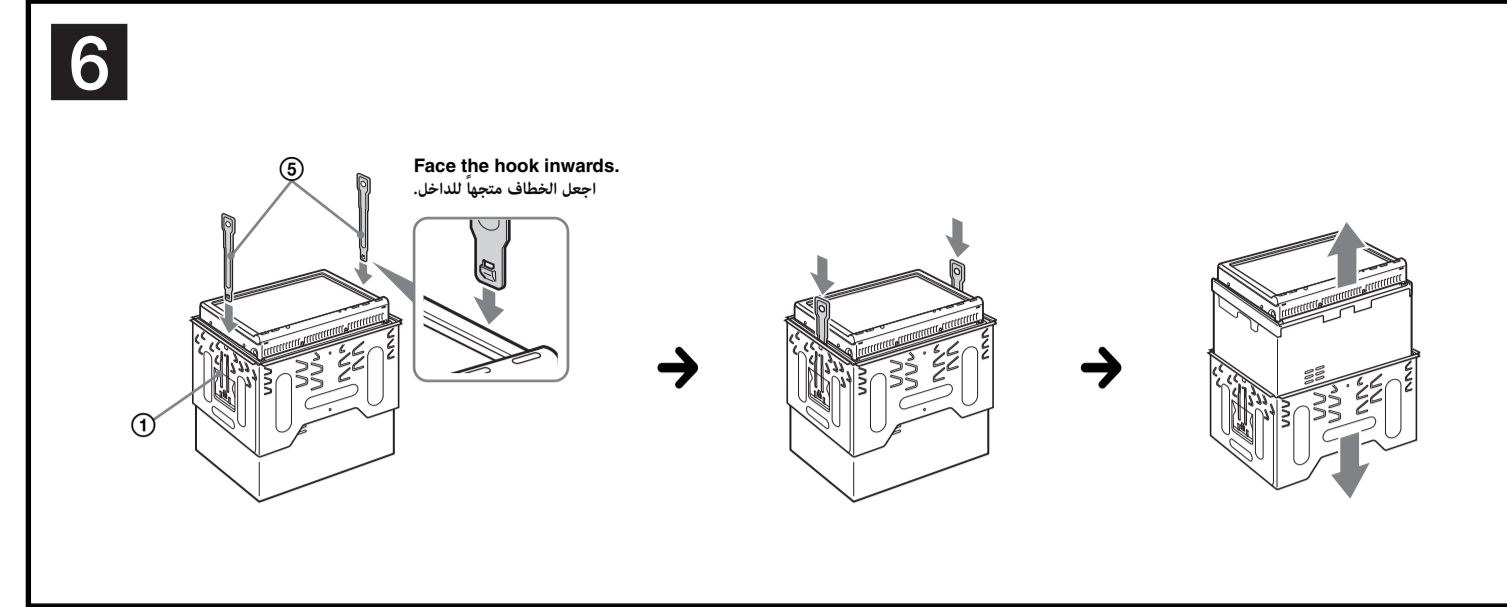
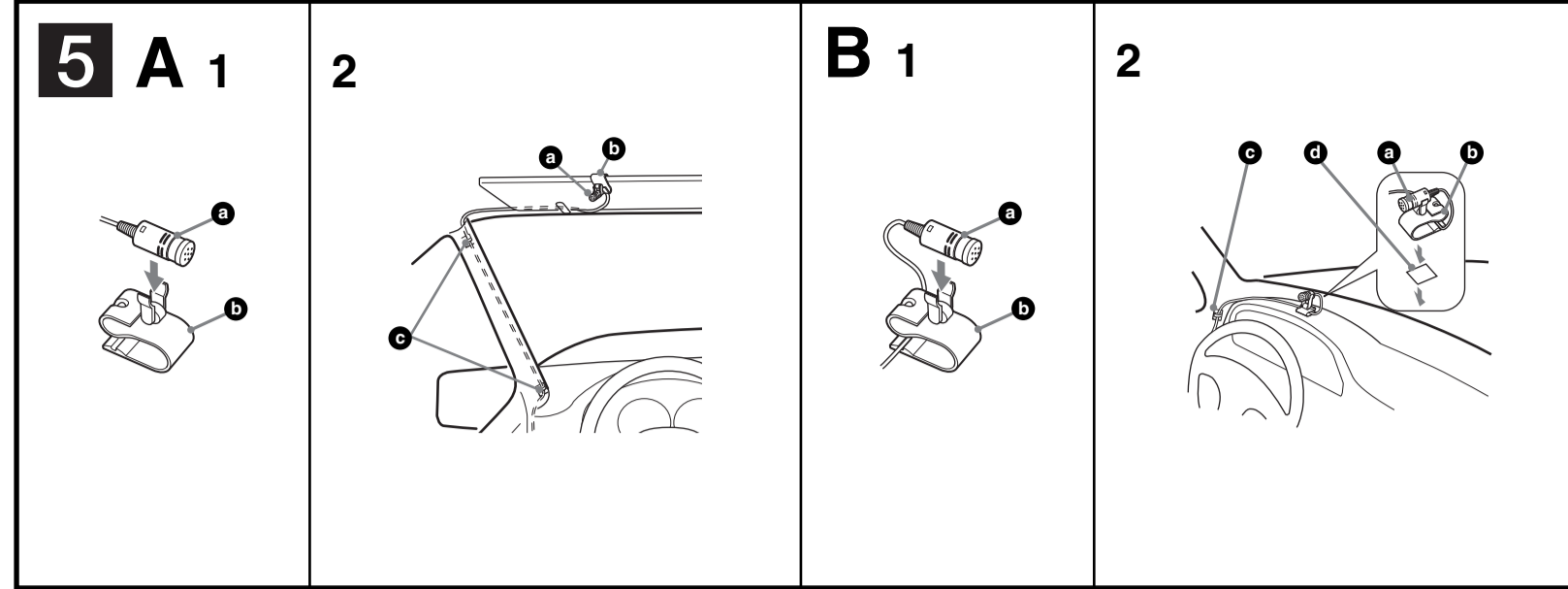
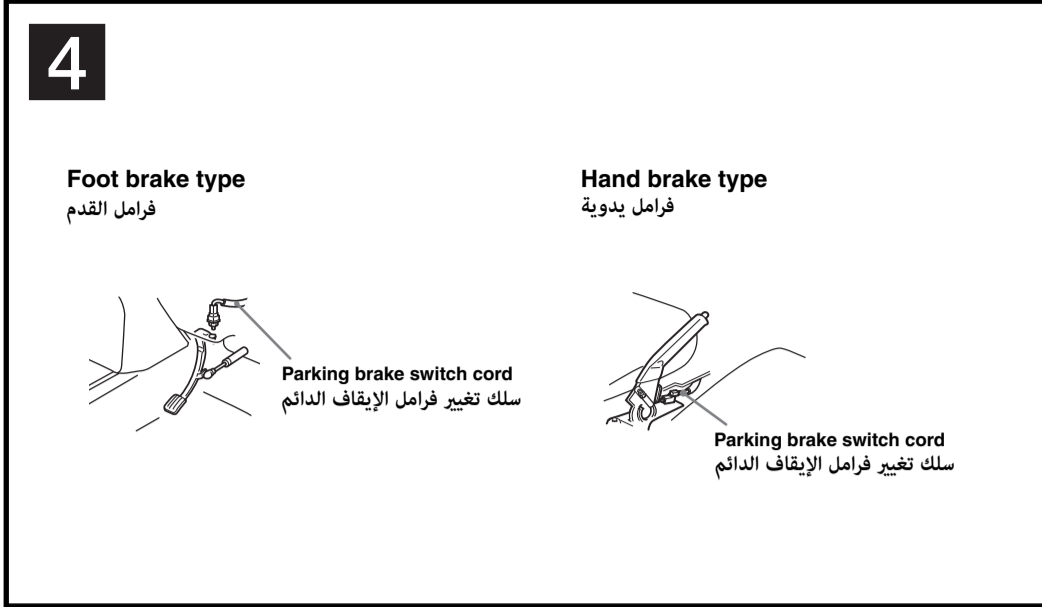

**Precautions**

- Choose the installation location carefully so that the unit will not interfere with normal driving operations.
- Avoid installing the unit in areas subject to dust, dirt, excessive vibration, or high temperatures, such as in direct sunlight or near heater ducts.
- Use only the supplied mounting hardware for a safe and secure installation.
- To open/close the front panel smoothly, insert/eject a disc easily, and especially to drive safely, a certain distance between the front panel and the shift lever is necessary. The necessary distance differs, depending on the shift lever position of your car. Before installing the unit, choose the installation location carefully so that you can drive safely.

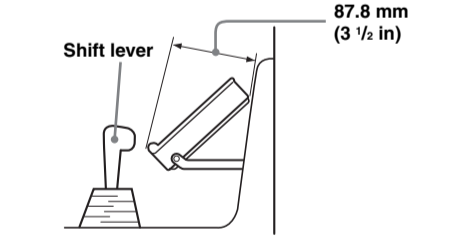

**Mounting angle adjustment**

Adjust the mounting angle to less than 45°.

**Connecting the parking brake cord 4**

Be sure to connect the parking cord (light green) of ④ to the parking brake switch cord. The mounting position of the parking brake switch cord depends on your car. Consult your car dealer or your nearest Sony dealer for further details.

**Removing the bracket 6**

Before installing the unit, remove the bracket ⑥ from the unit.

- Insert both release keys ③ together between the unit and the bracket ⑥ until they click.
- Pull down the bracket ⑥, then pull up the unit to separate.

**Installing the microphone 5**

To capture your voice during handsfree calling, you need to install the microphone XA-MC10 ⑤.

**Cautions**

- Keep the microphone away from extremely high temperatures and humidity.
- It is extremely dangerous if the cord becomes wound around the steering column or gearstick. Be sure to keep it and other parts from obstructing your driving.
- If airbags or any other shock-absorbing equipment is in your car, contact the store where you purchased this unit, or the car dealer, before installation.

**5-A Installing on the sun visor**

- Install the microphone ⑤ on the clip ⑥.
- Install the clip ⑥ on the sun visor.

**5-B Installing on the dashboard**

- Install the microphone ⑤ on the clip ⑥, then place the cord along the groove of the clip ⑥.
- Attach the clip ⑥ to the dashboard with the double-sided tape ⑦.

**Note**  
Before attaching the double-sided tape ⑦, clean up the surface of the dashboard with a dry cloth.

**Adjusting the microphone angle**

Adjust the microphone angle to the proper position.

**Note**  
The microphone swivels on a single axis, as shown in the diagram below. Do not turn it the wrong way forcibly.



**Mounting the unit 7**

**7-A Mounting the unit with the supplied bracket**

**Note (7-A-2)**  
Bend these claws outward for a tight fit.

**7-B Mounting the unit in a Japanese car**

You may be able to install this unit in some makes of Japanese cars without the supplied bracket. In the case you cannot, consult your Sony dealer.

When mounting this unit to the preinstalled brackets of your car, use the supplied screws ⑦ in the appropriate screw holes, according to your car: T for TOYOTA, M for MITSUBISHI and N for NISSAN.

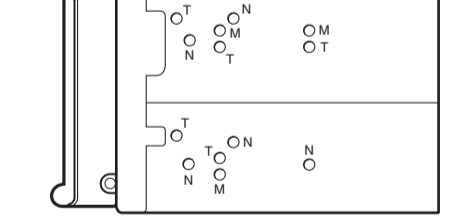

- Notes**
- To prevent malfunction, install only with the supplied screws ⑦.
  - Do not apply excessive force to the buttons of the unit.
  - Do not press on the LCD.
  - Before mounting, make sure there is nothing on the top of the unit.

**Warning if your car's ignition has no ACC position**

Be sure to set the Auto Off function. For details, see the supplied Operating Instructions.  
The unit will shut off completely and automatically in the set time after the unit is turned off, which prevents battery drain.  
If you do not set the Auto Off function, press and hold **[SOURCE/OFF]** until the display disappears each time you turn the ignition off.

**Reset button**

When the installation and connections are completed, be sure to press the reset button with a ball-point pen, etc.

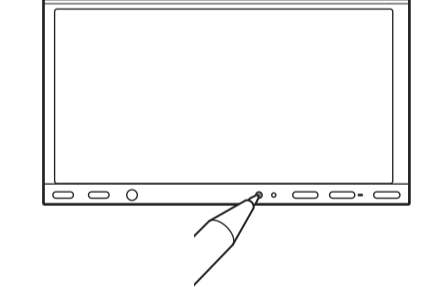

**زر إعادة الضبط**

عند اكتمال عملية التركيب والتوصيلات، تأكد أن تضغط على زر إعادة الضبط باستخدام قلم حبر جاف، إلخ.

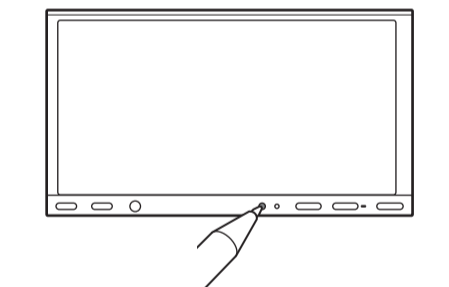

**تثبيت الجهاز 7**

**7-A تثبيت الجهاز باستخدام قاعدة التركيب المرفقة**

**ملاحظة (7-A-2)**  
قم بثنى هذه المخالب نحو الخارج للتركيب بإحكام.

**7-B تركيب الجهاز في سيارة يابانية**

قد لا تتمكن من تركيب هذا الجهاز على بعض طرز السيارات اليابانية دون قاعدة التركيب المرفقة. وإذا كان الأمر كذلك، فاستشر بائع Sony الذي تتعامل معه.

عند تثبيت هذا الجهاز على قواعد التركيب الممتدة مسبقًا بسيارتك، استخدم البراغي المرفقة ⑦ في فتحات البراغي المناسبة وفقًا لطرز سيارتك: T للسيارة طراز TOYOTA وM للسيارة طراز MITSUBISHI وN للسيارة طراز NISSAN.

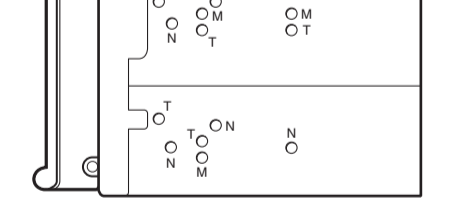

- ملاحظات**
- لتفادي حدوث خلل، قم بتركيب مستخدمًا البراغي المرفقة ⑦ فقط.
  - لا تقم باستعمال القوة المفرطة على أزرار الجهاز.
  - لا تضغط على شاشة LCD.
  - قبل التثبيت، تأكد من عدم وجود أي أشياء على الجزء العلوي من الجهاز.

**تحذير إذا كان نظام إشعال المحرك الخاص بسيارتك غير مجهز بموضع الكماليات ACC**

تأكد من تهيئة وظيفة الإيقاف التلقائي للتفاصيل، راجع تعليمات التشغيل للمرفقة.  
سيوقف الجهاز بشكل كامل تلقائيًا في الوقت المحدد بعد انقضاء الجهاز، وذلك لتفادي استهلاك شحنة البطارية.  
إذا لم يتم تهيئة وظيفة الإيقاف التلقائي، فاحفظ بضغط الزر **[SOURCE/OFF]** إلى أن تختفي الشاشة كلما قمت بإطفاء نظام إشعال المحرك.

**تركيب الميكروفون 5**

لسماع صوتك أثناء الاتصال في وضع حر العيدين بنعم عليك تركيب الميكروفون ⑤ XA-MC10.

**تنبيهات**

- احتفظ بالميكروفون بعيدًا عن درجات الحرارة والرطوبة المرتفعة للغاية.
- إذا أضر خطر للغاية أن يصبح السلك ملفوفًا حول عمود التوجيه أو ذراع نقل السرعة، لذا، تأكد أن تقوم بإفصائه هو والأجزاء الأخرى بعيدًا لتجنب إعاقة قيادتك.
- إذا كانت تحتوي سيارتك على وسائل هوائية أو أي أجهزة أخرى لتتصاص الصدمات، فالتعامل بالمتحيز أو بالغ السيارة الذي اشترت منه هذا الجهاز قبل التركيب.

**5-A التركيب على حاجب الشمس**

- قم بتركيب الميكروفون ⑤ على المشبك ⑥.
- قم بتركيب المشبك ⑥ على حاجب الشمس.

**5-B التركيب على لوحة القيادة**

- قم بتركيب الميكروفون ⑤ على المشبك ⑥. ثم قم بوضع السلك على امتداد فجوة المشبك ⑥.
- قم بتوصيل المشبك ⑥ بلوحة القيادة باستخدام شريط مزدوج الوجه ⑦.

**ملاحظة**  
قبل توصيل الشريط مزدوج الوجه ⑦، قم بتنظيف سطح لوحة القيادة بقطعة قماش ناعمة.

**ضبط زاوية التركيب**

قم بتركيب الجهاز بزاوية أقل من 45 درجة.

**توصيل سلك تغيير فرامل الإيقاف الدائم 4**

تأكد من توصيل سلك الفرامل (أخضر) ② الخاص بسلك تغيير فرامل الإيقاف الدائم. موضع زر كيب سلك تغيير فرامل الإيقاف الدائم يعتمد على سيارتك. استشر وكيل سيارتك أو أقرب وكيل Sony لمزيد من التفاصيل.



**إزالة قاعدة التركيب 6**

قبل تركيب الجهاز، قم بإزالة قاعدة التركيب ⑥ من الجهاز.

- قم بإدخال مفتاحي التحرير ③ معًا بين الجهاز وقاعدة التركيب ⑥ حتى تسمع صوت استقرارهما.
- قم بدفع قاعدة التركيب ⑥ لأسفل، ثم قم بدفع الجهاز لأعلى للصل.

**تنبيهات احتياطية**

- اختر موضع التركيب بعناية بحيث لا تتداخل الوحدة مع عمليات القيادة العادية.
- تجنب تركيب الجهاز في أماكن معرضة للغيبار أو الأوساخ أو الاعتزاز المفرط أو درجات الحرارة العالية، كأن تكون تحت أشعة الشمس المباشرة أو بالقرب من جهاز التدفئة.
- استعمل أداة التركيب المرفقة فقط وذلك لتحقيق السلامة والتركيب الآمن.
- لتفحظ لطق الوحدة الأمامية بسلامة، قم بإدخال/إخراج القرص بسهولة، وللقيادة بأمان بصفة خاصة، يلزم توفير مسافة معينة بين الوحدة الأمامية وذراع نقل السرعة. وتختلف المسافة الضرورية باختلاف موضع ذراع التحويل بالسيارة لديك. وقبل تركيب الجهاز، اختر موقع التركيب بعناية حتى يتسنى لك القيادة بأمان.

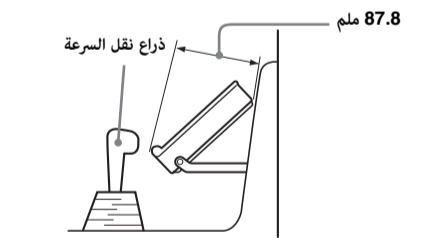

**ضبط زاوية التركيب**

قم بتركيب الجهاز بزاوية أقل من 45 درجة.

**توصيل سلك تغيير فرامل الإيقاف الدائم 4**

تأكد من توصيل سلك الفرامل (أخضر) ② الخاص بسلك تغيير فرامل الإيقاف الدائم. موضع زر كيب سلك تغيير فرامل الإيقاف الدائم يعتمد على سيارتك. استشر وكيل سيارتك أو أقرب وكيل Sony لمزيد من التفاصيل.