

Cordless Stereo Headphone System

Operating Instructions page 2 _____ ■

Mode d'emploi page 14 _____ ■

Bedienungsanleitung seite 26 _____ ■

Manual de instrucciones página 38 _____ ■

MDR-IF330RK

WARNING

To prevent fire or shock hazard, do not expose the unit to rain or moisture.

To avoid electrical shock, do not open the cabinet. Refer servicing to qualified personnel only.

WARNING

You are cautioned that any changes or modifications not expressly approved in this manual could void your authority to operate this equipment.

Owner's Record

The model number is located in front of the transmitter and on the headphone housing. The serial number is located at the bottom of the transmitter and the inner side of the headband.

Record these numbers in the spaces provided below. Refer to them whenever you call upon your Sony dealer regarding this product.

Model No. MDR-IF330RK
Transmitter TMR-IF330R
Headphones MDR-IF330R
Serial No. _____
Transmitter _____
Headphones _____

This information is valid for Russian model only.



АЯ46

Беспроводная система головных телефонов

Сделано в Корея

Изготовитель: Сони Корпорейшн

Адрес: 6-7-35 Киташинагава, Шинагава - ку, Токио 141-0001, Япония

For the customers in the U.S.A. and Canada

RECYCLING NICKEL-CADMIUM BATTERIES



Nickel Cadmium batteries are recyclable. You can help preserve our environment by returning your unwanted batteries to your nearest point for collection, recycling or proper disposal.

Note: In some areas the disposal of nickel cadmium batteries in household or business trash may be prohibited.

RBRC (Rechargeable Battery Recycling Corporation) advises you about spent battery collection by the following phone number.

Call toll free number: 1-800-822-8837 (United States and Canada only)

Caution: Do not handle damaged or leaking nickel-cadmium batteries.

Welcome!

Thank you for purchasing the Sony MDR-IF330RK Cordless Stereo Headphone System. Before operating the unit, please read this manual thoroughly and retain it for future reference.

Some features are:

- Cordless system that allows you to listen to a program free from the restriction of a cord.
- Broad horizontal listening area that gives you superb sound virtually anywhere in the room.
- Self-adjusting headband for fitting your head perfectly.
- The power of the headphones turns on and off automatically every time you put the headphones on and off (Auto power on/off function).
- The VOL control adjusts the volume level of both channels.
- Audio input selector available on transmitter.
- The power source of the headphone can be selected from either a supplied rechargeable battery or a commercially available R6 (size AA) dry battery.

Table of contents

Getting started

Unpacking	4
Setting up the transmitter	4
Charging the headphones' battery	6

Operating the system

Listening to a program	8
The effective areas of the transmitter	9
Replacing the ear pads	10

Additional information

Precautions	10
Troubleshooting	11
Specifications	12

Unpacking

Check that you have the following items:

- The transmitter

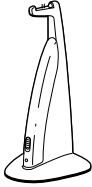

- AC power adaptor

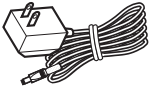

- Connecting cord
(phono plugs ↔ stereo mini plug)

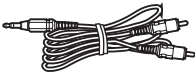

- Unimatch plug adaptor
(stereo mini jack → stereo phone plug)



- The headphones



- Ni-Cd rechargeable battery
NC-AA (HJ)

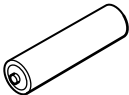

- AC plug adaptor
(tourist model only)

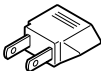

Setting up the transmitter

This unit has two types of input jack: PHONES IN (A) and LINE IN (B). PHONES IN (A) is for input from a headphone jack and LINE IN (B) is for input from LINE OUT jack.

- 1 Connect the transmitter to audio/video equipment.
 - a) When connecting the transmitter to LINE OUT or REC OUT jacks. Connect to LINE IN (B) jack only.

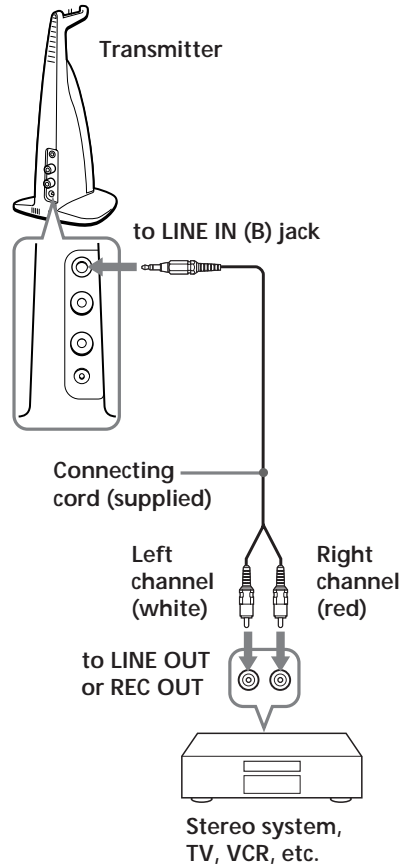

Note

If your audio/video equipment has a stereo mini jack (LINE OUT), connect the stereo mini jack (LINE OUT) to LINE IN (B) of the transmitter by using optional connecting cord RK-G136HG. Connecting the LINE OUT jack of your audio/video equipment to PHONES IN (A) of the transmitter will cause low or muffled sound. To connect to PHONES IN (A) of the transmitter with the supplied cord, use a headphones jack on the audio/video equipment.

- ⓑ When connecting the transmitter to a headphones jack.
Connect to PHONES IN (A) jack only.

When connecting two audio/video equipment to the transmitter at the same time

This transmitter can be connected to two different audio sources at the same time using both inputs, PHONES IN (A) and LINE IN (B).

Select position A or B on the transmitter to select transmitter input. Audio/video equipment connected to PHONES IN (A) will be output when in position A, and audio/video equipment connected to LINE IN (B) will be output when in position B.

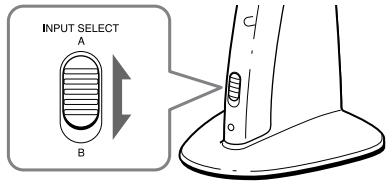

Note

If you connect two pieces of audio/video equipment to this unit at the same time, use the supplied cord and optional connecting cord RK-G129 or RK-G136HG.

- 2** If your AC power adaptor is equipped with a voltage selector, before connecting the AC power adaptor to an AC outlet, set it to the operating voltage in your area with a screw driver.

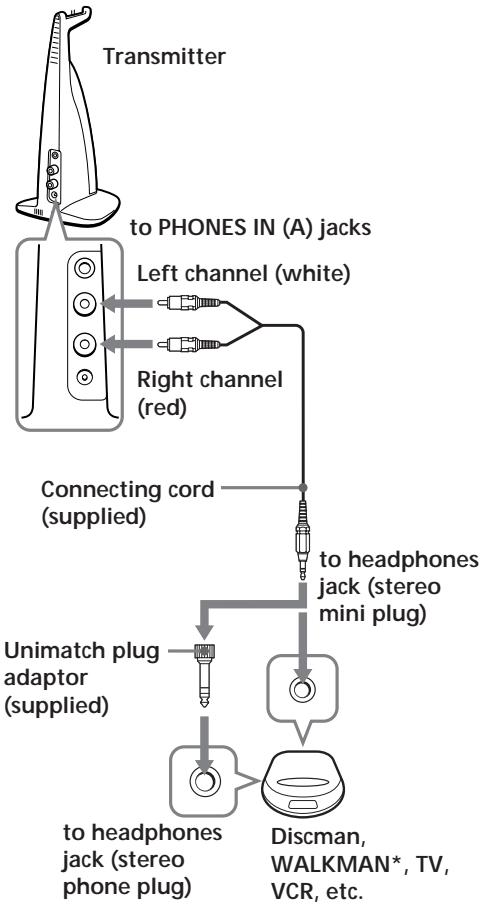

AC power adaptor (supplied)

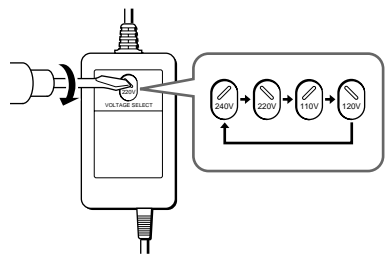

(Continue to next page)

- 3** Connect the transmitter to a power source.

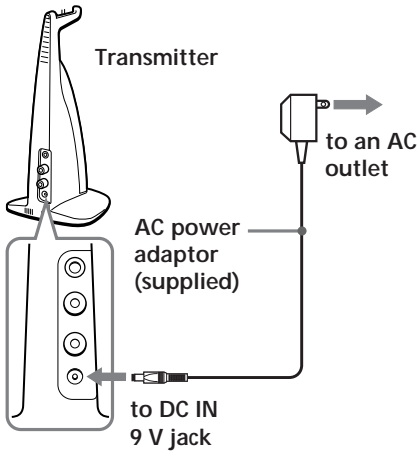

Notes

- Use only the supplied AC power adaptor. Do not use any other AC power adaptor.



Polarity of the plug

- If the plug of the AC power adaptor does not fit in the AC outlet, use the supplied AC plug adaptor. (tourist model only)
- When you connect the connecting cord directly to an earphone jack, the audio signal will not be output through the right channel. In such a case, use the separately sold PC-236HG plug adaptor.

* WALKMAN is a registered trademark of Sony Corporation.

Charging the headphones' battery

Using the headphones for the first time

The headphones are powered by either a supplied rechargeable battery NC-AA (HI) or a commercially available R6 (size AA) battery.

When you use the headphones with the supplied rechargeable battery NC-AA (HI) for the first time, charge the battery in the following manner. NC-AA (HI) is applicable only for Sony cordless/wireless headphone systems. Never use for any other purpose.

- 1** Open the battery compartment lid on top of the left housing.

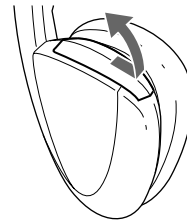

- 2** Insert the supplied rechargeable battery into the battery compartment by matching the **+** on the battery to the **+** terminal on the lid. Do not use a rechargeable battery other than the supplied one.

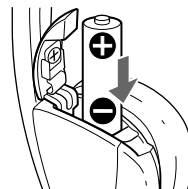

- 3** Close the battery compartment lid.



- 4** Connect the supplied AC power adaptor to the transmitter.

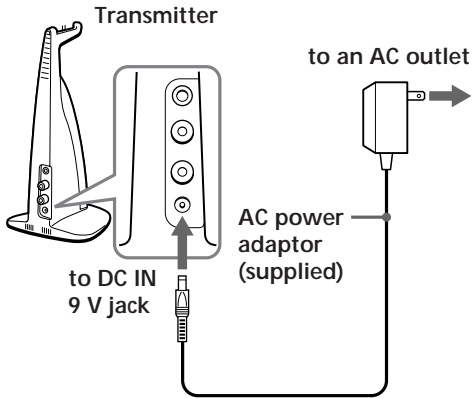

- 5** Rest the headphones on the transmitter so that the contact pins fit into the contact holes on the headphones. The charging indicator lights.

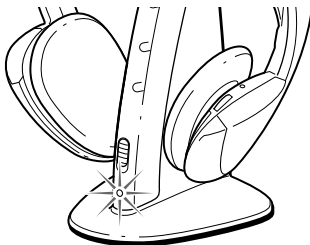

Notes

- Use only the supplied rechargeable battery NC-AA (HJ).
- You cannot recharge other R6 (size AA) rechargeable battery (NC-AA etc.) with this unit.

When the indicator is not lit

Check the connection to make sure that the contact pins are properly fitted into the contact holes on the headphones, or if the headphones are rested on the transmitter correctly.

To recharge the headphones' battery after use

To charge the battery, follow steps 4 and 5. Since little electric current is used for charging, there is no need to worry about overcharging.

Charging and using hours

Approx. charging hours	Approx. using hours*
1	1.5
24**	30

* at 1 kHz, 1 mW+1 mW output

** the hours required to fully charge an empty battery

Using the headphones with a commercially available R6 (size AA) dry battery

Install the battery in the same manner as described in steps 1 through 3 of "Charging the headphones' battery."

When a R6 (size AA) dry battery is installed, the battery charge function is not activated.

Battery life*

Battery	Approx. hours
Sony alkaline battery LR 6 (SG)	100
Sony battery R6P (SR)	50

* at 1 kHz, 1 mW+1 mW output

(Continue to next page)

Listening to a program

- 1 Turn on the audio/video equipment connected to the transmitter.

When the audio signal is input, the transmitter turns on automatically and the infrared emitters glow. If the transmitter is connected to the headphone jack, set the volume control of the audio source equipment as high as possible but not so high that the audio signal gets distorted. (Around level 5 or 6 on the volume control should be appropriate.)

- 2 Put on the headphones and the power turns on automatically. The power indicator glows red when the power turns on.



- 3 Adjust the volume.



Check the remaining power of the headphones' battery

Pull up the self adjusting band, and check that the headphones' power indicator lights in red. You can now use the headphones. Charge the battery or install a new dry battery, if the power indicator light is weak or turned off and the sound becomes distorted or has a lot of noise.

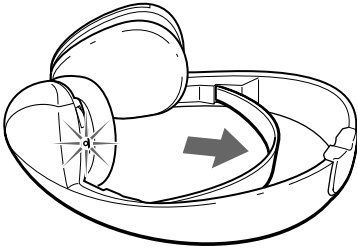

Notes

- During recharging, the transmitter is turned off automatically.
- When the life of the rechargeable battery is shortened by half even after a proper recharging, take the headphone set to a Sony dealer and have the old rechargeable battery replaced by a new one.

Removing the battery

- 1 Open the battery compartment lid.
- 2 Remove the battery from the battery compartment.

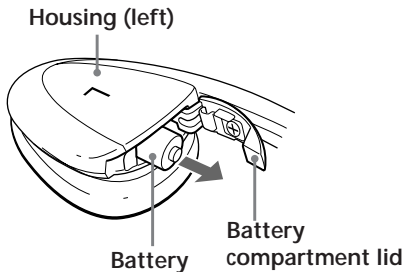

Auto power on/off function

When you remove the headphones, the power turns off automatically. Do not pull up the self adjusting band when not using the headphones, otherwise the headphones will be switched on.



Mute function

If a hissing noise is heard when the infrared rays are obstructed, or the headphones are used outside of the effective range (see the next section), the mute function will be activated and the sound will not be heard from the headphones. To restore the sound, move nearer toward the transmitter or remove the obstruction.

If no audio signal is received at the transmitter for more than approximately five minutes, the transmitter turns off automatically.

After listening to a program, take the headphones off before the transmitter turns off and rest them on the transmitter. Otherwise you may hear some noise when the infrared rays are suddenly cut off.

Note

The infrared emitters light up when the transmitter is turned on. The brightness of the emitters may not be uniform, however, this is not a malfunction.

The effective areas of the transmitter

The illustration below shows the approximate area covered by the infrared rays emitted from the transmitter.

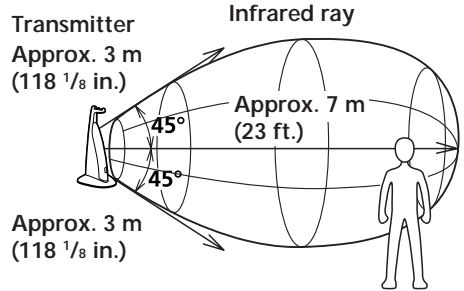

Notes

- If you use the headphones at too great a distance from the transmitter, you may hear a hissing noise and if there is an object between the receiver and the transmitter, the sound may be interrupted. These phenomena are inherent to infrared ray communication and do not mean that there is a problem with the unit itself.
- Do not cover the infrared sensors with your hands or hair.
- The infrared rays will not penetrate walls or opaque glass, therefore, be sure to stay within sight of the transmitter.
- When you use the headphones inside the area illustrated in the diagrams, the transmitter can be placed in the front, behind or by the side of the listener.

Replacing the ear pads

When the ear pads become dirty or damaged, you can get replacements from your Sony dealer. Replace them as illustrated below.

- 1 Remove the old ear pad by pulling it off from the driver unit.



- 2 Place the new ear pad around the driver unit as illustrated.

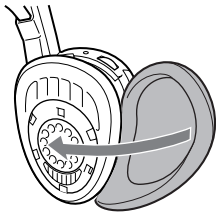

Precautions

- The CE mark on the unit is valid only for products marketed in the European Union.
- When the transmitter is not to be used for a long period of time, disconnect the AC power adaptor from the AC outlet holding the plug. Do not pull on the cord.
- Do not leave the cordless stereo headphone system in a location subject to direct sunlight, heat or moisture.

Notes on headphones

Preventing hearing damage

Avoid using headphones at high volume. Hearing experts advise against continuous, loud and extended play. If you experience a ringing in your ears, reduce the volume or discontinue use.

Caring for others

Keep the volume at a moderate level. This will allow you to hear outside sounds and to be considerate to the people around you.

If you have any questions or problems concerning the system that are not covered in this manual, please consult the nearest Sony dealer.

Be sure to bring the headphones and the transmitter to the Sony dealer when requiring repair work.

Troubleshooting

No sound/Muffled sound

- ➔ Turn on the transmitter first, then put on the headphones.
- ➔ Check the connection of the audio/video equipment or the AC power adaptor.
- ➔ Check that the input select switch position is correct.
- ➔ Check that the audio/video equipment is turned on.
- ➔ Turn up the volume on the connected audio/video equipment, if the transmitter is connected to the headphones jack. (Around level 5 or 6 on the volume control should be appropriate.)
- ➔ The mute function is activated.
 - Check if there is any object between the transmitter and the headphones.
 - Use the headphones near the transmitter.
 - Change the position and angle of the transmitter.
- ➔ The headphones' power indicator light is weak or turned off.
 - Charge the rechargeable battery because the headphones' battery is weak, or if the power indicator is still off after charging the battery. Take the headphones to a Sony dealer for a replacement of the rechargeable battery.
 - If you are using the conventional dry battery, replace it with a new one.
- ➔ When the LINE OUT jack of your audio/video equipment is connected to PHONES IN (A) of the transmitter, the sound will be low. Connect the LINE OUT jack to the LINE IN (B) as described in "Setting up the transmitter."

Distortion

- ➔ If the transmitter is connected to the headphones jack, turn down the volume of the connected audio/video equipment. (Around level 5 or 6 on the volume control should be appropriate.)

- ➔ The headphones' power indicator light is weak or turned off.
 - Charge the rechargeable battery because the headphones' battery is weak, or if the power indicator is still off after charging the battery. Take the headphones to a Sony dealer for a replacement of the rechargeable battery.
 - If you are using the conventional dry battery, replace it with a new one.
- ➔ When the headphones jack output is connected to the LINE IN (B) of the transmitter, increasing the volume of the connected audio/video equipment may cause distortion. Connect the headphones jack output instead to PHONES IN (A) as described in "Setting up the transmitter."

Loud background noise

- ➔ Move closer to the transmitter. As you move away from the transmitter, more noise is likely to be heard. This is inherent to infrared ray communication and does not mean that there is a problem with the unit itself.
- ➔ Check that there is no object between the transmitter and the headphones.
- ➔ Check that the infrared sensors are not covered with your hands or hair.
- ➔ Change the position or angle of the transmitter.
 - The headphones are used by a window where the sunlight is too strong.
 - ➔ Draw the curtains/blind to shut out the direct sunlight, or use the headphones away from the sunlight.
- ➔ If the transmitter is connected to the headphones jack, turn up the volume of the connected audio/video equipment. (Around level 5 or 6 on the volume control should be appropriate.)
- ➔ The headphones' power indicator light is weak or turned off.
 - Charge the rechargeable battery because the headphones' battery is weak, or if the power indicator is still off after charging the battery. Take the headphones to a Sony dealer for a replacement of the rechargeable battery.
 - If you are using the conventional dry battery, replace it with a new one.

(Continue to next page)

The battery cannot be charged

- ➔ Check if the charging indicator lights on. If not, put the headphones on the transmitter correctly so that the charging indicator lights on.
- ➔ The dry battery is installed.
 - Install the supplied rechargeable battery.
- ➔ The rechargeable battery that is not supplied is installed.
 - Install the supplied rechargeable battery.

Specifications

General

Modulation system

Frequency modulation

Carrier frequency

Right 2.8 MHz

Left 2.3 MHz

Frequency response

18 – 22,000 Hz

Transmitter TMR-IF330R

Power source DC IN 9 V jack accepts power supplied from the AC power adaptor for use on the following voltages:

Where purchased	Operating voltage
U.S.A./Canada	120 V AC, 60 Hz
U.K.	230 – 240 V AC, 50 Hz
European countries	220 – 230 V AC, 50 Hz
Other countries	110 – 120 V/220 – 240 V AC, 50/60 Hz

Audio input Phono jacks/stereo mini jack

Dimensions Approx. 106 × 217 × 110 mm
(4 1/4 × 8 5/8 × 4 3/8 in.)
(w/h/d)

Mass Approx. 125 g (4.4 oz)

Headphone MDR-IF330R

Power source Supplied Ni-Cd rechargeable battery NC-AA (HJ) or commercially available R6 (size AA) dry battery

Mass Approx. 180 g (6.4 oz) including battery

Supplied Ni-Cd rechargeable battery

Model name	NC-AA (HJ)
Type	Ni-Cd
Voltage	1.2 V
Capacity	600 mAh

Optional accessories

Plug adaptor PC-236HG

(stereo mini jack ↔ monaural mini plug)

Connecting cords

RK-G136HG

(stereo mini plug ↔ stereo mini plug)

RK-G129HG

(stereo mini plug ↔ phono plug × 2)

Design and specifications are subject to change without notice.

AVERTISSEMENT

Afin d'éviter tout risque d'incendie ou d'électrocution, ne pas exposer cet appareil à la pluie ou à l'humidité.

Afin d'écarter tout risque d'électrocution, garder le coffret fermé. Ne confier l'entretien de l'appareil qu'à un personnel qualifié.

AVERTISSEMENT

Avant la mise en service de cet appareil, prière de lire attentivement ce mode d'emploi que l'on conservera pour toute référence ultérieure.

Pour les utilisateurs aux Etats-Unis et au Canada

RECYCLAGE DES BATTERIES AU NICKEL-CADMIUM



Les batteries au nickel-cadmium sont recyclables. Vous pouvez contribuer à préserver l'environnement en rapportant les batteries usées dans un point de ramassage, recyclage ou retraitement.

Remarque: Dans certain pays, il est interdit de jeter les batteries au nickel-cadmium avec les ordures ménagères ou dans les poubelles de bureau.

Questionnez chez RBRC (Rechargeable Battery Recycling Corporation) pour les batteries usées.

Le numéro est: 1-800-822-8837 (Etats-Unis et Canada uniquement)

Avertissement: Ne pas utiliser des batteries au nickel-cadmium qui sont endommagées ou qui fuient.

Bienvenue!

Nous vous félicitons pour l'achat de ce système de casque stéréo infrarouge Sony MDR-IF330RK. Avant la mise en service de cet appareil, prière de lire attentivement ce mode d'emploi et de le conserver pour toute référence ultérieure.

Cet appareil offre, entre autres, les caractéristiques suivantes:

- Système de casque infrarouge permettant d'écouter un programme sans être gêné par un cordon.
- Portée horizontale étendue assurant un son superbe pratiquement n'importe où dans la pièce.
- Serre-tête auto-ajustable s'adaptant parfaitement à la forme de la tête.
- Mise sous et hors tension automatique du casque quand vous mettez et enlevez le casque (fonction de mise sous et hors tension automatique).
- Commande VOL permettant de régler le volume des deux canaux.
- Sélecteur d'entrée audio sur le transmetteur.
- La pile rechargeable fournie ou une pile sèche R6 (format AA), en vente dans le commerce, peuvent être utilisées comme source d'alimentation du casque.

Table des matières

Préparatifs

Déballage	16
Raccordement du transmetteur	16
Recharge de la pile du casque	18

Utilisation du système

Ecoute d'un programme	20
Portée du transmetteur	21
Remplacement des oreillettes	22

Informations complémentaires

Précautions	22
Guide de dépannage	23
Spécifications	24

Déballage

Vérifiez que tous les éléments suivants se trouvent dans l'emballage:

- Transmetteur

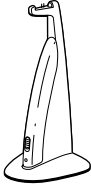

- Adaptateur secteur

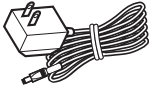

- Cordon de liaison (fiches cinch ↔ minifiche stéréo)

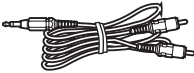

- Adaptateur de fiche universel (minijack stéréo → fiche 6,35 stéréo)



- Casque



- Pile rechargeable au nickel-cadmium NC-AA (HJ)

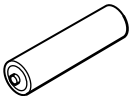

- Adaptateur de fiche secteur (modèle pour les touristes seulement)

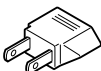

Raccordement du transmetteur

Cet appareil a deux types de prise d'entrée: PHONES IN (A) et LINE IN (B). PHONES IN (A) est destinée au raccordement d'un casque et LINE IN (B) au raccordement à une prise LINE OUT.

- 1 Raccordez le transmetteur à un appareil audio/vidéo.
 - a) Lors du raccordement du transmetteur aux prises LINE OUT ou REC OUT: Raccordez seulement la prise LINE IN (B).

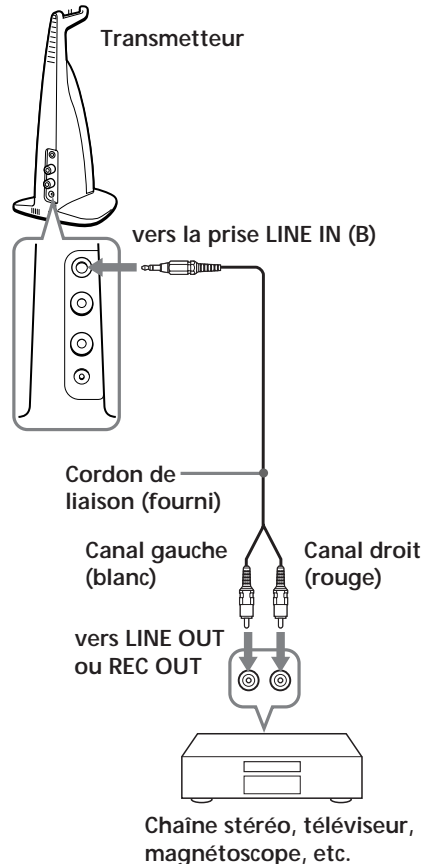

Remarque

Si votre appareil audio/vidéo a une miniprise stéréo (LINE OUT), reliez la miniprise stéréo (LINE OUT) à la prise LINE IN (B) du transmetteur à l'aide d'un cordon de liaison RK-G136HG proposé en option. Si la prise LINE OUT de votre appareil audio/vidéo est raccordée à PHONES IN (A) du transmetteur, le son sera faible ou étouffé. Pour relier la prise PHONES IN (A) du transmetteur avec le cordon fourni, utilisez la prise de casque de l'appareil audio/vidéo.

- ② Lors du raccordement du transmetteur à la prise de casque:
Raccordez le casque à la prise PHONES IN (A).

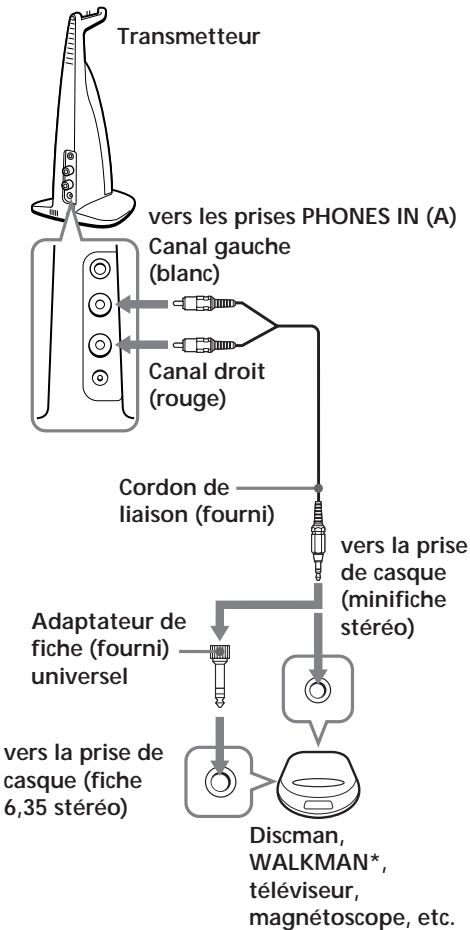

Raccordement simultané de deux appareils audio/vidéo au transmetteur

Le transmetteur peut être relié en même temps à deux sources audio différentes par les deux entrées PHONES IN (A) et LINE IN (B).

Réglez sur la position A ou B du transmetteur pour sélectionner l'entrée du transmetteur. L'appareil audio/vidéo raccordé à PHONES IN (A) fournira le son si la position A est sélectionnée et l'appareil audio/vidéo raccordé à la prise LINE IN (B) fournira le son si la position B est sélectionnée.

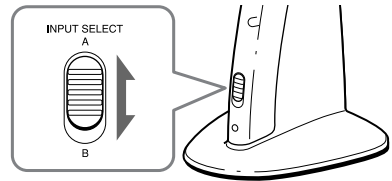

Remarque

Si vous raccordez en même temps deux appareils audio/vidéo à cet appareil, utilisez le cordon fourni et le cordon de liaison optionnel RK-G129 ou RK-G136HG.

- 2 Si votre adaptateur secteur possède un sélecteur de tension, réglez-le sur la tension du courant secteur local à l'aide d'un tournevis avant de le brancher.

Adaptateur secteur (fourni)

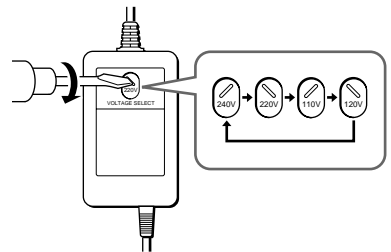

(Voir page suivante)

- 3** Branchez le transmetteur sur une source d'alimentation.

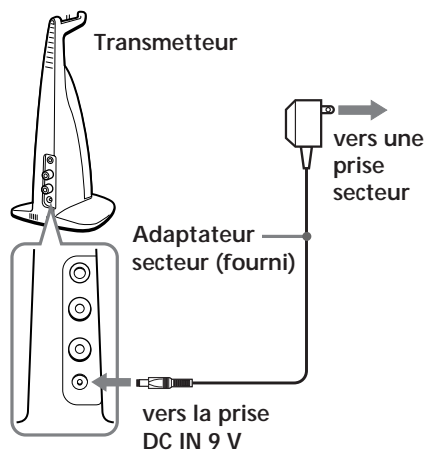

Remarques

- Utilisez uniquement l'adaptateur secteur fourni à l'exclusion de tout autre.



Polarité de la fiche

- Si la fiche de l'adaptateur secteur ne rentre pas dans la prise, utilisez l'adaptateur de fiche secteur fourni. (modèle pour les touristes seulement)
- Quand vous raccordez directement le cordon de liaison à une prise de casque, le signal audio ne sort pas du canal droit. Dans ce cas, utilisez l'adaptateur de fiche vendu séparément PC-236HG.

* WALKMAN est une marque déposée de Sony Corporation.

Recharge de la pile du casque

Lors de la première utilisation du casque

Le casque peut être alimenté par la pile rechargeable fournie NC-AA (HJ) ou par une pile R6 (format AA) en vente dans le commerce.

Si vous utilisez le casque avec la pile rechargeable fournie NC-AA (HJ) pour la première fois, rechargez la pile de la façon suivante.

Les piles NC-AA (HJ) ne peuvent être utilisées qu'avec les systèmes de casque à fil/sans fil Sony.

Ne jamais les utiliser dans d'autres buts.

- 1** Ouvrez le couvercle du logement de la pile sur le haut du boîtier.

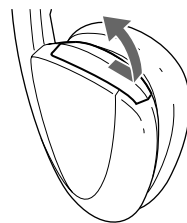

- 2** Insérez la pile rechargeable fournie dans le logement en dirigeant le pôle **+** de la pile du côté du contact **+** sur le couvercle.
Ne pas utiliser un autre type de pile rechargeable.

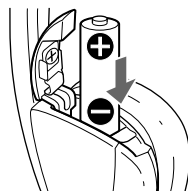

- 3** Fermez le couvercle du logement de la pile.

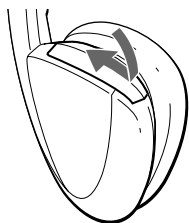

- 4** Branchez l'adaptateur secteur fourni au transmetteur.

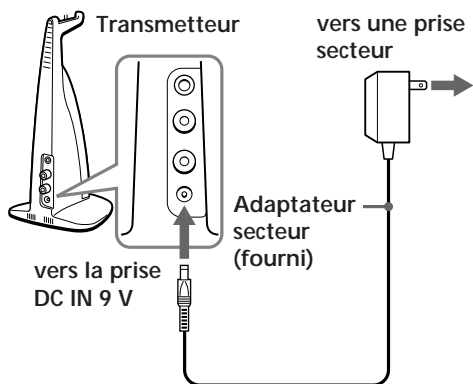

- 5** Laissez le casque sur le transmetteur de sorte que les contacts rentrent dans les orifices du casque. Le témoin de charge s'allume.

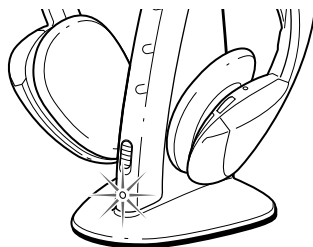

Remarques

- N'utilisez que la pile rechargeable fourni NC-AA (HJ).
- Vous ne pouvez pas recharger la pile rechargeable R6 (format AA) (NC-AA, etc.) avec cet appareil.

Si le témoin ne s'allume pas

Vérifiez si les contacts sont bien insérées dans les orifices de contact du casque ou si le casque est correctement posé sur le transmetteur.

Pour recharger la pile du casque après utilisation

Pour recharger la pile, effectuez les étapes 4 et 5.

Comme le courant électrique consommé lors de la recharge est très faible, la pile ne risque pas d'être surchargée.

Temps de recharge et autonomie

Pile	Approx. en heures
Pile alcaline Sony LR6 (SG)	100
Pile Sony R6P (SR)	50

* à 1 kHz, sortie 1 mW + 1 mW

** Temps requis pour la recharge complète d'une pile vide

Utilisation du casque avec une pile sèche R6 (format AA) en vente dans le commerce

Insérez la pile comme décrit dans les étapes 1 à 3 de "Recharge de la pile du casque". Si vous insérez une pile R6 (format AA), la fonction de recharge de la pile ne sera pas activée.

Autonomie de la pile*

Temps de recharge (approx. en heures)	Autonomie (approx. en heures)*
1	1,5
24**	30

* à 1 kHz, sortie 1 mW + 1 mW

Ecoute d'un programme

- 1 Mettez sous tension l'appareil audio/vidéo raccordé au transmetteur.

Quand le signal audio est fourni, le transmetteur se met automatiquement sous tension et les émetteurs infrarouges s'allument. Si le transmetteur est raccordé à la prise du casque, réglez le volume de la source audio assez haut mais pas trop pour éviter une distorsion du signal audio. (Le niveau de volume 5 ou 6 devrait convenir.)

- 2 Posez le casque sur la tête. La mise sous tension est automatique. Le témoin d'alimentation s'allume en rouge quand le casque est sous tension.



- 3 Réglez le volume.



Pour contrôler la capacité de la pile du casque

Enlevez le bandeau auto-ajustable et vérifiez que le témoin d'alimentation du casque s'allume en rouge. Vous pouvez maintenant utiliser le casque.

Chargez la pile ou insérez une pile sèche neuve si le témoin d'alimentation luit faiblement ou est éteint, et si le son est déformé ou parasité.

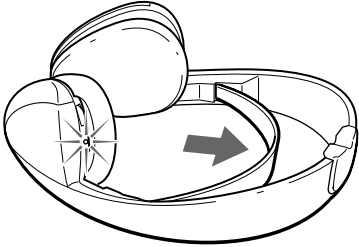

Remarques

- Pendant la recharge, le transmetteur s'éteint automatiquement.
- Si l'autonomie de la pile est réduite de moitié par rapport à la normale après une recharge complète, apportez le casque à votre revendeur Sony et faites remplacer la pile rechargeable usée par une neuve.

Retrait de la pile

- 1 Ouvrez le couvercle du logement de la pile.
- 2 Enlevez la pile du logement.

Boîtier (gauche)

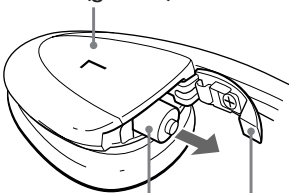

Pile

Couvercle du logement de la pile

Mise sous tension et hors tension automatique

Quand vous enlevez le casque, l'alimentation est automatiquement coupée. Ne tirez pas sur le bandeau auto-ajustable quand vous n'utilisez pas le casque, sinon le casque se mettra sous tension.



Silencieux

Si un sifflement est audible quand les rayons infrarouges sont entravés, ou si vous utilisez le casque en dehors de la portée des rayons (voir le paragraphe suivant), le silencieux sera automatiquement activé et le son du casque coupé.

Pour rétablir le son, approchez-vous du transmetteur ou enlevez l'objet qui gêne la réception des rayons.

Si aucun signal n'est fourni au transmetteur pendant environ 5 minutes, le transmetteur s'éteindra automatiquement.

Après l'écoute d'un programme, enlevez le casque avant que le transmetteur ne s'éteigne et posez-le sur le transmetteur, sinon vous risquerez d'entendre du bruit quand les rayons infrarouges seront coupés.

Remarque

Les émetteurs s'allument quand le transmetteur est sous tension. La luminosité des émetteurs peut être plus ou moins intense, mais il ne s'agit pas d'un mauvais fonctionnement.

Portée du transmetteur

L'illustration ci-dessous indique la portée approximative des rayons infrarouges émis par le transmetteur.

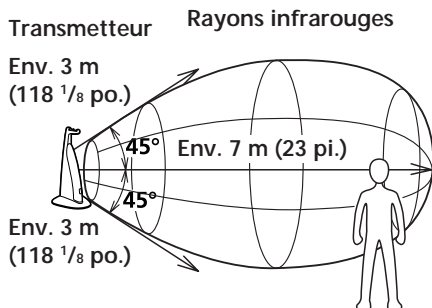

Remarques

- Si vous vous éloignez trop du transmetteur quand vous écoutez par le casque, vous pouvez entendre un sifflement. En outre si un objet se trouve entre le récepteur et le transmetteur, le son risque d'être interrompu. Ces phénomènes sont inhérents à la communication infrarouge et ne signifient pas que le système fonctionne mal.
- Ne recouvrez pas les capteurs infrarouges avec la main ou une mèche de cheveux.
- Comme les rayons infrarouges ne traversent ni les murs ni le verre opaque, le récepteur infrarouge doit être placé "en vue" du transmetteur.
- Quand vous utilisez le casque dans la zone indiquée sur l'illustration, vous pouvez placer le transmetteur devant ou derrière vous, ou à votre droite ou gauche.

Remplacement des oreillettes

Quand les oreillettes sont sales ou abîmées, vous pouvez vous en procurer des neuves auprès de votre revendeur Sony. Remplacez les oreillettes comme indiqué sur l'illustration ci-dessous.

- 1 Enlevez l'oreillette abîmée en la sortant du transducteur.



- 2 Placez l'oreillette neuve sur le transducteur comme indiqué sur l'illustration.

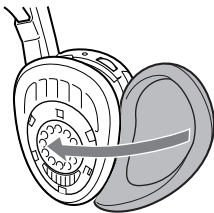

Précautions

- La marque CE sur l'appareil est valide uniquement pour les produits commercialisés sur le marché commun européen.
- Si vous ne comptez pas utiliser le transmetteur pendant longtemps, débranchez l'adaptateur secteur de la prise murale en tirant sur la fiche et non pas sur le cordon.
- Ne laissez pas le système de casque stéréo infrarouge dans un endroit exposé au soleil, à la chaleur ou à l'humidité.

Remarques sur le casque

Prévention des dommages auditifs

Évitez d'écouter à un volume élevé. Il est déconseillé par les médecins d'écouter pendant longtemps et sans interruption à un volume élevé. Si vous percevez un bourdonnement dans les oreilles, réduisez le volume ou cessez d'écouter.

Civisme

Écoutez à un volume modéré. Vous pourrez ainsi entendre les sons extérieurs et vous ne dérangerez pas les personnes qui sont près de vous.

Pour toute question ou problème au sujet de ce casque non mentionnés dans ce mode d'emploi, veuillez contacter votre revendeur Sony.

Veillez à porter le casque et le transmetteur ensemble à votre revendeur Sony pour toute réparation.

Guide de dépannage

Pas de son/son étouffé

- ➔ Mettez d'abord le transmetteur sous tension puis posez le casque sur la tête.
- ➔ Vérifiez les branchements de l'appareil audio/vidéo ou de l'adaptateur d'alimentation secteur.
- ➔ Vérifiez si le sélecteur d'entrée est réglé sur la position correcte.
- ➔ Assurez-vous que l'appareil audio/vidéo est sous tension.
- ➔ Augmentez le volume de l'appareil audio/vidéo raccordé, si le transmetteur est raccordé à la prise de casque. (Le niveau de volume 5 ou 6 devrait convenir.)
- ➔ Le silencieux est en service.
 - Assurez-vous qu'il n'y a pas d'obstacle entre le transmetteur et le casque.
 - Approchez-vous du transmetteur quand vous utilisez le casque.
 - Changez la position ou l'angle du transmetteur.
- ➔ Le témoin d'alimentation du casque est faible ou éteint.
 - Rechargez la pile rechargeable du casque, car elle est faible. Si le témoin d'alimentation reste éteint après la recharge de la pile, apportez le casque à votre revendeur Sony pour faire remplacer la pile.
 - Si vous utilisez une pile ordinaire sèche, remplacez-la par une neuve.
- ➔ Si la prise LINE OUT de votre appareil audio/vidéo est reliée à la prise PHONES IN (A) du transmetteur, le son sera faible. Reliez la prise LINE OUT à la prise LINE IN (B), comme décrit dans "Raccordement du transmetteur".

Distorsion

- ➔ Si le transmetteur est raccordé à la prise de casque, baissez le volume de l'appareil audio/vidéo raccordé. (Le niveau de volume 5 ou 6 devrait convenir.)

- ➔ Le témoin d'alimentation du casque est faible ou éteint.
 - Rechargez la pile rechargeable du casque, car elle est faible. Si le témoin d'alimentation reste éteint après la recharge de la pile, apportez le casque à votre revendeur Sony pour faire remplacer la pile.
 - Si vous utilisez une pile ordinaire sèche, remplacez-la par une neuve.
- ➔ Quand la prise de casque est reliée à LINE IN (B) du transmetteur, l'augmentation du volume de l'appareil audio/vidéo raccordé peut causer de la distorsion. Reliez la prise de casque à PHONES IN (A), comme décrit dans "Raccordement du transmetteur".

Bruit de fond important

- ➔ Rapprochez-vous du transmetteur. Plus vous éloignez du transmetteur, plus le bruit de fond augmente. Ceci est inhérent à la communication par rayons infrarouges et ne signifie pas que l'appareil ne fonctionne pas.
- ➔ Vérifiez qu'il n'y a pas d'obstacle entre le transmetteur et le casque.
- ➔ Vérifiez que les capteurs infrarouges ne sont pas couverts par votre main ou une mèche de cheveux.
- ➔ Changez la position ou l'angle du transmetteur.
 - Vous écoutez au casque près d'une fenêtre qui réfléchit trop les rayons du soleil.
 - Fermez les rideaux/stores de la fenêtre ou éloignez-vous des rayons du soleil.
- ➔ Si le transmetteur est raccordé à la prise de casque, augmentez le volume de l'appareil audio/vidéo raccordé. (Le niveau de volume 5 ou 6 devrait convenir.)
- ➔ Le témoin d'alimentation du casque est faible ou éteint.
 - Rechargez la pile rechargeable du casque, car elle est faible. Si le témoin d'alimentation reste éteint après la recharge de la pile, apportez le casque à votre revendeur Sony pour faire remplacer la pile.
 - Si vous utilisez une pile ordinaire sèche, remplacez-la par une neuve.

La pile ne peut pas être rechargée.

- ➔ Vérifiez si le témoin de charge s'allume. S'il ne s'allume pas, posez le casque correctement sur le transmetteur pour que le témoin de charge s'allume.
- ➔ Une pile sèche est en place dans le logement.
 - Insérez la pile rechargeable fournie.
- ➔ La pile en place n'est pas la pile rechargeable fournie.
 - Insérez la pile rechargeable fournie.

Spécifications

Généralités

Système de modulation

Modulation de fréquence

Fréquence porteuse

Droite: 2,8 MHz

Gauche: 2,3 MHz

Réponse en fréquence

18 – 22.000 Hz

Transmetteur TMR-IF330R

Source d'alimentation

La prise DC IN 9 V accepte l'adaptateur secteur fourni pour une utilisation sur les tensions suivantes:

Lieu d'achat	Tension de fonctionnement
Etats-Unis/Canada	CA 120 V, 60 Hz
R.U.	CA 230 – 240 V, 50 Hz
Pays européens	CA 220 – 230 V, 50 Hz
Autres pays	CA 110 - 120 V/ 220 – 240 V, 50/60 Hz

Entrée audio Prises cinch/minijack stéréo

Dimensions Env. 106 × 217 × 110 mm
(4 1/4 × 8 5/8 × 4 3/8 po)
(l/h/p)

Poids Env. 125 g (4,4 on)

Casque MDR-IF330R

Alimentation Pile rechargeable au nickel-cadmium NC-AA (HJ) fournie ou pile sèche R6 (format AA) en vente dans le commerce

Poids Env. 180 g (6,4 on.) avec la pile

Pile rechargeable Ni-Cd fournie

Nom du modèle

NC-AA (HJ)

Type

Ni-Cd

Tension

1,2 V

Capacité

600 mAh

Accessoires en option

Adaptateur de fiche PC-236HG

(minijack stéréo ↔ minifiche mono)

Cordons de liaison

RK-G136HG

(minifiche stéréo ↔ minifiche stéréo)

RK-G129HG

(minifiche stéréo ↔ 2 fiches cinch)

La conception et les spécifications sont modifiables sans préavis.

VORSICHT

Um Feuergefahr und die Gefahr eines elektrischen Schlages zu vermeiden, darf das Gerät weder Regen noch Feuchtigkeit ausgesetzt werden.

Um einen elektrischen Schlag zu vermeiden, darf das Gehäuse nicht geöffnet werden. Überlassen Sie Wartungsarbeiten stets nur einem Fachmann.

WARNUNG

Wenn am Gerät Einstellungen oder Modifikationen vorgenommen werden, die nicht in der Anleitung erwähnt sind, verfällt die Betriebserlaubnis für dieses Gerät

Entsorgungshinweis: Bitte werfen Sie nur entladene Batterien in die Sammelboxen beim Handel oder den Kommunen. Entladen sind Batterien in der Regel dann, wenn das Gerät abschaltet und signalisiert "Batterie leer" oder nach längerer Gebrauchsdauer der Batterien "nicht mehr einwandfrei funktioniert". Um sicherzugehen, kleben Sie die Batteriepole z.B. mit einem Klebestreifen ab oder geben Sie die Batterien einzeln in einen Plastikbeutel.

Herzlichen Glückwunsch!

Wir beglückwünschen Sie zum Kauf dieses Sony Infrarot-Stereo-Kopfhörersystems MDR-IF330RK. Lesen Sie diese Anleitung vor der Inbetriebnahme sorgfältig durch, und bewahren Sie sie zum späteren Nachschlagen gut auf.

Das System besitzt die folgenden Funktionen:

- Drahtlose Infrarot-Übertragung; Sie können sich frei bewegen, ohne durch ein Kabel behindert zu werden.
- Großer horizontaler Hörbereich; überall in Ihrem Zimmer kommen Sie in den Genuß der hohen Tonqualität.
- Selbsteinstellendes Kopfband gewährleistet perfekten Sitz.
- Automatische Ein-/Ausschaltung; der Kopfhörer schaltet sich beim Aufsetzen automatisch ein und beim Abnehmen wieder aus.
- VOL-Regler zur wunschgemäßen Einstellung beider Kanäle.
- Ein Audio-Eingangswähler ist am Sendeteil vorhanden.
- Als Betriebsstromquelle der Kopfhörer kann die mitgelieferte Akkubatterie oder eine handelsübliche Mignon-Trockenzelle (R6, AA) gewählt werden.

Inhaltsverzeichnis

Vor dem Betrieb

Auspacken	28
Vorbereitung der Sendeeinheit	28
Laden des Kopfhörerakkus	30

Betrieb

Wiedergabe einer Signalquelle	32
Infrarotstrahlbereich	33
Auswechseln der Ohrpolster	34

Zusatzinformationen

Zur besonderen Beachtung	34
Störungsüberprüfungen	35
Technische Daten	36

Auspacken

Überprüfen Sie nach dem Auspacken, daß die folgenden Teile vorhanden sind:

- Sendeeinheit

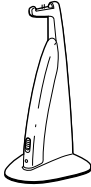

- Netzadapter

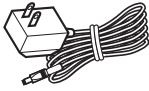

- Verbindungskabel (Cinchstecker ↔ Stereo-Minstecker)



- Universal-Steckeradapter (Stereo-Minstecker → Stereo-Klinkenstecker)



- Kopfhörer



- NiCd-Akkubatterie
NC-AA (HJ)

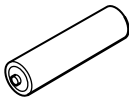

- Steckeradapter
(nur Touristenmodell)

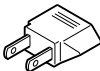

Vorbereitung der Sendeeinheit

Dieses Gerät hat zwei Eingangsbuchsen: PHONES IN (A) und LINE IN (B). PHONES IN (A) ist für Eingangssignale von einem Kopfhörer und LINE IN (B) ist für Eingang von der Buchse LINE OUT von einem anderen Gerät.

- 1 Schließen Sie die Sendeeinheit an das Audio/Video-Gerät an.

- a) Beim Anschließen der Sendeeinheit an die Buchsen LINE OUT oder REC OUT. Schließen Sie nur an Buchse LINE IN (B) an.

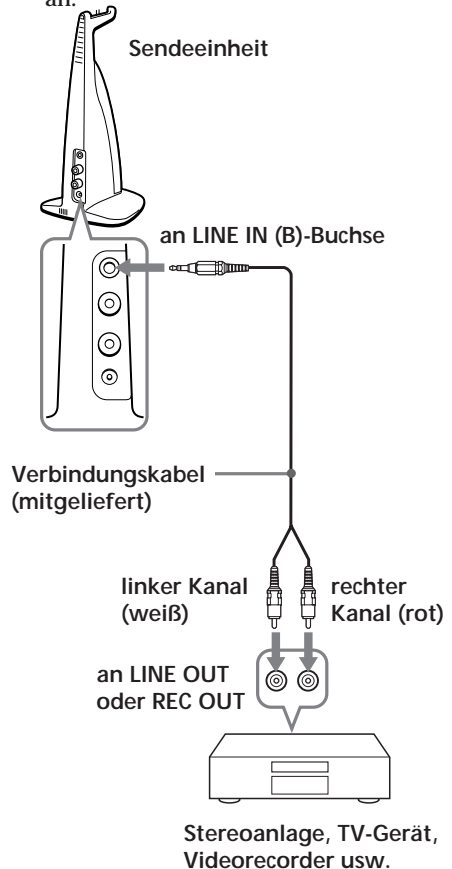

Hinweis

Wenn Ihr Audio/Video-Gerät eine Stereo-Minibuchse (LINE OUT) hat, schließen Sie die Stereo-Minibuchse (LINE OUT) an LINE IN (B) der Sendeeinheit mit dem optionalen Verbindungskabel RK-G136HG an. Durch Anschließen der LINE OUT Buchse des Audio/Video-Geräts an PHONES IN (A) der Sendeeinheit wird schwächer oder verwaschener Klang erzeugt. Zum Anschließen an PHONES IN (A) der Sendeeinheit mit dem mitgelieferten Kabel verwenden Sie eine Kopfhörerbuchse am Audio/Video-Gerät.

ⓑ Beim Anschließen der Sendeeinheit an eine Kopfhörer-Buchse.

Schließen Sie nur an Buchse PHONES IN (A) an.

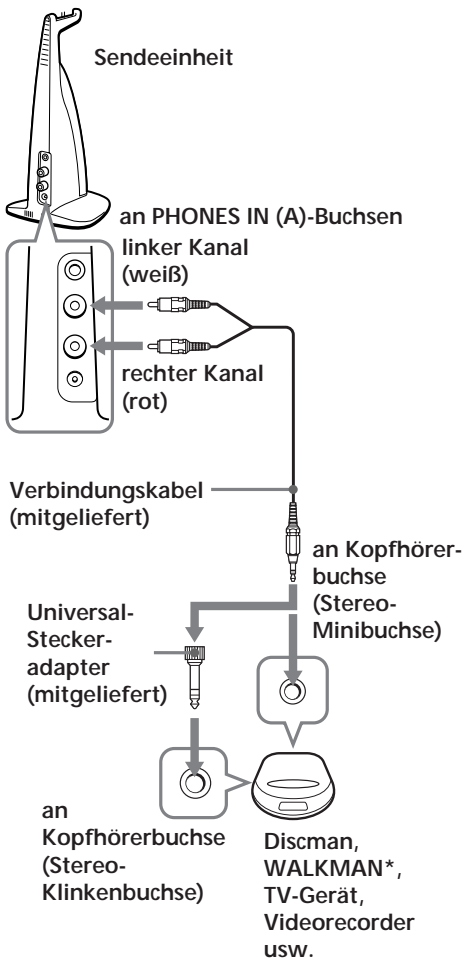

Beim gleichzeitigen Anschließen von zwei Audio/Video-Geräten an die Sendeeinheit

Dieses Sendeeinheit kann mit beiden Eingängen, PHONES IN (A) und LINE IN (B) an zwei verschiedene Audioquellen gleichzeitig angeschlossen werden. Wählen Sie die Position A oder B an der Sendeeinheit, um den Sendeeinheitsausgang zu wählen. Das Signal vom Audio/Video-Gerät, das an PHONES IN (A) angeschlossen ist, wird ausgegeben wenn in Stellung A, und das Audio/Video-Gerät, das an LINE IN (B) angeschlossen ist, wird ausgegeben wenn in Stellung B.

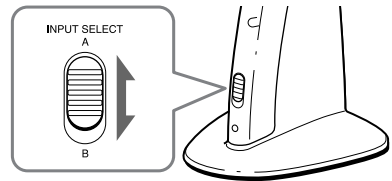

Hinweis

Beim gleichzeitigen Anschließen von zwei Audio/Video-Geräten an die Sendeeinheit verwenden Sie das mitgelieferte Kabel und das optionale Verbindungskabel RK-G129 oder RK-G136HG.

2 Wenn Ihr Netzadapter mit einem Spannungswähler versehen ist, stellen Sie ihn auf die richtige Spannung ein, bevor Sie ihn an die Steckdose anschließen.

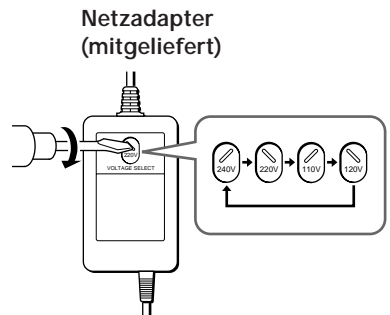

(Fortsetzung siehe nächste Seite)

- 3** Schließen Sie die Sendeeinheit an die Stromversorgungsquelle an.

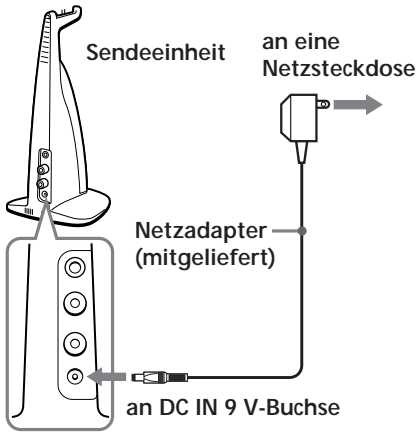

Hinweise

- Verwenden Sie nur den mitgelieferten Netzadapter. Ein anderer Netzadapter darf nicht verwendet werden.



Steckerpolarität

- Wenn der Stecker des Netzadapters nicht in die Steckdose paßt, verwenden Sie den mitgelieferten Steckeradapter. (nur Touristenmodell)
- Zum Anschluß an eine Ohrhörerbuchse verwenden Sie den getrennt erhältlichen Steckeradapter PC-236HG. Bei direktem Anschluß des Verbindungskabels an eine Ohrhörerbuchse ist über den rechten Kanal kein Ton zu hören.

* WALKMAN ist ein eingetragenes Warenzeichen der Sony Corporation.

Laden des Kopfhörerakkus

Wenn der Kopfhörer zum ersten Mal benutzt wird

Der Kopfhörer wird über die mitgelieferte Akkubatterie NC-AA (HJ) oder eine handelsübliche Mignonzelle (R6, AA) betrieben.

Wenn der Kopfhörer mit der mitgelieferten Akkubatterie NC-AA (HJ) zum ersten Mal betrieben wird, laden Sie die Batterie auf folgende Weise auf.

NC-AA (HJ) steht nur für kabellose/ drahtlose Kopfhörersystem von Sony zur Verfügung. Verwenden Sie die Batterie nicht für andere Zwecke.

- 1** Öffnen Sie das Batteriefach oben links am linken Gehäuse.

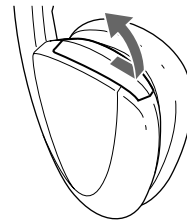

- 2** Setzen Sie die mitgelieferte Akkubatterie in das Batteriefach mit richtiger Ausrichtung von Pluspol **+** und Minuspol **-** entsprechend den Markierungen am Batteriefachdeckel ein.

Verwenden Sie keine andere Akkubatterie als die mitgelieferte.

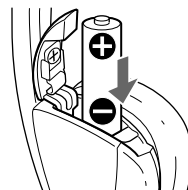

3 Schließen Sie den Batteriefachdeckel.

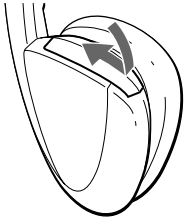

4 Schließen Sie das mitgelieferte Netzteil an die Sendeeinheit an.

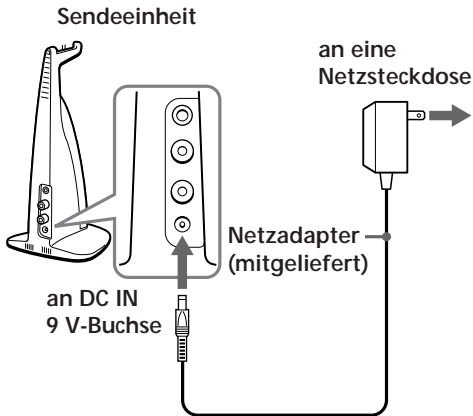

5 Setzen Sie die Kopfhörer auf die Sendeeinheit, so daß die Kontaktstifte in die Kontaktlöcher am Kopfhörer passen. Die Ladeanzeige leuchtet.

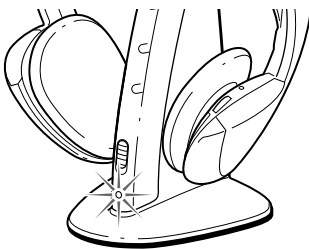

Hinweise

- Verwenden Sie nur die mitgelieferte Akkubatterie NC-AA (HJ).
- Andere aufladbare Mignonzellen (R6, AA) als die diese (NC-AA usw.) können Sie mit diesem Gerät nicht aufladen.

Wenn die Anzeige nicht leuchtet
Vergewissern Sie sich, daß der Kopfhörer richtig auf die Sendeeinheit aufgelegt wurde und die Kontaktstifte einwandfrei in die Kontaktlöcher des Kopfhörers eingreifen.

Zum Nachladen des Akkus nach dem Betrieb

Zum Aufladen der Batterie führen Sie Schritt 4 und 5 aus.

Da zum Aufladen nur sehr wenig elektrischer Strom benötigt wird, stellt Überladung keine Gefahr dar.

Lade- und Betriebszeiten

Ungefähre Ladestunden	Ungefähre Betriebsstunden*
1	1,5
24**	30

* Bei 1k kHz, 1 mW + 1 mW Ausgang

** Stunden, die zum vollen Laden einer leeren Batterie erforderlich sind

Verwendung der Kopfhörer mit handelsüblichen Mignon-Trockenbatterien (R6, AA)

Legen Sie die Batterie auf gleiche Weise ein, wie in Schritt 1 bis 3 in Kapitel „Laden der Kopfhörer-Akkubatterie“ beschrieben.

Wenn eine Mignon-Trockenzelle (R6, AA) eingesetzt ist, wird die Batterieladefunktion nicht aktiviert.

Batterielebensdauer*

Batterie	Ungefähre Stundenzahl
Sony-Alkalibatterie LR6 (SG)	100
Sony-Batterie R6P (SR)	50

* Bei 1 kHz, 1 mW + 1 mW Ausgang

(Fortsetzung siehe nächste Seite)

Zum Überprüfen des Akkuzustands
Ziehen Sie am selbsteinstellenden Band und prüfen Sie, ob die Betriebsanzeige des Kopfhörers rot aufleuchtet. Sie können jetzt den Kopfhörer verwenden. Wenn die Betriebsanzeige schwach wird oder erlischt, oder wenn der Klang schwach oder verzerrt wird oder starkes Rauschen aufweist, müssen Sie die Batterie aufladen.

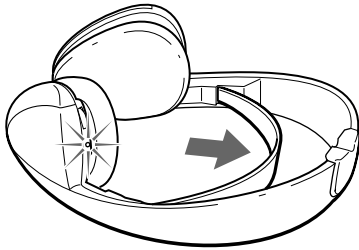

Hinweise

- Während des Ladevorgangs schaltet die Sendeeinheit automatisch aus.
- Wenn die Lebensdauer der Akkubatterie auch nach vollständigem Aufladen auf etwa die Hälfte verringert ist, reichen Sie den Kopfhörer beim Sony-Fachhändler ein und lassen die alte Akkubatterie durch eine neue ersetzen.

Entnehmen der Batterie

- 1 Öffnen Sie den Batteriefachdeckel
- 2 Entnehmen Sie die Batterie aus dem Batteriefach.

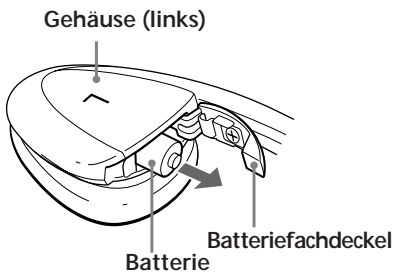

► Betrieb

Wiedergabe einer Signalquelle

- 1 Schalten Sie das an der Sendeeinheit angeschlossene Audio/Video-Gerät ein.

Wenn der Sendeeinheit ein Audiosignal zugeleitet wird, schaltet sie sich automatisch ein, und die Infrarotstrahler leuchten. Ist die Sendeeinheit an der Kopfhörerbuchse des Geräts angeschlossen, stellen Sie den Lautstärkereger des Geräts möglichst hoch ein, ohne daß es jedoch zu Verzerrungen kommt. (Im allgemeinen ist eine Pegeleinstellung von 5 oder 6 am günstigsten.)

- 2 Setzen Sie den Kopfhörer auf; er schaltet sich dabei automatisch ein. Im eingeschalteten Zustand leuchtet die Anzeige rot auf.



- 3 Stellen Sie die Lautstärke ein.



Automatische Ein-/Ausschaltfunktion

Wenn Sie den Kopfhörer abnehmen, schaltet er automatisch aus. Ziehen Sie nicht am selbsteinstellenden Band, wenn der Kopfhörer nicht verwendet wird, weil er andernfalls einschaltet.



Stummschaltfunktion

Wenn die Wiedergabe verrauscht ist, da der Infrarotstrahl durch ein Hindernis abgeschattet wird oder da sich der Kopfhörer außerhalb des Infrarotstrahlbereichs (siehe nächster Abschnitt) befindet, spricht die Stummschaltfunktion an und schaltet den Ton vollständig ab.

Damit der Ton wieder zu hören ist, entfernen Sie das Hindernis bzw. gehen Sie dichter mit dem Kopfhörer an die Sendeeinheit heran.

Wenn länger als ca. fünf Minuten lang kein Audiosignal am Sendegerät empfangen wird

Die Sendeeinheit schaltet automatisch aus.

Nach dem Hören eines Programms, nehmen Sie den Kopfhörer ab, bevor die Sendeeinheit ausschaltet, und legen ihn auf der Sendeeinheit ab.

Andernfalls können Störgeräusche auftreten, wenn die Infrarotstrahlen plötzlich abgeschaltet werden.

Hinweis

Die Infrarot-Emitter leuchten auf, wenn die Sendeeinheit eingeschaltet wird. Die Helligkeit der Emitter kann ungleichmäßig sein, aber dies ist keine Fehlfunktion.

Infrarotstrahlbereich

Die folgende Abbildung zeigt den ungefähren, von den Infrarotstrahlen der Sendeeinheit überdeckten Bereich.

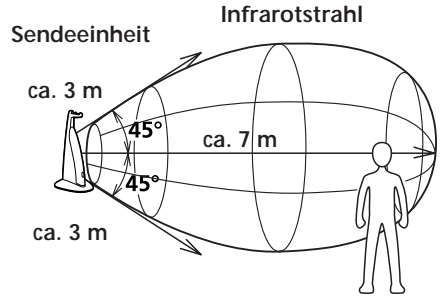

Hinweise

- Wenn der Kopfhörer zu weit von der Sendeeinheit entfernt ist, kann der Ton verrauscht sein. Befindet sich ein Hindernis zwischen Kopfhörer und Sendeeinheit, kann der Ton vollständig unterbrochen sein. Es handelt sich dabei nicht um eine Störung des Systems.
- Achten Sie darauf, daß die Infrarotsensoren nicht durch Ihre Hände oder Haare verdeckt werden.
- Wände, Milchglas usw. können vom Infrarotstrahl nicht durchdrungen werden. Zwischen der Sendeeinheit und dem Kopfhörer muß „Sichtkontakt“ bestehen.
- Sofern man sich innerhalb des im Diagramm dargestellten Bereichs befindet, kann sich die Sendeeinheit vorne, hinten oder an der Seite befinden.

Auswechseln der Ohrpolster

Wenn die Ohrpolster verschmutzt oder beschädigt sind, wechseln Sie sie wie im folgenden gezeigt aus. Ersatz-Ohrpolster erhalten Sie bei Ihrem Sony Händler.

- 1 Ziehen Sie das alte Ohrpolster aus der Nut des Muschelgehäuses heraus.



- 2 Bringen Sie das neue Ohrpolster wie in der Abbildung gezeigt an.

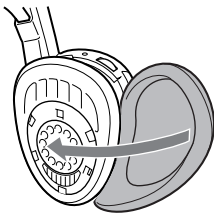

Zur besonderen Beachtung

- Die CE-Marke am Gerät gilt nur für Geräte, die für die EG bestimmt sind.
- Bei längerer Nichtverwendung der Sendeeinheit trennen Sie den Netzadapter von der Wandsteckdose ab. Ziehen Sie niemals am Kabel.
- Stellen Sie das System nicht an Plätze, die direktem Sonnenlicht, Wärmequellen oder Feuchtigkeit ausgesetzt sind.

Hinweise zu den Kopfhörern Vermeidung von Hörschäden

Betreiben Sie den Kopfhörer nicht über längere Zeit mit hoher Lautstärke, da dies schädlich für Ihre Hörorgane ist. Bei einem dumpfen Gefühl in den Ohren reduzieren Sie die Lautstärke oder brechen Sie den Betrieb ab.

Rücksicht auf andere

Stellen Sie stets nur einen mäßigen Lautstärkepegel ein, um Umgebungsgeräusche noch wahrnehmen zu können und Leute in Ihrer Umgebung nicht zu stören.

Bei weiterführenden Fragen wenden Sie sich bitte an den nächsten Sony Händler.

Wenn eine Reparatur erforderlich ist, bringen Sie stets sowohl den Kopfhörer als auch die Sendeeinheit zur Sony Kundendienststelle

Störungsüberprüfungen

Kein Ton/schlechter Ton

- ➔ Schalten Sie zuerst die sendeeinheit ein, und setzen Sie dann den Kopfhörer auf.
- ➔ Den Anschluß des Audio/Video-Geräts und des Netzadapters prüfen.
- ➔ Prüfen Sie, ob der Eingangswahlschalter in der richtigen Stellung steht.
- ➔ Überprüfen, ob das Audio/Video-Gerät eingeschaltet ist.
- ➔ Wenn die Sendeeinheit an der Kopfhörerbuchse des Audio/Video-Geräts angeschlossen ist, die Lautstärke am Audio/Video-Gerät höher einstellen. (Im allgemeinen ist eine Pegeleinstellung von 5 oder 6 am günstigsten.)
- ➔ Die Stummschaltfunktion ist angesprochen.
 - Überprüfen, ob sich ein Hindernis zwischen Sendeeinheit und Kopfhörer befindet.
 - Mit dem Kopfhörer dichter an die Sendeeinheit herangehen.
 - Position und Winkel der Sendeeinheit ändern.
- ➔ Die Betriebsanzeige am Kopfhörer ist schwach oder erloschen.
 - Laden Sie die Akkubatterie auf, denn die Kopfhörer-Batterie ist schwach. Wenn die Betriebsanzeige auch nach dem Aufladen der Akkubatterie noch erloschen ist, lassen Sie die Akkubatterie beim Sony-Kundendienst ersetzen.
 - Wenn Sie eine handelsübliche Trockenbatterie verwenden, ersetzen Sie diese durch eine neue.
- ➔ Wenn die Buchse LINE OUT am Audio/Video-Gerät an die Buchse PHONES IN (A) am Sendergerät angeschlossen ist, ist die Lautstärke niedrig. Verbinden Sie LINE OUT mit LINE IN (B) wie unter „Vorbereitung der Sendeeinheit“ beschrieben.

Verzerrungen

- ➔ Wenn die Sendeeinheit an der Kopfhörerbuchse des Audio/Video-Geräts angeschlossen ist, die Lautstärke am Audio/Video-Gerät reduzieren. (Im allgemeinen ist eine Pegeleinstellung von 5 oder 6 am günstigsten.)

- ➔ Die Betriebsanzeige am Kopfhörer ist schwach oder erloschen.
 - Laden Sie die Akkubatterie auf, denn die Kopfhörer-Batterie ist schwach. Wenn die Betriebsanzeige auch nach dem Aufladen der Akkubatterie noch erloschen ist, lassen Sie die Akkubatterie beim Sony-Kundendienst ersetzen.
 - Wenn Sie eine handelsübliche Trockenbatterie verwenden, ersetzen Sie diese durch eine neue.
- ➔ Wenn das Ausgangssignal an der Kopfhörerbuchse an LINE IN (B) am Sendergerät angeschlossen ist, wird durch Steigern der Lautstärke des angeschlossenen Audio/Video-Geräts Verzerrung verursacht. Verbinden Sie die Kopfhörerausgangsbuchse statt dessen mit PHONES IN (A) wie unter „Vorbereitung der Sendeeinheit“ beschrieben.

Laute Störgeräusche

- ➔ Dichter an die Sendeeinheit herangehen. Wenn der Kopfhörer zu weit von der Sendeeinheit entfernt ist, kann der Ton verrauscht oder gestört sein. Es handelt sich dabei nicht um eine Störung des Geräts.
- ➔ Überprüfen, ob sich ein Hindernis zwischen Sendeeinheit und Kopfhörer befindet.
- ➔ Darauf achten, daß die Infrarotsensoren nicht durch Ihre Hände oder Haare verdeckt sind.
- ➔ Die Position und den Winkel der Sendeeinheit ändern.
 - Der Kopfhörer wird in der Nähe eines sonnigen Fensters benutzt.
 - ➔ Mit den Vorhängen oder der Jalousie für Schatten sorgen oder den Kopfhörer an einer anderen Stelle benutzen.
- ➔ Wenn die Sendeeinheit an der Kopfhörerbuchse des Audio/Video-Geräts angeschlossen ist, die Lautstärke am Audio/Video-Gerät höher einstellen. (Im allgemeinen ist eine Pegeleinstellung von 5 oder 6 am günstigsten.)

(Fortsetzung siehe nächste Seite)

- ➔ Die Betriebsanzeige am Kopfhörer ist schwach oder erloschen.
 - Laden Sie die Akkubatterie auf, denn die Kopfhörer-Batterie ist schwach. Wenn die Betriebsanzeige auch nach dem Aufladen der Akkubatterie noch erloschen ist, lassen Sie die Akkubatterie beim Sony-Kundendienst ersetzen.
 - Wenn Sie eine handelsübliche Trockenbatterie verwenden, ersetzen Sie diese durch eine neue.

Die Batterie kann nicht aufgeladen werden

- ➔ Prüfen Sie, ob die Ladeanzeige leuchtet. Wenn nicht, setzen Sie die Kopfhörer richtig auf die Sendeeinheit, so daß die Ladeanzeige aufleuchtet.
- ➔ Die Trockenbatterie ist eingelegt.
 - Legen Sie die mitgelieferte Akkubatterie ein.
- ➔ Eine andere als die mitgelieferte Akkubatterie ist eingelegt.
 - Legen Sie die mitgelieferte Akkubatterie ein.

Technische Daten

Allgemeines

Modulationssystem
 Frequenzmodulation
 Trägerfrequenz
 rechts 2,8 MHz
 links 2,3 MHz
 Frequenzgang 18 – 22.000 Hz

Sendeeinheit TMR-IF330R

Stromversorgung
 an DC IN 9 V-Buchse
 anschließbarer Netzadapter
 (mitgeliefert) für folgende
 Betriebsspannungen:

Bezugsland	Betriebsspannung
USA/Kanada	120 V Wechselspannung, 60 Hz
Großbritannien	230 – 240 V Wechselspannung, 50 Hz
Europa	220 V – 230 V Wechselspannung, 50 Hz
Andere Länder	110 V – 120 V/220 – 240 V Wechselspannung, 50/60 Hz

Audioeingang Cinchbuchsen/Stereo-Minibuchse

Abmessungen 106 × 217 × 110 mm

Gewicht ca. 125 g

Kopfhörer MDR-IF330R

Betriebsstromquelle
 Mitgelieferte NiCd-Akkubatterie
 NC-AA (HJ) oder handelsübliche
 Mignon-Trockenzelle (R6, AA)

Gewicht Ca. 180 g, einschließlich Batterie

Mitgelieferte NiCd-Akkubatterie

Modell	NC-AA (HJ)
Typ	NiCd
Spannung	1,2 V
Kapazität	600 mAh

Sonderzubehör

Steckeradapter PC-236HG

(Stereo-Ministecker ↔ Mono-Ministecker)

Verbindungskabel

RK-G136HG

(Stereo-Ministecker ↔ Stereo-Ministecker)

RK-G129HG

(Stereo-Ministecker ↔ Cinchstecker × 2)

Änderungen, die dem technischen Fortschritt dienen, bleiben vorbehalten.

ADVERTENCIA

Para evitar incendios o el riesgo de electrocución, no exponga la unidad a la lluvia ni a la humedad.

Para evitar descargas eléctricas, no abra la unidad. En caso de avería, solicite los servicios de personal cualificado.

ADVERTENCIA

Tenga en cuenta que cualquier cambio o modificación no expresamente aprobado en este manual puede anular su autoridad para utilizar este equipo.

Para clientes en EE UU. y Canadá

RECICLAJE DE PILAS DE NÍQUEL-CADMIO



Las pilas de níquel-cadmio son reciclables. Puede ayudar a conservar el medio ambiente devolviendo las pilas que no desee al punto de recogida o de reciclaje más próximo.

Nota: En ciertas zonas, el desecho de pilas de níquel-cadmio en contenedores domésticos o industriales puede estar prohibido.

La RBRC (Rechargeable Battery Recycling Corporation) le aconsejará sobre la recogida de pilas usadas en el siguiente número de teléfono:

Llamada gratuita: 1-800-822-8837
(sólo Estados Unidos y Canadá)

Aviso: No maneje pilas de níquel-cadmio dañadas o con fugas.

¡Bienvenido!

Muchas gracias por la adquisición del sistema de auriculares estéreo inalámbrico MDR-IF330RK Sony.

Antes de utilizar el sistema, lea detenidamente este manual y consérvelo para futuras referencias.

Algunas de las características son:

- Sistema inalámbrico que le permitirá escuchar un programa sin verse restringido por un cable.
- Área amplia de escucha horizontal, que ofrece un excelente sonido en prácticamente cualquier lugar de la sala.
- Casco autoajutable para adaptarse perfectamente a su cabeza.
- La alimentación de los auriculares se conectará y desconectará automáticamente cada vez que se ponga y quite los auriculares (función de conexión/desconexión automática de la alimentación).
- Control VOL que ajusta el nivel de volumen de ambos canales.
- Selector de entrada de audio disponible en el transmisor.
- La fuente de alimentación de los auriculares podrá seleccionarse entre la batería suministrada o una pila R6 (tamaño AA) adquirida en un establecimiento del ramo.

Índice

Preparativos

Desembalaje	40
Preparación del transmisor	40
Carga de la batería de los auriculares	42

Utilización del sistema

Escucha de un programa	44
Áreas efectivas del transmisor	45
Reemplazo de las almohadillas auriculares	46

Información adicional

Precauciones	46
Solución de problemas	47
Especificaciones	48

Desembalaje

Compruebe si ha recibido lo siguiente:

- Transmisor

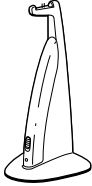

- Adaptador de alimentación de CA

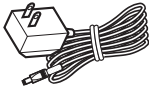

- Cable conector (clavijas fono ↔ miniclavija estéreo)



- Adaptador universal de clavija (minitoma estéreo → clavija telefónica estéreo)



- Auriculares



- Batería de níquel-cadmio NC-AA (HJ)

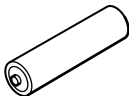

- Adaptador de enchufe de CA (modelo para turistas solamente)

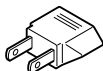

Preparación del transmisor

Esta unidad posee dos tipos de toma de entrada:

PHONES IN (A) y LINE IN (B).

La toma de entrada PHONES IN (A) es para entrada desde la toma auriculares, y la toma LINE IN (B) es para entrada desde la toma LINE OUT.

- 1 Conecte el transmisor al equipo de audio/vídeo.

- a) Cuando desee conectar el transmisor a las tomas LINEOUT o REC OUT Hágalo a la toma LINE IN (B) solamente.

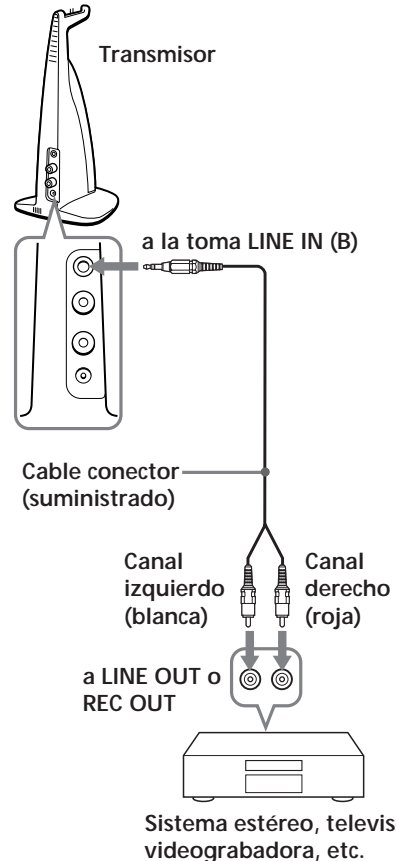

Nota

Si su equipo de audio/vídeo posee minitoma estéreo (LINE OUT), conéctela a LINE IN (B) del transmisor utilizando un cable conector RK-G136HG opcional.

La conexión de la toma LINE OUT de su equipo de audio/vídeo a PHONES IN (A) del transmisor causaría sonido bajo o apagado.

Para realizar la conexión a PHONES IN (A) del transmisor utilizando el cable suministrado, utilice una toma para auriculares del equipo de audio/vídeo.

- ② Cuando desee conectar el transmisor a una toma para auriculares. Hágalo a la toma PHONES IN (A) solamente.

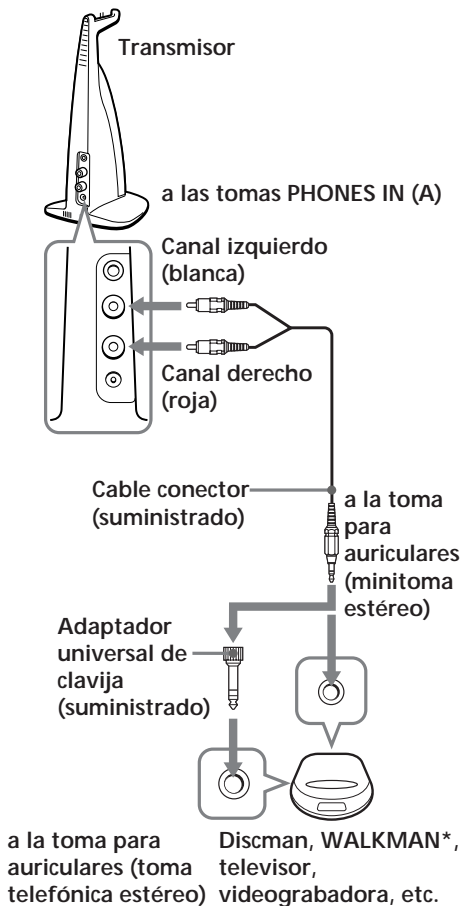

Para conectar simultáneamente dos equipos de audio/vídeo al transmisor

Este transmisor podrá conectarse simultáneamente a dos fuentes de audio diferentes utilizando ambas entradas, PHONES IN (A) y LINE IN (B). Seleccione la posición A o B en el transmisor para elegir la entrada del transmisor. La señal del equipo de audio/vídeo conectado a PHONES IN (A) en la posición A, y la del conectado a LINE IN (B) saldrá en la posición B.

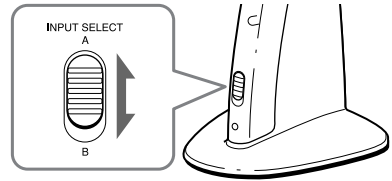

Nota

Para conectar simultáneamente dos componentes de audio/vídeo a esta unidad, utilice el cable conector suministrado y otro RK-G129 o RK-G136HG opcional.

- 2 Si el adaptador de alimentación de CA dispone de selector de tensión, antes de conectarlo a un tomacorriente de CA, ajústelo a la tensión de su zona con un destornillador.

Adaptador de alimentación de CA (suministrado)

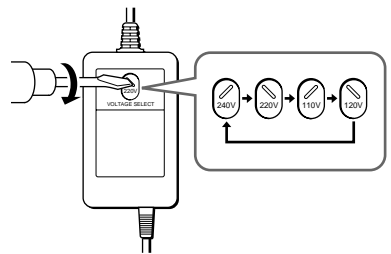

- 3** Conecte el transmisor a una fuente de alimentación.

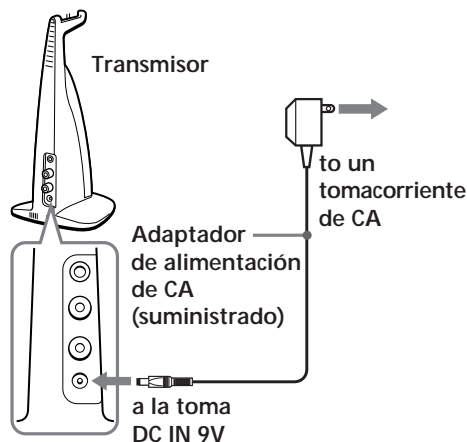

Notas

- Utilice solamente el adaptador de alimentación de CA suministrado. No utilice ningún otro tipo de adaptador de alimentación de CA.



Polaridad de la clavija

- Si el enchufe del adaptador de alimentación de CA no encaja en el tomacorriente de CA, utilice el adaptador de enchufe de CA suministrado. (modelo para turistas solamente)
- Cuando haya conectado el cable conector directamente a una toma para auriculares, la señal de audio no saldrá a través del canal derecho. En tal caso, utilice un adaptador de clavija PC-236HG vendido aparte.

* WALKMAN es marca registrada de Sony Corporation.

Carga de la batería de los auriculares

Utilización de los auriculares por primera vez

Los auriculares podrán alimentarse con la batería NC-AA (HI) suministrada o con un apila R6 (AA) adquirida en un establecimiento del ramo.

Antes de utilizar por primera vez los auriculares con la batería NC-AA (HI) suministrada, cárguela de la forma siguiente.

La batería NC-AA (HI) ha sido diseñada para utilizarse solamente con sistemas de auriculares alámbricos/inalámbricos Sony. No la utilice nunca para ningún otro fin.

- 1** Abra la tapa del compartimiento de la batería/pila de la parte superior de la caja.

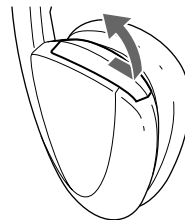

- 2** Inserte la batería suministrada en el compartimiento para la misma haciendo coincidir ⊕ de la batería con el terminal ⊕ de la tapa. No utilice más que la batería suministrada.

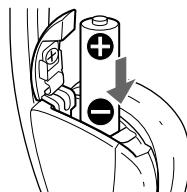

- 3** Cierre la tapa del compartimiento de la batería/pila.

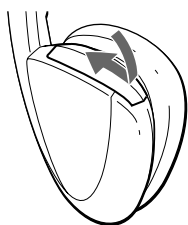

- 4** Conecte el cable de alimentación de CA suministrado al transmisor.

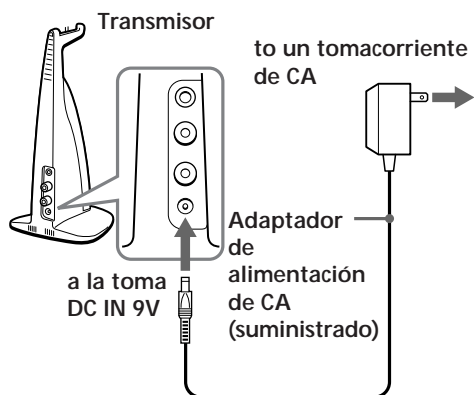

- 5** Coloque los auriculares sobre el transmisor de forma que los terminales encajen en los orificios de contacto de dichos auriculares. El indicador de carga se encenderá.

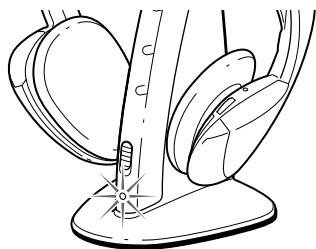

Notas

- Utilice solamente la batería NC-AA (HJ).
- Con esta unidad no podrá cargar otra batería R6 (tamaño AA) (NC-AA, etc.).

Si el indicador no se enciende

Compruebe si los pasadores de contacto están adecuadamente encajados en los orificios de contacto de los auriculares, o si los auriculares están correctamente colocados sobre el transmisor.

Para recargar la batería de los auriculares después de haberlos utilizado

Para cargar la batería, realice los pasos 4 y 5. Como para la carga se utiliza poca corriente eléctrica, no habrá que preocuparse por la sobrecarga.

Horas de carga y utilización

Horas aproximadas de carga	Horas aproximadas de utilización*
1	1,5
24**	30

* a 1 kHz, salida de 1 mW + 1 mW

** horas requeridas para cargar completamente una batería vacía

Utilización de los auriculares con una pila R6 (tamaño AA) adquirida en un establecimiento del ramo

Instale la pila de la forma descrita en 1 a 3 de "Carga de la batería de los auriculares". Cuando haya instalado una pila R6 (tamaño AA), la función de carga no se activará.

Duración de la batería*

Batería	Horas aproximadas
Pila alcalina LR6 (SG) Sony	100
Batería R6P (SR) Sony	50

* a 1 kHz, salida de 1 mW + 1 mW

Escucha de un programa

- 1 Conecte la alimentación del equipo de audio/vídeo conectado al transmisor.

Cuando entre una señal de audio, la alimentación del transmisor se conectará automáticamente y se encenderán los emisores de rayos infrarrojos. Si el transmisor está conectado a la toma para auriculares, ajuste el control de volumen del equipo fuente lo más alto posible pero de forma que la señal de audio no se distorsione. (El nivel apropiado será alrededor de 5 o 6 del control de volumen.)

- 2 Colóquese los auriculares, y su alimentación se conectará automáticamente. Cuando se conecte la alimentación, el indicador de alimentación se encenderá en rojo.



- 3 Ajuste el volumen.



Comprobación de la energía restante de los auriculares

Tire hacia arriba de la banda autoajutable, y compruebe si el indicador de alimentación de los auriculares está encendido en rojo. Usted podrá utilizar ahora los auriculares.

Si el indicador de alimentación se ilumina débilmente, o está apagado, y el sonido se oye distorsionado o con mucho ruido, cargue la batería o instale una pila.

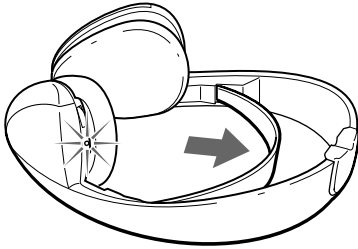

Notas

- Durante la recarga, la alimentación permanecerá automáticamente desconectada.
- Cuando se acorte la duración útil de la batería hasta la mitad después de haberla recargado adecuadamente, lleve los auriculares a su proveedor Sony para que se la reemplace por otra nueva.

Extracción de la batería

- 1 Abra la tapa del compartimiento de la batería/pila.
- 2 Extraiga la batería del compartimiento de la misma.

Caja (izquierda)

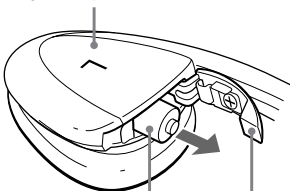

Tapa del
Batería compartimiento
de la batería/pila

Función de conexión/desconexión automática de la alimentación

Cuando se quite los auriculares, la alimentación de los mismos se desconectará automáticamente. No tire de la banda autoajustable cuando no esté utilizando los auriculares, porque la alimentación de los mismos se conectaría.



Función de silenciamiento

Si se oye ruido de siseo cuando se obstruyan los rayos infrarrojos, o cuando utilice los auriculares fuera del alcance efectivo (consulte la sección siguiente), se activará la función de silenciamiento y no se oír sonido a través de los auriculares. Para restablecer el sonido, acérquese al transmisor o elimine la obstrucción.

Si no se recibe señal de audio en el transmisor durante más de unos cinco minutos, la alimentación de los auriculares se desconectará automáticamente.

Después de haber escuchado un programa, quítese los auriculares antes de que se desconecte la alimentación del transmisor, y colóquelos alejados del transmisor. De lo contrario podría oír cierto ruido cuando se cortasen repentinamente los rayos infrarrojos.

Nota

Los emisores de rayos infrarrojos se encenderán cuando conecte la alimentación del transmisor. El brillo de los emisores puede no ser uniforme, pero esto no significa mal funcionamiento.

Áreas efectivas del transmisor

En la ilustración siguiente se muestra el área aproximada cubierta por los rayos infrarrojos emitidos por el transmisor.

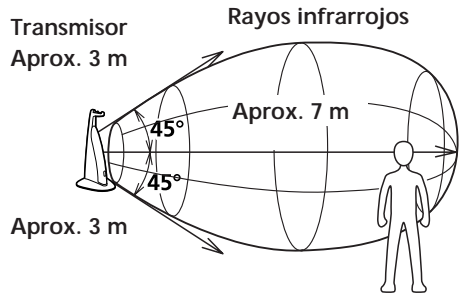

Notas

- Si utiliza los auriculares demasiado lejos del transmisor, es posible que oiga ruido de siseo, y si existe algún objeto entre el receptor y el transmisor, el sonido puede interrumpirse. Estos fenómenos son inherentes a la comunicación por rayos infrarrojos y no significan problema alguno de la propia unidad.
- No cubra los sensores de rayos infrarrojos con sus manos ni su pelo.
- Los rayos infrarrojos no atravesarán paredes ni vidrios opacos. Por lo tanto, deberá colocar los auriculares en un lugar que esté en la línea de visión del transmisor.
- Cuando utilice los auriculares dentro del área mostrada en los diagramas, el transmisor podrá colocarse delante, detrás, o al lado del oyente.

(Continúa en la página siguiente)

Reemplazo de las almohadillas auriculares

Cuando las almohadillas auriculares se ensucien o dañen, adquiera otras en su proveedor Sony. Reemplácelas como se muestra en las ilustraciones siguientes.

- 1 Extraiga la almohadilla vieja sacándola de la ranura del auricular.



- 2 Coloque la nueva almohadilla en el auricular e inserte el borde de la misma en la ranura, como se muestra en la ilustración.

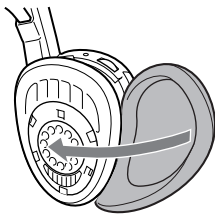

Precauciones

- La marca CE de la unidad solamente será válida para productos vendidos en la Unión Europea.
- Cuando no vaya a utilizar el transmisor durante mucho tiempo, desconecte el adaptador de alimentación de CA del tomacorriente de CA sujetando el enchufe.
- No deje el sistema de auriculares estéreo inalámbrico en un lugar sometido a la luz solar directa, al calor, ni a la humedad.

Notas sobre los auriculares

Cuidado de sus oídos

Evite utilizar los auriculares a gran volumen. Los expertos en oídos aconsejan no utilizar auriculares para escuchar continuamente a gran volumen. Si experimenta un silbido en sus oídos, reduzca el volumen o deje de utilizar los auriculares.

Respeto a los demás

Mantenga el volumen a un nivel moderado. Esto le permitirá escuchar los sonidos del exterior y no molestar a quienes se encuentren a su alrededor.

Si tiene alguna pregunta o problema en relación con este sistema que el manual no pueda resolver, póngase en contacto con su proveedor.

Cuando los auriculares o el transmisor necesiten reparación, lleve ambos a su proveedor Sony.

Solución de problemas

Carencia de sonido/sonido amortiguado

- Desconecte en primer lugar la alimentación del transmisor, y después colóquese los auriculares.
- Compruebe la conexión del equipo de audio/vídeo o del adaptador de alimentación de CA.
- Compruebe si el selector de entrada está en la posición correcta.
- Compruebe si la alimentación del equipo de audio/vídeo está conectada.
- Si el transmisor está conectado a la toma para auriculares, aumente el volumen del equipo de audio/vídeo.
(El nivel apropiado será alrededor de 5 o 6 del control de volumen.)
- La función de silenciamiento está activada.
 - Compruebe si hay algún objeto entre el transmisor y los auriculares.
 - Utilice los auriculares cerca del transmisor.
 - Cambie la posición y el ángulo del transmisor.
- El indicador de alimentación de los auriculares esté débilmente iluminado o apagado.
 - Cargue la batería de los auriculares, porque está débil. O cuando el indicador de alimentación siga apagado después de haber cargado la batería, lleve los auriculares a su proveedor Sony para que se la reemplace.
 - Si está utilizando una pila, reemplácela por otra nueva.
- Cuando la toma LINE OUT de su equipo de audio/vídeo esté conectado a la toma PHONES IN (A) del transmisor, el sonido será bajo. Conecte la toma LINE OUT a la toma LINE IN (B) como se ha descrito en "Instalación del transmisor".

Distorsión

- Si el transmisor está conectado a una toma para auriculares, reduzca el volumen del equipo de audio/vídeo conectado.
(El nivel apropiado será alrededor de 5 o 6 del control de volumen.)

- El indicador de alimentación de los auriculares esté débilmente iluminado o apagado.
 - Cargue la batería de los auriculares, porque está débil. O cuando el indicador de alimentación siga apagado después de haber cargado la batería, lleve los auriculares a su proveedor Sony para que se la reemplace.
 - Si está utilizando una pila, reemplácela por otra nueva.
- Cuando la toma de salida para auriculares esté conectada a LINE IN (B) del transmisor, si aumenta el volumen del equipo de audio/vídeo puede producirse distorsión. En vez de ello, conecte la toma de salida para auriculares a PHONES IN (A) como se ha descrito en "Instalación del transmisor".

Ruido fuerte de fondo

- Acérquese al transmisor. A medida que se aleje del transmisor, es posible que oiga más ruido. Esto es inherente a la comunicación por rayos infrarrojos, y no significa un problema de la propia unidad.
- Compruebe si hay algún objeto entre el transmisor y los auriculares.
- Compruebe si los sensores de rayos infrarrojos están cubiertos con sus manos o su pelo.
- Cambie la posición o el ángulo del transmisor.
 - Está utilizando los auriculares cerca de una ventana en la que la luz del sol es demasiado intensa.
 - Corra las cortinas o cierre la persiana para cortar la luz solar, o utilice los auriculares alejados de la luz solar.
- Si el transmisor está conectado a la toma para auriculares, aumente el volumen del equipo de audio/vídeo.
(El nivel apropiado será alrededor de 5 o 6 del control de volumen.)
- El indicador de alimentación de los auriculares esté débilmente iluminado o apagado.
 - Cargue la batería de los auriculares, porque está débil. O cuando el indicador de alimentación siga apagado después de haber cargado la batería, lleve los auriculares a su proveedor Sony para que se la reemplace.
 - Si está utilizando una pila, reemplácela por otra nueva.

La batería no puede cargarse

- ➔ Compruebe si el indicador de carga está encendido. Si no lo está, coloque correctamente los auriculares sobre el transmisor de forma que se encienda.
- ➔ Ha instalado una pila.
 - Instale la batería suministrada.
- ➔ Ha instalado una batería diferente a la suministrada.
 - Instale la batería suministrada.

Especificaciones

Generales

Sistema de modulación

En frecuencia

Frecuencia portadora

Canal derecho: 2,8 MHz

Canal izquierdo: 2,3 MHz

Respuesta en frecuencia

18 - 22.000 Hz

Transmisor TMR-IF330R

Fuente de alimentación

La toma DC IN 9V acepta la alimentación suministrada por el adaptador de alimentación de CA para utilizarse con las tensiones siguientes:

Lugar de adquisición	Tensión de alimentación
EE.UU./Canadá	120 V CA, 60 Hz
Reino Unido	230 - 240 V CA, 50 Hz
Europa	220 - 230 V CA, 50 Hz
Otros países	110 - 120/220 - 240 V CA, 50/60 Hz

Entrada de audio

Tomas fono/ minitoma estéreo

Dimensiones Aprox. 106 × 217 × 110 mm
(an/al/prf)

Masa Aprox. 125 g

Auriculares MDR-IF330R

Fuente de alimentación

Batería de níquel-cadmio NC-AA (HJ) suministrada o pila R6 (tamaño AA)

Masa Aprox. 180 g, incluyendo la batería

Batería de níquel-cadmio suministrada

Nombre del modelo

NC-AA (HJ)

Tipo Níquel-cadmio

Tensión 1,2 V

Capacidad 600 mAh

Accesorios opcionales

Adaptador de clavija PC-236HG

(minitoma estéreo ↔ miniclavija monoaural)

Cables conectores

RK-G136HG

(miniclavija estéreo ↔ miniclavija estéreo)

RK-G129HG

(miniclavija estéreo ↔ clavija fono x 2)

Diseño y especificaciones sujetos a cambio sin
previo aviso.

