

FM/MW/SW Cassette Car Stereo

Installation/Connections

التركيب / التوصيلات

XR-CA660X

Sony Corporation © 2003 Printed in Thailand

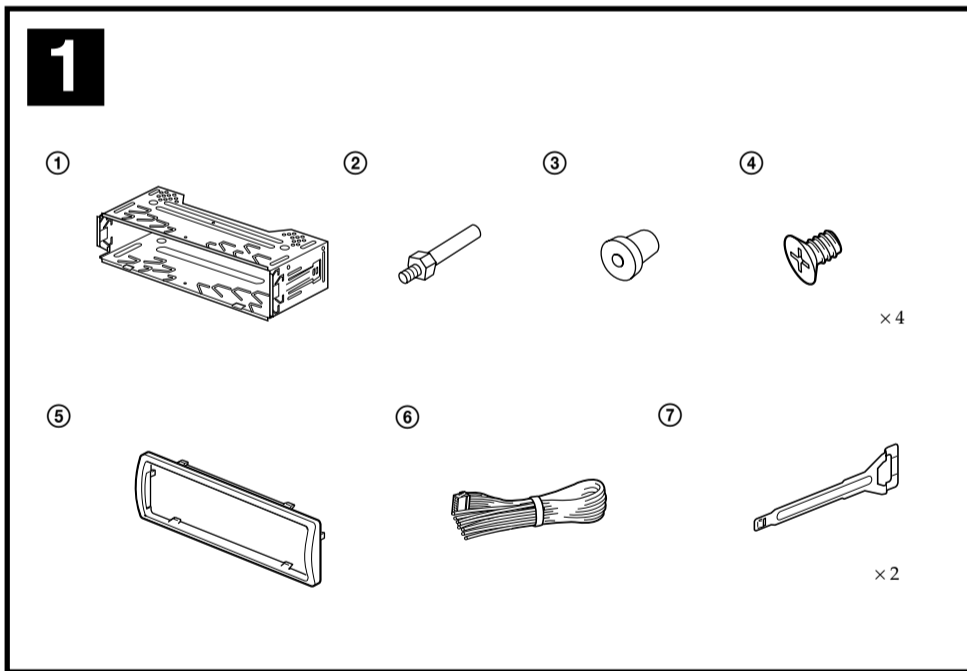

Equipment used in illustrations (not supplied)

تجهيزات مستخدمة بالأشكال البيانية (غير مرفقة)



Front speaker
السماعات الامامية



CD/MD changer
مغير الاسطوانة /CD
الاسطوانة MD



Rear speaker
السماعات الخلفية

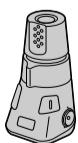

Rotary commander RM-X45
رمح التحكم عن بعد دوار RM-X45

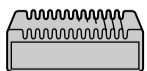

Power amplifier
مضخم القدرة

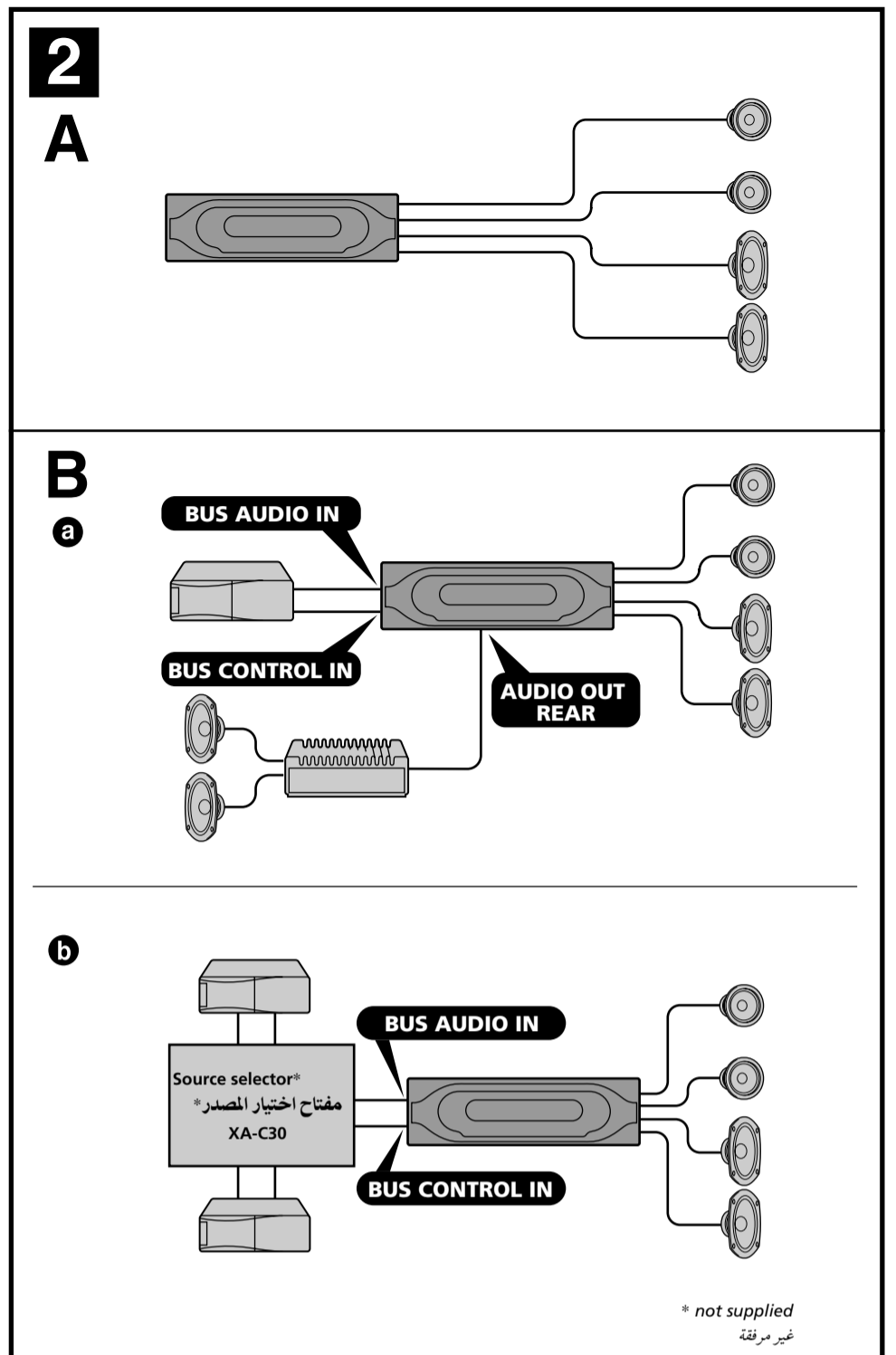

Cautions

- This unit is designed for negative earth 12 V DC operation only.
- Do not get the wires under a screw, or caught in moving parts (e.g., seat railing).
- Before making connections, turn the car ignition off to avoid short circuits.
- Connect the **yellow** and **red** power input leads only after all other leads have been connected.
- **Run all earth wires to a common earth point.**
- Be sure to insulate any loose unconnected wires with electrical tape for safety.

Notes on the power supply cord (yellow)

- When connecting this unit in combination with other stereo components, the connected car circuit's rating must be higher than the sum of each component's fuse.
- When no car circuits are rated high enough, connect the unit directly to the battery.

Parts list (1)

- The numbers in the list are keyed to those in the instructions.
- The bracket ① and the protection collar ⑤ are attached to the unit before shipping. Before mounting the unit, use the release keys ⑦ to remove the bracket ① and the protection collar ⑤ from the unit. For details, see "Removing the protection collar and the bracket (4)" on the reverse side of the sheet.
- **Keep the release keys ⑦ for future use as they are also necessary if you remove the unit from your car.**

Caution

Handle the bracket ① carefully to avoid injuring your fingers.

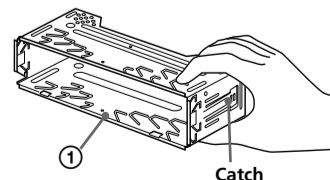

Note

Before installing, make sure that the catches on both sides of the bracket ① are bent inwards 2 mm. If the catches are straight or bent outwards, the unit will not be installed securely and may spring out.

Connection example (2)

Notes (2-B-a)

- Be sure to connect the earth cord before connecting the amplifier.
- If you connect an optional power amplifier and do not use the built-in amplifier, the beep sound will be deactivated.

Tip (2-B-b)

For connecting two or more CD/MD changers, the source selector XA-C30 (optional) is necessary.

Connection diagram (3)

1 To a metal surface of the car

First connect the black earth lead, then connect the yellow and red power input leads.

2 To the power aerial control lead or power supply lead of aerial booster amplifier

Notes

- It is not necessary to connect this lead if there is no power aerial or aerial booster, or with a manually-operated telescopic aerial.
- When your car has a built-in FM/MW/SW aerial in the rear/side glass, see "Notes on the control and power supply leads."

3 To AMP REMOTE IN of an optional power amplifier

This connection is only for amplifiers. Connecting any other system may damage the unit.

4 To the interface cable of a car telephone

5 To the +12 V power terminal which is energised in the accessory position of the ignition key switch

Notes

- If there is no accessory position, connect to the +12 V power (battery) terminal which is energised at all times.

Be sure to connect the black earth lead to a metal surface of the car first.

- When your car has a built-in FM/MW/SW aerial in the rear/side glass, see "Notes on the control and power supply leads."

6 To the +12 V power terminal which is energised at all times

Be sure to connect the black earth lead to a metal surface of the car first.

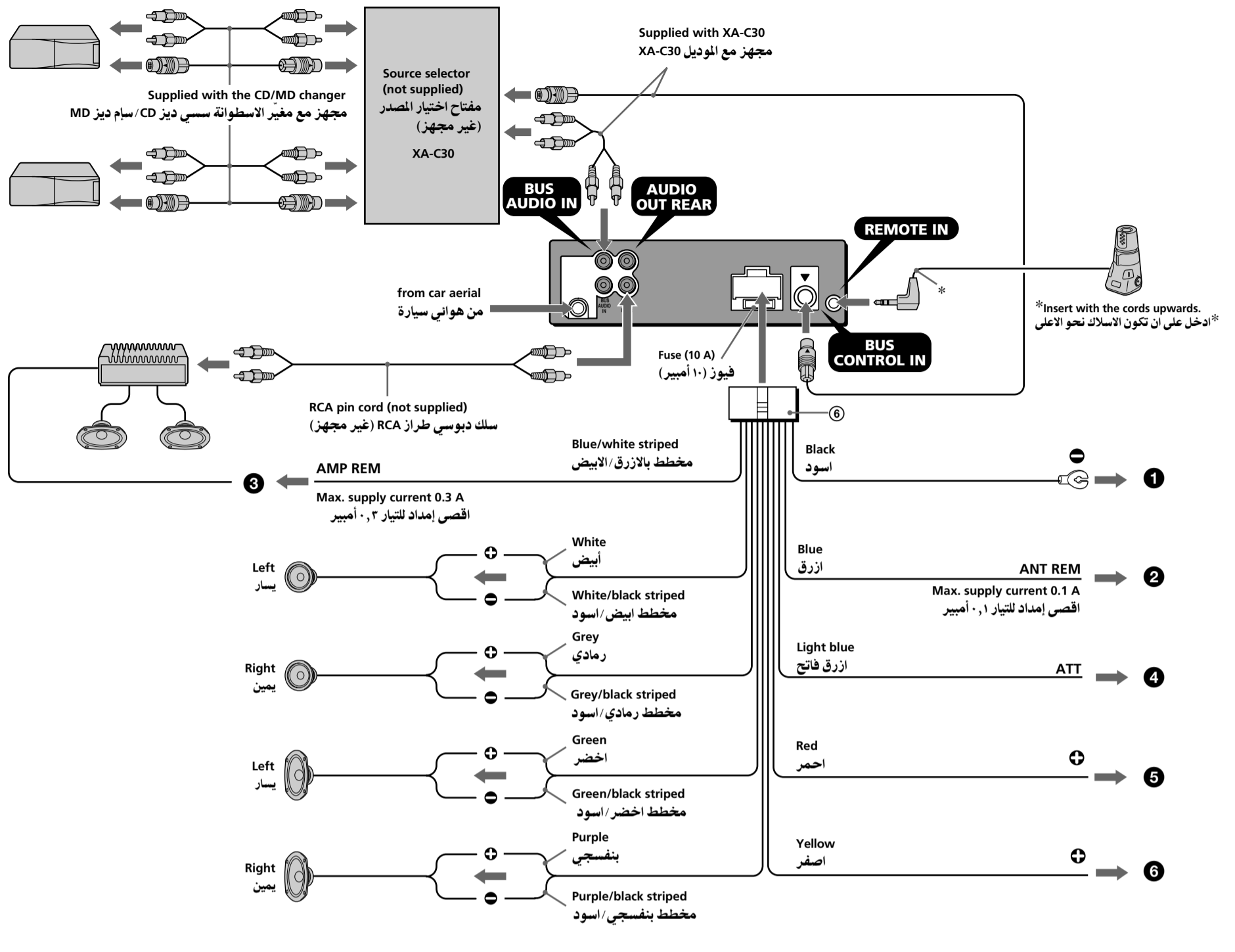

Notes on the control and power supply leads

- The power aerial control lead (blue) supplies +12 V DC when you turn on the tuner.
- When your car has built-in FM/MW/SW aerial in the rear/side glass, connect the power aerial control lead (blue) or the accessory power input lead (red) to the power terminal of the existing aerial booster. For details, consult your dealer.
- A power aerial without relay box cannot be used with this unit.

Memory hold connection

When the yellow power input lead is connected, power will always be supplied to the memory circuit even when the ignition key is turned off.

Notes on speaker connection

- Before connecting the speakers, turn the unit off.
- Use speakers with an impedance of 4 to 8 ohms, and with adequate power handling capacities to avoid its damage.
- Do not connect the speaker terminals to the car chassis, or connect the terminals of the right speakers with those of the left speaker.
- Do not connect the earth lead of this unit to the negative (-) terminal of the speaker.
- Do not attempt to connect the speakers in parallel.
- Connect only passive speakers. Connecting active speakers (with built-in amplifiers) to the speaker terminals may damage the unit.
- To avoid a malfunction, do not use the built-in speaker wires installed in your car if the unit shares a common negative (-) lead for the right and left speakers.
- Do not connect the unit's speaker cords to each other.

Note on connection

If speaker and amplifier are not connected correctly, "FAILURE" appears in the display. In this case, make sure the speaker and amplifier are connected correctly.

ملاحظات حول اسلاك التحكم وامداد التيار

- سلك التحكم في الهوائي الآلي (الازرق) يقوم بإمداد تيار مستمر ١٢+ فولت عندما تقوم بتشغيل الموالف.
- عندما تكون سيارتك تتضمن هوائي FM/MW/SW داخلي في الزجاج الجانبي الخلفي، من الضروري توصيل سلك التحكم بالهوائي الآلي (الازرق) او سلك دخل قدرة الكماليات (احمر) الى طرف توصيل القدرة لمعزز الهوائي الموجود اصلا. لمزيد من التفاصيل، قم باستشارة الوكيل لديك.
- لا يمكن استعمال هوائي آلي بدون صندوق ترحيل مع هذه الوحدة.

توصيلة حفظ الذاكرة

عند توصيل سلك دخل التيار الاصفر، يتم إمداد التيار بصورة مستمرة الى دائرة الذاكرة حتى اثناء إيقاف مفتاح تشغيل المحرك.

ملاحظات حول توصيل السماعات

- قبل توصيل السماعات، اوقف تشغيل الوحدة.
- استعمل سماعات بمقاومة من ٤ الى ٨ أوم وسعة تحمل قدرة مناسبة. لتجنب الاصابة بضرر.
- لا تقم بتوصيل أطراف توصيل نظام السماعات بهيكل السيارة، ولا تقم بتوصيل أطراف توصيل السماعة اليمنى بأطراف توصيل السماعة اليسرى.
- لا تقم بتوصيل سلك التأسيس لهذه الوحدة الى الطرف السالب (-) لسماعة التكبير.
- لا تعتمد الى توصيل السماعات بشكل متواز.
- قم بتوصيل سماعات التكبير الغير فعالة. توصيل سماعات التكبير الفعالة (باستعمال مضخم صوت داخلي) الى اطراف سماعات التكبير قد يلحق الوحدة بأضرار.
- لتجنب الاعطال، لا تستعمل اسلاك سماعة التكبير الداخلية المركبة في سيارتك اذا كانت الوحدة تقاسم طرف سالب (-) عام للسماعات اليمنى واليسرى.
- لا تقم بتوصيل اسلاك سماعة تكبير الوحدة ببعضهما البعض.

ملاحظة حول التوصيل

اذا لم يتم توصيل السماعة ومضخم الصوت بشكل صحيح، تظهر العبارة "FAILURE" على العارضة. في هذه الحالة، تأكد من توصيل السماعة ومضخم الصوت بشكل صحيح.

مثال على التوصيل (2)

ملاحظات (2-B-6)

- تأكد من توصيل سلك التأريض قبل توصيل المضخم.
- إذا قمت بتوصيل مضخم قدرة إختياري ولم تستخدم مضخم داخلي، سوف يتم تعطيل مفعول الصوت "بيبي".

توجيه (2-B-6)

لتوصيل جهازي تغيير اسطوانات MD/CD او اكثر، من الضروري استعمال وحدة اختيار المصدر XA-C30 (إختياري).

مخطط التوصيل (3)

- الى سطح نقطة معدنية في السيارة
قم أولاً بتوصيل سلك التأريض الاسود ثم قم بتوصيل اسلاك دخل التيار الاصفر والاحمر.
- الى سلك التحكم في الهوائي الآلي او سلك امداد الطاقة لمضخم معزز الهوائي
ملاحظات
ليس من الضروري توصيل هذا السلك اذا يتوفر هوائي آلي او معزز هوائي، او هوائي تلسكوبي يعمل يدوياً.
عندما تكون سيارتك تتضمن هوائي FM/MW/SW داخلي في الزجاج الجانبي الخلفي، راجع قسم "ملاحظات حول اسلاك التحكم وامداد التيار".
- للتوصيل بـ AMP REMOTE IN لمضخم القدرة الإختياري
هذه التوصيلة مخصصة فقط لاجهزة تضخيم الصوت. توصيل أي جهاز آخر قد يضر الوحدة.
- الى كبل السطح البيني لتلفون السيارة
الى طرف التيار 12+ فولت الذي يسري فيه التيار عندما يكون مفتاح تشغيل المحرك في وضع الكماليات
ملاحظات
عند عدم وجود وضع الكماليات، قم بالتوصيل الى طرف توصيل تيار (البطارية) 12+ فولت موجب والذي يولد طاقة في جميع الاوقات.
تأكد أولاً من توصيل السلك الاسود للارضي بسطح معدني للسيارة.
- عندما تكون سيارتك تتضمن هوائي FM/MW/SW داخلي في الزجاج الجانبي الخلفي، راجع قسم "ملاحظات حول اسلاك التحكم وامداد التيار".
- الى طرف توصيل تيار 12+ فولت موجب يسري فيه التيار باستمرار
تأكد أولاً من توصيل السلك الاسود للارضي بسطح معدني للسيارة.

تنبيهات

- هذه الوحدة مصممة للتشغيل على تيار مستمر 12 فولت بتأريض سالب فقط.
- لا تضع الاسلاك تحت البرغي، أو ان تلامس قطع متحركة (مثال: نسيج الكرسي).
- قبل عمل التوصيلات، قم بإيقاف مفتاح إشعال السيارة لتجنب حدوث تماس كهربائي.
- لا تقم بتوصيل اسلاك دخل التيار الاصفر والاحمر إلا بعد الانتهاء من توصيل جميع الاسلاك الاخرى.
- قم بتمديد جميع اسلاك التأسيس الى نقطة تأريض مشتركة.
- تأكد من عزل اي ارتخاء للاسلاك التي لم يتم توصيلها باستعمال شريط كهرباء للامان.

ملاحظات حول سلك امداد التيار (اصفر)

- عند توصيل هذه الوحدة بالاشترك مع مكونات ستيريو اخرى، يجب ان تكون معايرة دائرة السيارة اعلى من المقدار لكل فيوز للمكونات.
- عند عدم وجود دائرة معايرة مرتفعة كافية، قم بتوصيل الوحدة مباشرة الى البطارية.

قائمة الأجزاء (1)

- الأرقام المدرجة في القائمة مزودة بمفاتيح لثباتها في التعليمات.
- تم ربط قاعدة التركيب ① وطوق الحماية ⑤ على الوحدة قبل الشحن. قبل تثبيت الوحدة، استعمل مفاتيح التحرير ⑦ لنزع قاعدة التركيب ① وطوق الحماية ⑤ من الجهاز. لمزيد من التفاصيل، انظر قسم "نزع طوق الحماية وقاعدة التركيب ④" الموجود في ظهر الصفحة.
- احتفظ بمفاتيح التحرير ⑦ لاستعمالهما في المستقبل لانهما ضروريان في حالة قيامك بنزع الوحدة من السيارة.

تنبيه

تناول قاعدة التركيب ① بحرص لتفادي جرح اصابعك.

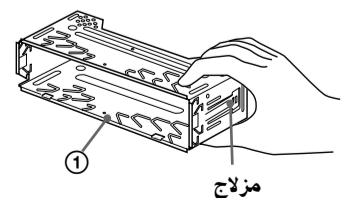

مزلاج

ملاحظة

قبل التركيب، تأكد من ان المزلاجين الموجودين على جانبي قاعدة التركيب كليهما ① مائلين للداخل ٢ مم. اذا كان المزلاجين بشكل مستقيم او مائلين للخارج، لا يمكن تركيب الوحدة بشكل محكم ويمكن ان تبرز للخارج.

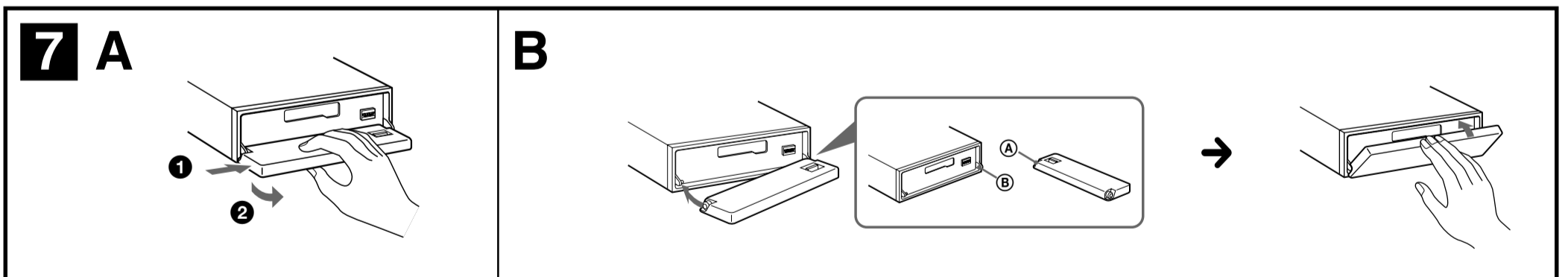
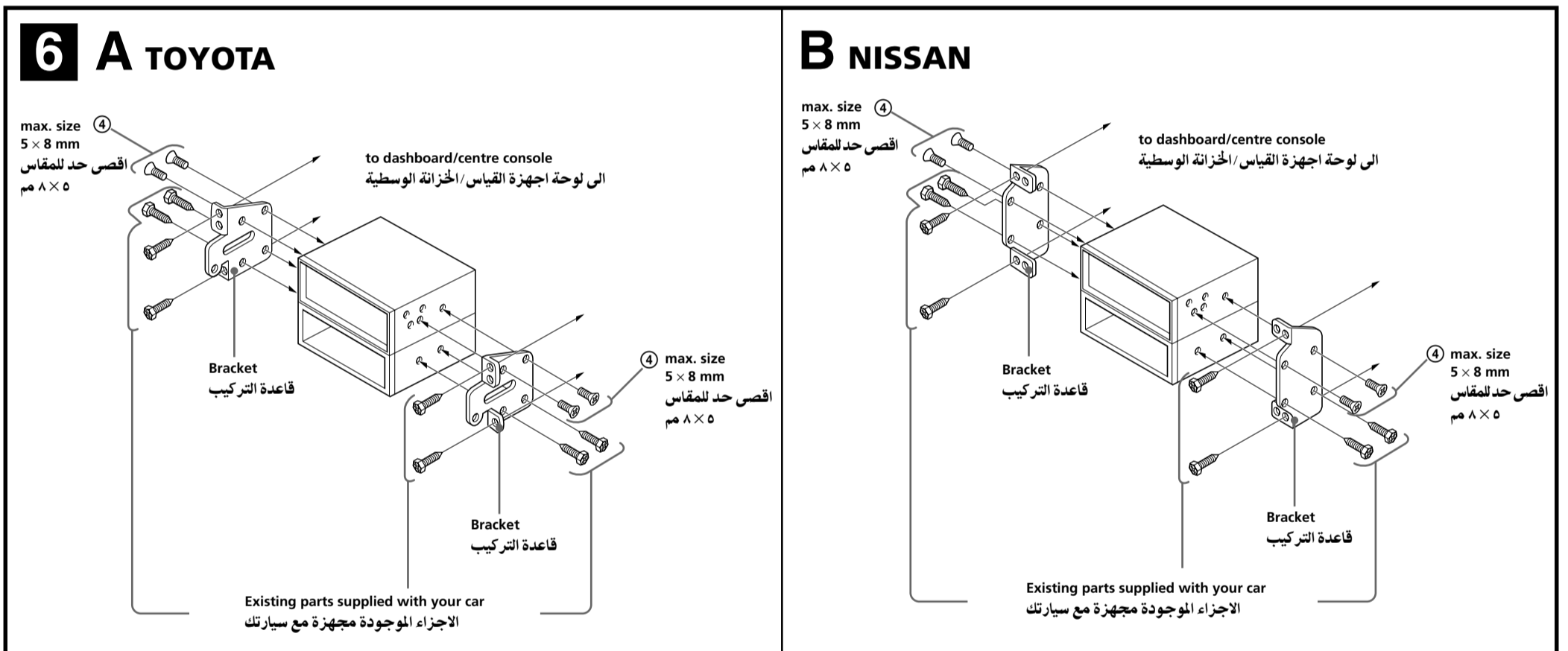
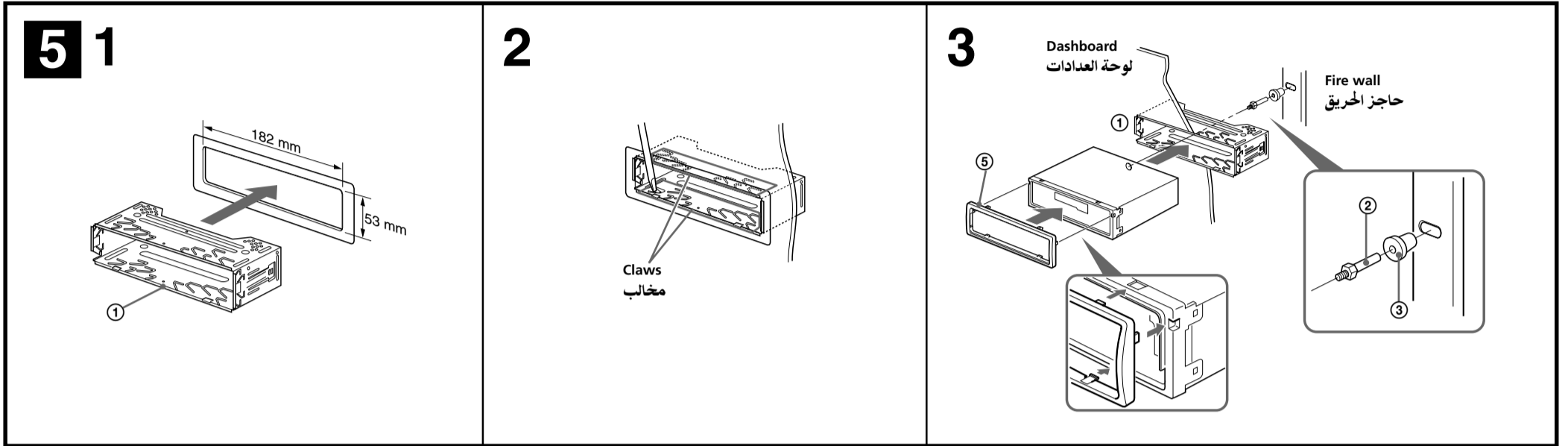
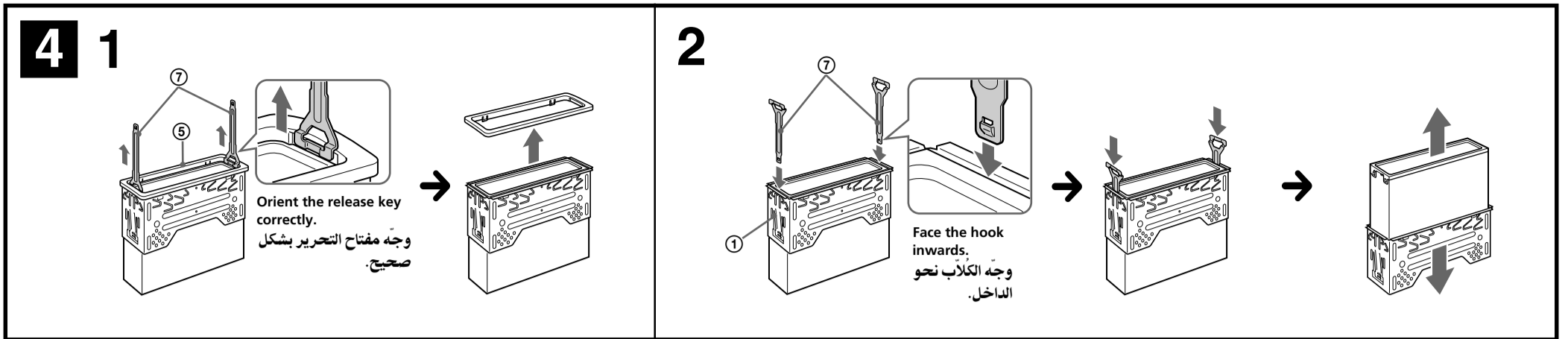

Precautions

- Choose the installation location carefully so that the unit will not interfere with normal driving operations.
- Avoid installing the unit in areas subject to dust, dirt, excessive vibration, or high temperatures, such as in direct sunlight or near heater ducts.
- Use only the supplied mounting hardware for a safe and secure installation.

Mounting angle adjustment

Adjust the mounting angle to less than 20°.

Removing the protection collar and the bracket (4)

Before installing the unit, remove the protection collar ⑤ and the bracket ① from the unit.

- 1 Remove the protection collar ⑤.**
 - ① Engage the release keys ⑦ together with the protection collar ⑤ .
 - ② Pull out the release keys ⑦ to remove the protection collar ⑤.
- 2 Remove the bracket ①.**
 - ① Insert both release keys ⑦ together between the unit and the bracket ① until they click.
 - ② Pull down the bracket ①, then pull up the unit to separate.

Mounting example (5)

Installation in the dashboard

Notes

- Bend these claws outward for a tight fit, if necessary (5-2).
- Make sure that the 4 catches on the protection collar ⑤ are properly engaged in the slots of the unit (5-3).

Mounting the unit in a Japanese car (6)

You may not be able to install this unit in some makes of Japanese cars. In such a case, consult your Sony dealer.

Note

To prevent malfunction, install only with the supplied screws ④.

How to detach and attach the front panel (7)

Before installing the unit, detach the front panel.

7-A To detach

Before detaching the front panel, be sure to press (OFF). Press (OPEN), then slide the front panel to the right side, and pull out the left side.

7-B To attach

Place the hole ④ in the front panel onto the spindle ⑥ on the unit as illustrated, then push the left side in.

Warning when installing in a car without ACC (accessory) position on the ignition key switch

After tuning off the ignition, be sure to press and hold (OFF) on the unit until the display disappears.

Otherwise, the display does not turn off and this causes battery drain.

RESET button

When the installation and connections are completed, be sure to press the RESET button with a ballpoint pen, etc., after detaching the front panel.

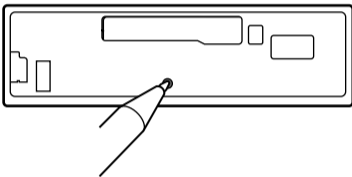

كيفية نزع وتركيب اللوحة الامامية (7)

قبل تركيب الوحدة، انزع اللوحة الامامية.

A-7 للنزع

قبل نزع اللوحة الامامية، تأكد من ضغط (OFF). اضغط (OPEN)، ثم ازلق اللوحة الامامية نحو الجانب الايمن، واسحب الجانب الايسر للخارج.

B-7 للتركيب

ضع الثقب ④ في اللوحة الامامية في داخل المغزل ⑥ على الوحدة كما هو مرسوم في الشكل التوضيحي، ثم ادفع الجانب الايسر نحو الداخل.

تحذير عند التركيب في السيارة لا تتضمن وضع الكماليات ACC على مفتاح الاشعال

بعد ايقاف تشغيل المحرك، تأكد من ضغط (OFF) والاحتفاظ به مضغوطاً على الوحدة حين اختفاء العارضة.

والإ، لا تنظفيء العارضة ويسبب استهلاك البطارية.

زر RESET اعادة الضبط

عند الانتهاء من التركيب والتوصيلات، تأكد من ضغط زر RESET بواسطة قلم جاف،... الخ، بعد فصل اللوحة الامامية.

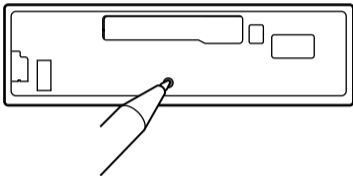

تنبيهات إحتياطية الوحدة

- قم باختيار موقع التركيب بعناية بحيث لا تكون عائقاً أثناء القيادة العادية للسيارة.
- تجنب تركيب الوحدة في مناطق معرضة للغبار، للوسخ، الإهتزاز الشديد، أو لدرجة حرارة مرتفعة، مثل الأماكن المواجهة لأشعة الشمس المباشرة أو بالقرب من ماسورة المدفأة.
- إستعمل فقط مستلزمات التركيب المجهزة وذلك لضمان السلامة والتركيب الآمن.

ضبط زاوية التركيب

اضبط زاوية التركيب أقل من ٢٠ درجة.

نزع طوق الحماية وقاعدة التركيب (4)

قبل تركيب الوحدة، انزع طوق الحماية ⑤ وقاعدة التركيب ① من الوحدة.

- 1 نزع طوق الحماية ⑤.**
 - ① اربط مفتاحين التحرير ⑦ مع طوق الحماية ⑤.
 - ② اسحب مفتاحين التحرير ⑦ لنزع طوق الحماية ⑤.

2 نزع قاعدة التركيب ①.

- ① ادخل مفتاحين التحرير ⑦ كليهما ما بين الوحدة وقاعدة التركيب ① الى ان يصدر صوت طقة.
- ② اسحب قاعدة التركيب ① للأسفل، ثم اسحب الوحدة للاعلى لفصلها.

مثال على التركيب (5)

التركيب على لوحة اجهزة القياس

ملاحظة

- إثن هذه المخالب للخارج لتركيب ثابت اذا استدعى الامر. (5-2)
- تأكد من ان ٤ مزلاجات الموجودة على طوق الحماية ⑤ تم ادخالها شكل صحيح في الشقوق الموجودة على الوحدة. (5-3)

تركيب الوحدة في سيارة يابانية (6)

قد لا يمكن تركيب هذه الوحدة في بعض أنواع السيارات اليابانية. في مثل هذه الحالة، قم باستشارة أقرب موزع لمنتجات سوني لديك.

ملاحظة

لنح العطل، قم بتركيب الوحدة باستعمال البراغي المجهزة فقط ④.