

# FM/AM Cassette Car Stereo

Installation/Connections

Установка/Подсоединение

## XR-CA440X

Sony Corporation © 2002 Printed in Thailand

1

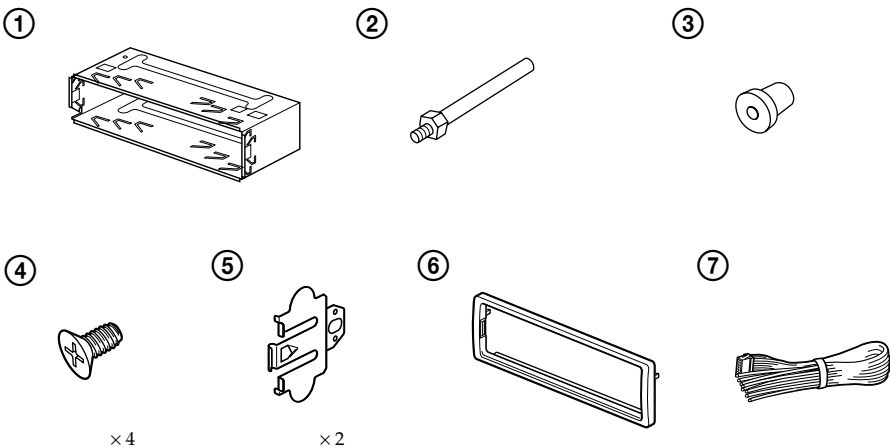

**Equipment used in illustrations (not supplied)**

Аппаратура, фигурирующая в иллюстрациях (не прилагается)

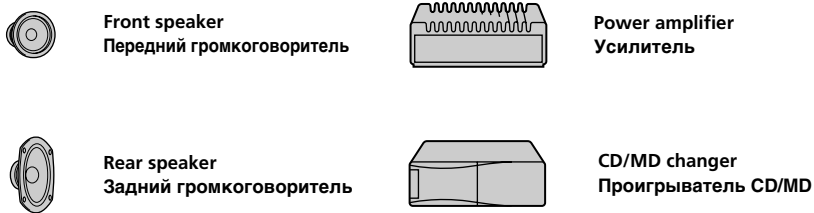

2

A

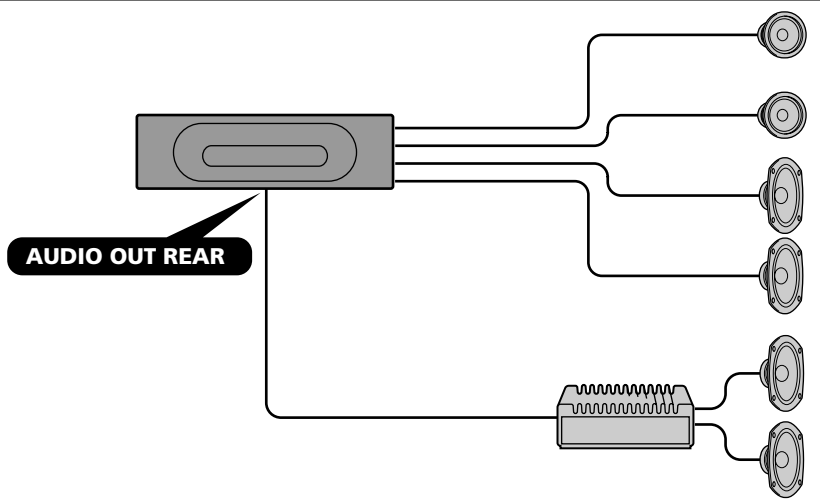

B

a

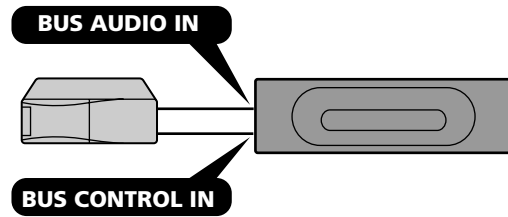

b

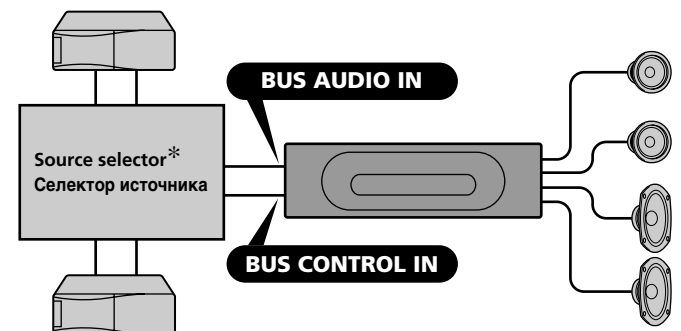

\* not supplied  
не прилагается

**Cautions**

- This unit is designed for negative earth 12 V DC operation only.
- Do not get the wires under a screw, or caught in moving parts (e.g. seat railing).
- Before making connections, turn the car ignition off to avoid short circuits.
- Connect the **yellow** and **red** power input leads only after all other leads have been connected.
- **Run all earth wires to a common earth point.**
- Be sure to insulate any loose unconnected wires with electrical tape for safety.

**Notes on the power supply cord (yellow)**

- When connecting this unit in combination with other stereo components, the connected car circuit's rating must be higher than the sum of each component's fuse.
- When no car circuits are rated high enough, connect the unit directly to the battery.

**Parts list (1)**

The numbers in the list are keyed to those in the instructions.

**Caution**

Handle the bracket ① carefully to avoid injuring your fingers.

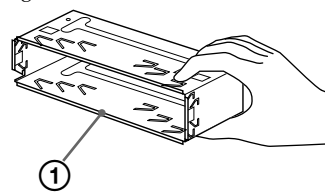

**Connection example (2)**

**Notes (2-A)**

- Be sure to connect the earth cord before connecting the amplifier.
- If you connect an optional power amplifier and do not use the built-in amplifier, the beep sound will be deactivated.

**Tip (2-B-b)**

For connecting two or more CD/MD changers, the source selector XA-C30 (optional) is necessary.

**Connection diagram (3)**

- ① To a metal surface of the car  
First connect the black earth lead, then connect the yellow and red power input leads.
- ② To the power aerial control lead or power supply lead of aerial booster amplifier  
**Notes**
  - It is not necessary to connect this lead if there is no power aerial or aerial booster, or with a manually-operated telescopic aerial.
  - When your car has a built-in FM/AM aerial in the rear/side glass, see "Notes on the control and power supply leads."
- ③ To AMP REMOTE IN of an optional power amplifier  
This connection is only for amplifiers. Connecting any other system may damage the unit.
- ④ To the +12 V power terminal which is energized in the accessory position of the ignition key switch  
**Notes**
  - If there is no accessory position, connect to the +12 V power (battery) terminal which is energized at all times. Be sure to connect the black earth lead to it first.
  - When your car has a built-in FM/AM aerial in the rear/side glass, see "Notes on the control and power supply leads."
- ⑤ To the +12 V power terminal which is energized at all times  
Be sure to connect the black earth to it first.

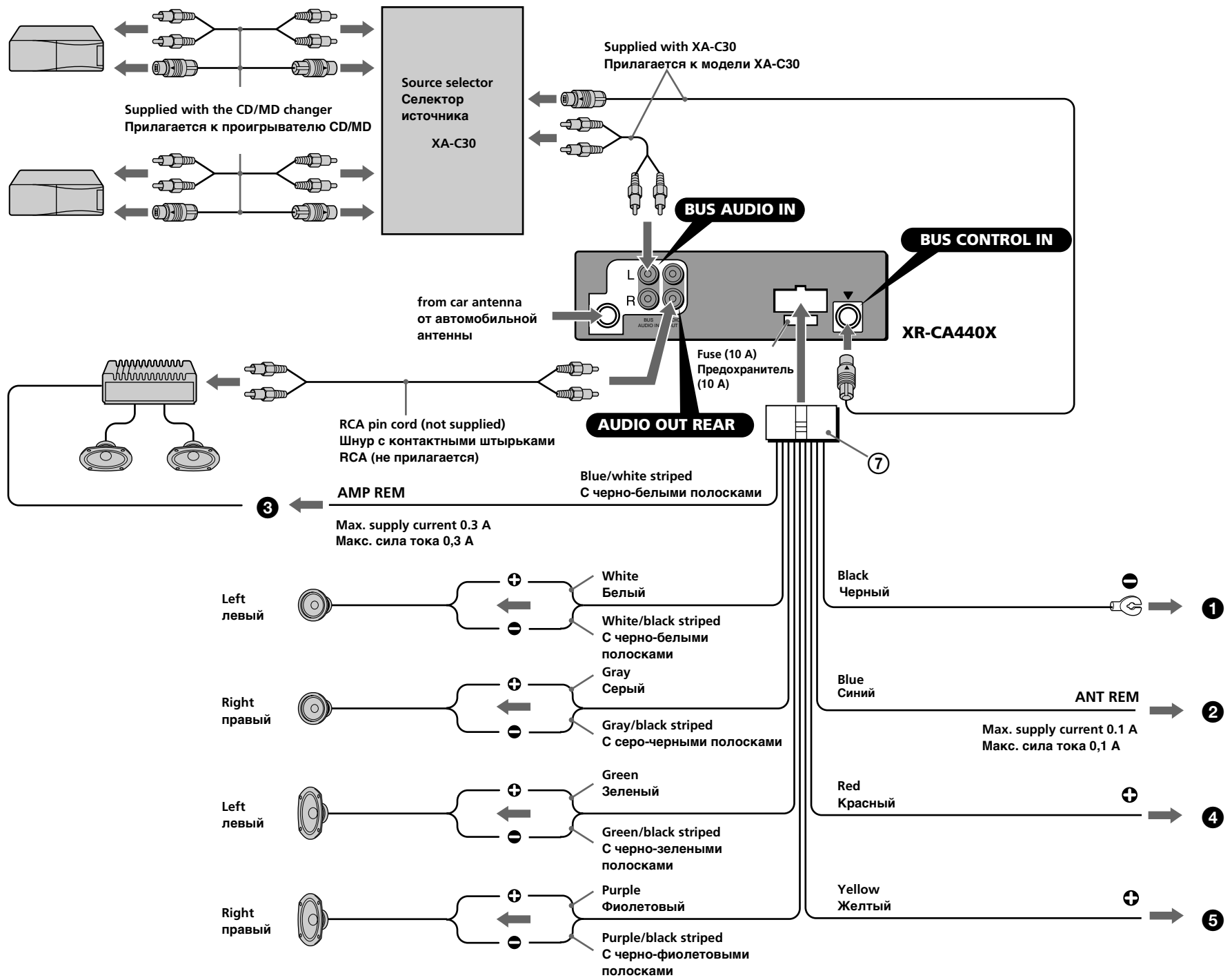

#### Notes on the control and power supply leads

- The power aerial control lead (blue) supplies +12 V DC when you turn on the tuner.
- When your car has built-in FMIAM aerial in the rear/side glass, connect the power aerial control lead (blue) or the accessory power input lead (red) to the power terminal of the existing aerial booster. For details, consult your dealer.
- A power aerial without relay box cannot be used with this unit.

#### Memory hold connection

When the yellow power input lead is connected, power will always be supplied to the memory circuit even when the ignition key is turned off.

#### Notes on speaker connection

- Before connecting the speakers, turn the unit off.
- Use speakers with an impedance of 4 to 8 ohms, and with adequate power handling capacities to avoid its damage.
- Do not connect the speaker terminals to the car chassis, or connect the terminals of the right speakers with those of the left speaker.
- Do not connect the earth lead of this unit to the negative (-) terminal of the speaker.
- Do not attempt to connect the speakers in parallel.
- Connect only passive speakers. Connecting active speakers (with built-in amplifiers) to the speaker terminals may damage the unit.
- To avoid a malfunction, do not use the built-in speaker wires installed in your car if the unit shares a common negative (-) lead for the right and left speakers.
- Do not connect the unit's speaker cords to each other.

## Предостережение

- Данная автомагнитола предназначена для подключения только к 12-вольтовому аккумулятору постоянного тока с отрицательным заземлением.
- Не допускайте попадания проводов под винты или между подвижными деталями (например, между направляющими сидений).
- Перед выполнением соединения выключите зажигание автомобиля во избежание короткого замыкания.
- Подключите выводы питания желтого и красного цвета только после того, как будут подключены все остальные.
- Подведите все провода заземления к одной и той же точке заземления.
- В целях безопасности обязательно изолируйте все свободные неподсоединенные провода изоляционной лентой.

#### Примечания относительно шнура питания (желтого)

- При подключении данного устройства вместе с другими стереокомпонентами номинальное значение силы тока в контуре питания автомобиля должно превышать суммарное значение силы тока, указанное на предохранителях всех компонентов.
- Если номинальное значение силы тока в контуре питания автомобиля не достаточно высокое, подсоедините устройство напрямую к аккумулятору.

## Перечень деталей (1)

Нижеприводимые цифры соответствуют цифрам, упоминаемым далее в данной инструкции.

#### Внимание

Обращайтесь с консолью ① осторожно, чтобы не повредить пальцы.

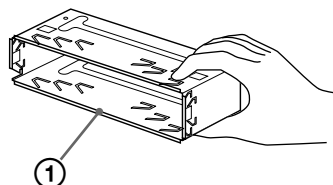

## Пример подсоединения (2)

#### Примечания (2-A)

- Прежде чем подключать магнитолу к усилителю, обязательно подсоедините провод заземления.
- Если подключается дополнительный усилитель мощности, а встроенный усилитель не используется, звуковой сигнал будет отключен.

#### Примечание (2-B-б)

Для подсоединения двух или более проигрывателей компакт-мини-дисков необходим селектор источника XA-C30 (в комплект не входит).

## Схема подсоединения (3)

#### 1 К металлической части автомобиля

Сначала подключается черный провод заземления, затем - желтый и красный провода подачи питания.

#### 2 К проводу питания приемной антенны или к проводу питания усилителя антенны

##### Примечания

- Этот провод подключать необязательно, если отсутствует приемная антенна или усилитель антенны, или имеется телескопическая антенна, выдвигаемая вручную.
- Если на заднем/боковом стекле автомобиля установлена встроенная антенна диапазонов FMIAM, см. раздел "Примечания относительно проводов питания и управления".

#### 3 К входу AMP REMOTE IN

Этот вариант подключения используется только для усилителей. Подключение любой другой системы может привести к повреждению устройства.

#### 4 К выводу питания +12 В, напряжение зажигания установлен в положение для питания дополнительных устройств

Если нет положения для подключения аппаратуры, подключите к клемме питания (аккумулятора) +12 В, на которую питание подается постоянно.

Сначала подключите черный провод заземления.

Если на заднем/боковом стекле автомобиля установлена встроенная антенна диапазонов FMIAM, см. раздел "Примечания относительно проводов питания и управления".

#### 5 К клемме питания +12 В, на которую питание подается постоянно

Сначала подключите черный провод заземления.

#### Примечания относительно проводов питания и управления

- По проводу питания приемной антенны (синему) подается напряжение +12 В постоянного тока.
- Если на заднем/боковом стекле автомобиля установлена встроенная антенна диапазона FMIAM, подсоедините провод питания приемной антенны (синий) или провод питания устройства усилителя антенны (красный) к клемме питания существующего усилителя антенны. Чтобы получить дополнительные сведения, обратитесь к своему дилеру.
- Антенна с электрическим приводом, не снабженная релейным блоком, с данной магнитолой использоваться не может.

#### Подсоединение для поддержки памяти

Когда к магнитоле подсоединен желтый электрический провод, блок памяти будет постоянно получать питание даже при выключенном зажигании.

#### О подсоединении громкоговорителей

- Прежде чем подсоединять громкоговорители, выключите магнитолу.
- Используйте громкоговорители с полным сопротивлением 4 - 8 Ом, обладающие способностью принимать достаточно мощный сигнал. В противном случае они могут быть повреждены.
- Не подсоединяйте контактные гнезда громкоговорителей к шасси автомобиля и не соединяйте гнезда правого громкоговорителя с гнездами левого.
- Не подключайте провод заземления этого аппарата к отрицательному (-) контакту громкоговорителя.
- Не пытайтесь подсоединить громкоговорители параллельно.
- Не подсоединяйте к гнездам для громкоговорителей на магнитоле какие бы то ни было активные громкоговорители (со встроенными усилителями), поскольку это может привести к повреждению последних. Убедитесь в том, что подсоединяемые громкоговорители относятся к пассивному типу.
- Во избежание неправильной работы устройства не используйте встроенные в автомобиль провода громкоговорителей, если у них общий отрицательный провод (-) для правого и левого громкоговорителей.
- Не замыкайте провода громкоговорителей устройства.

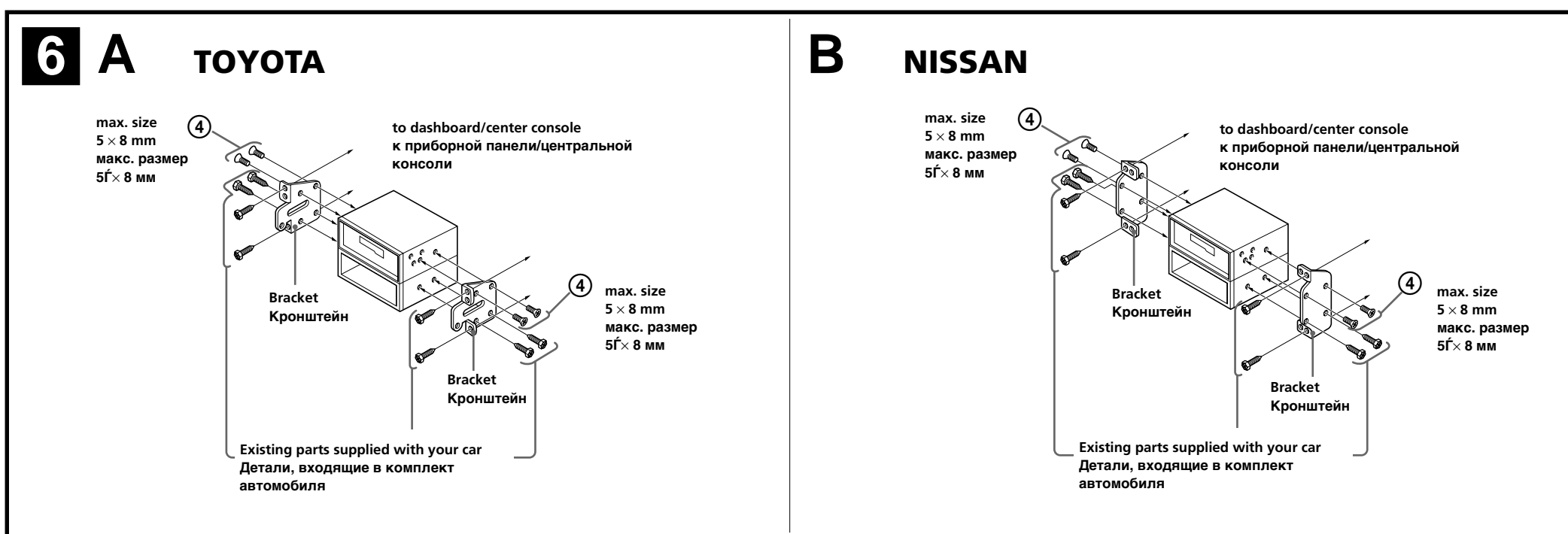
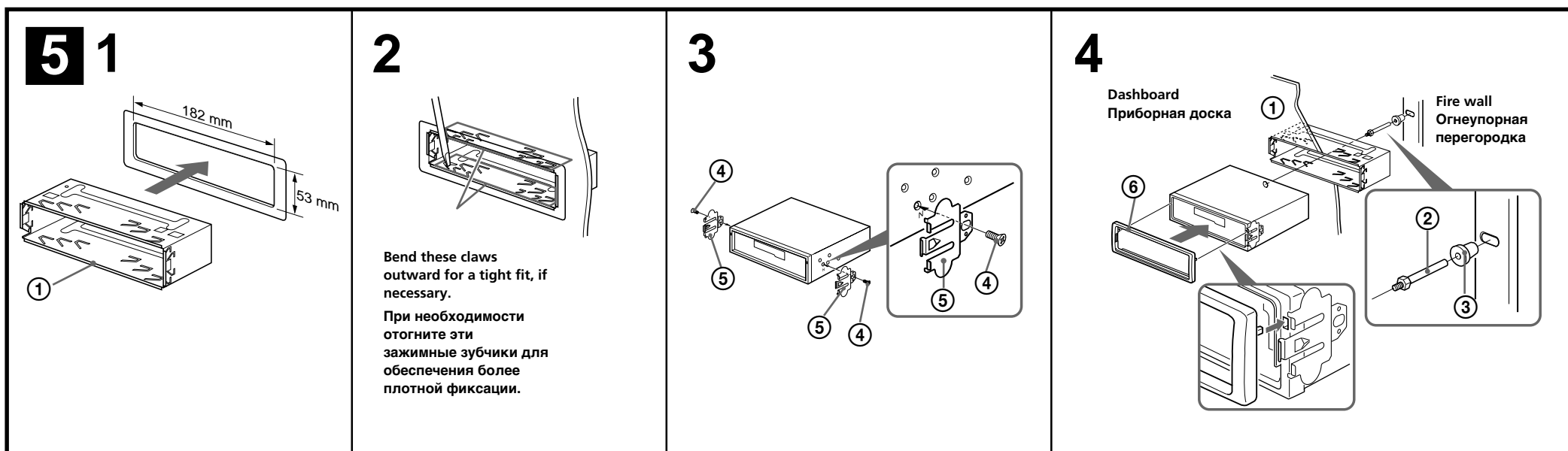
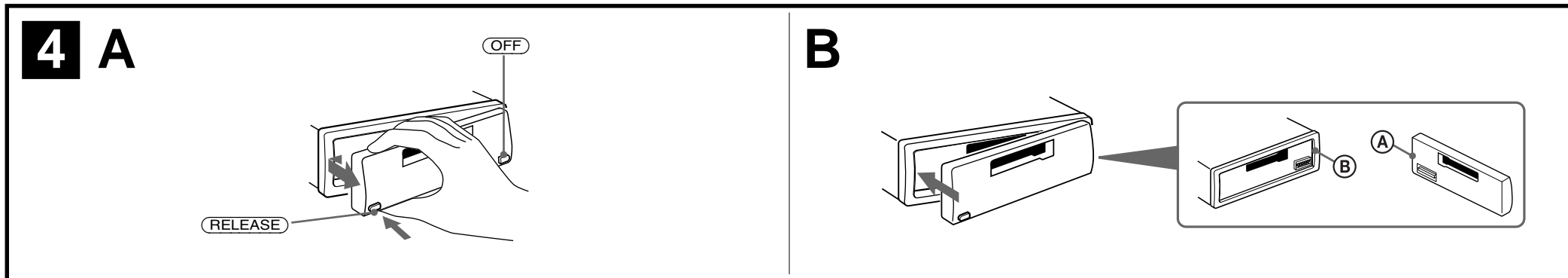

## Precautions

- Choose the installation location carefully so that the unit will not interfere with normal driving operations.
- Avoid installing the unit in areas subject to dust, dirt, excessive vibration, or high temperatures, such as in direct sunlight or near heater ducts.
- Use only the supplied mounting hardware for a safe and secure installation.

### Mounting angle adjustment

Adjust the mounting angle to less than 20°.

## How to detach and attach the front panel (4)

Before installing the unit, detach the front panel.

### 4-A To detach

Before detaching the front panel, be sure to press (OFF). Press (RELEASE), then slide the front panel a little to the left, and pull it off towards you.

### 4-B To attach

Attach part (A) of the front panel to part (B) of the unit as illustrated and push the left side into position until it clicks.

## Mounting example (5)

Installation in the dashboard

## Mounting the unit in a Japanese car (6)

You may not be able to install this unit in some makes of Japanese cars. In such a case, consult your Sony dealer.

### Note

To prevent malfunction, install only with the supplied screws (4).

## Warning when installing in a car without ACC (accessory) position on the ignition key switch

Be sure to press (OFF) on the unit for two seconds to turn off the clock display after turning off the engine.

When you press (OFF) only momentarily, the clock display does not turn off and this causes battery wear.

## RESET button

When the installation and connections are completed, be sure to press the RESET button with a ballpoint pen, etc.

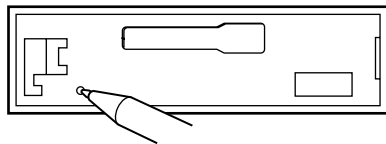

## Меры предосторожности

- Место для установки магнитолы выбирайте тщательно, чтобы она не мешала нормальному управлению автомобилем.
- Не устанавливайте магнитолу там, где она будет подвержена воздействию пыли, грязи, чрезмерной вибрации или высоких температур, например в местах, попадающих под прямые солнечные лучи или находящихся вблизи вентиляционных решеток обогревателей.
- В целях обеспечения надежной и безопасной установки используйте лишь входящие в комплект монтажные детали.

### Допустимый угол установки

Установите магнитолу под углом не более 20°.

## Порядок снятия и установки передней панели (4)

Перед установкой магнитолы снимите с нее переднюю панель.

### 4-A Снятие панели

Прежде чем снимать переднюю панель, обязательно отключите магнитолу, нажав клавишу (OFF). Затем нажмите (RELEASE), немного сдвиньте переднюю панель влево и движением на себя снимите ее.

### 4-B Установка панели

Сначала присоедините часть (A) передней панели к части (B) магнитолы, как это показано на иллюстрации, а затем вдвиньте в паз левую часть панели до легкого щелчка.

## Пример установки (5)

Установка магнитолы в приборной доске

## Установка аппарата в автомобиле японского производства (6)

В некоторых автомобилях японского производства этот аппарат установить невозможно. В этом случае обратитесь к своему дилеру Sony.

### Примечание

Для предотвращения неправильной работы установка должна выполняться только с использованием прилагаемых винтов (4).

## Предостережение относительно аппаратуры, установленной в автомобиле, в замке зажигания которого нет отдельного положения (ACC) для отключения подсоединенной аппаратуры.

После выключения двигателя не забывайте нажать и удерживать нажатой две секунды кнопку (OFF), с тем чтобы отключить циферблат часов.

При кратком нажатии (OFF) циферблат не отключается, что ведет к разрядке аккумуляторной батареи.

## Клавиша переустановки (RESET)

По окончании установки и всех подсоединений не забудьте нажать кончиком шариковой ручки или иным аналогичным предметом кнопку переустановки (RESET).

