

## ポータブルミニディスクプレーヤー

### 取扱説明書/Operating Instructions

お買い上げいただきありがとうございます。  
**警告** 電気製品は安全のための注意事項を守らないと、火災や人身事故になることがあります。  
 この取扱説明書には、事故を防ぐための重要な注意事項と製品の取り扱いかたを示しています。この取扱説明書と別冊の「安全のために」をよくお読みのうえ、製品を安全にお使いください。お読みになったあとは、いつでも見られるところに必ず保管してください。



### 主な特長

- ジャケットサイズの小型ミニディスクプレーヤー
- シャツの胸ポケットに入るサイズで、携帯に理想的な薄さと軽さです。
- MDLPモードに対応
- 2倍または4倍モードでステレオ録音された曲を再生できます。
- 高剛性マグネシウムを上下キャビネットに採用
- ディスクごとの音量や音質の設定を登録できる「パーソナルディスクメモリー」機能
- お好みの音質を設定できる「デジタルサウンドプリセット」機能
- 曲をお好みの順番に並べ替えてお楽しみいただける「プログラム再生」機能
- 再生速度を調節できる「スピードコントロール」機能
- 電車の乗り越しなどを防ぐ「メロディタイマー」機能
- 電池持続時間の長時間化を実現した省電力設計
- 簡単操作性を実現した光る液晶リモコン付きヘッドホン
- ディスク名や曲名を見たり、動作状況や電池残量を確認できます。また、「スティック・コントローラー」リモコンにより、本体をポケットに入れたまま元で簡単に操作できます。
- 最長約160枚 LP4再生時)の長時間音飛びガードメモリー搭載

### 付属品を確認する

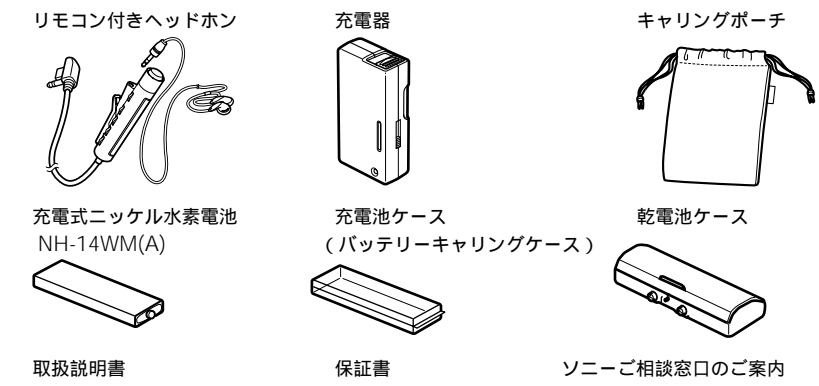

**安全のために**  
**危険**  
 ・付属の充電式電池を持ち運ぶときは、必ず付属の充電電池ケースに入れてください。ケースに入れないとコイン、キー、ネックレスなどの金属類と一緒に携帯・保管すると、電池の+と-がショートし、発熱することがあります。  
 ・乾電池や充電電池ケースはコイン、キー、ネックレスなどの金属類と一緒に携帯・保管しないでください。乾電池の+と-、または乾電池ケースの端子が金属とつながるとショートし、発熱することがあります。

ご案内  
 ソニーではMZ-E900のお客様技術相談窓口として「テクニカルインフォメーションセンター」を開設しています。お使いになってご不明な点、技術的なご質問、故障と思われるときの相談は下記までお問い合わせください。  
 テクニカルインフォメーションセンター  
 電話: 048-794-5194  
 受付時間: 月～金曜日 午前9時～午後5時(ただし、祝日、年末、年始、弊社休日を除く)  
 ご相談になるときは次のことをお知らせください  
 型名:MZ-E900  
 ご相談内容:できるだけ詳しく  
 お買い上げ年月日

ソニー株式会社 〒141-0001 東京都品川区北品川 6-7-35  
 お問い合わせはお客様相談センターへ  
 ●ナビダイヤル: 0570-00-3311 受付時間: 月～金 9:00～20:00  
 (全国どこからでも国内通話料金でご利用いただけます)  
 ●携帯電話・PHSでの利用は: 03-5448-3311 全日・夜日 9:00～17:00  
 ●Fax: 0466-31-2595

この説明書は再生紙を使用しています。  
 VOC (揮発性有機化合物) 1%以下植物油インキ使用

## 準備する

お買い上げ時には、まず充電式電池を充電してください。

### 1 充電式電池を充電する

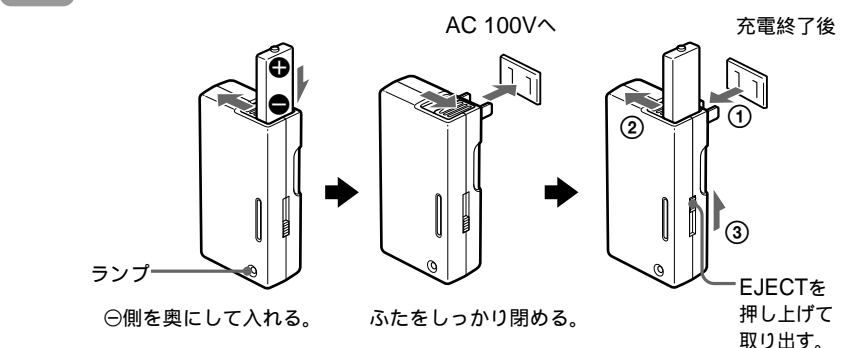

約1.5時間で充電ランプが消え、充電が完了します。(充電完了後ランプが消えた状態で、さらに約1時間充電し続けてからお使いになると、電池の特性を最大限に生かすことができます。) 充電式電池は約300回充電できます。急速充電器のため、充電中および充電直後は、充電器や充電式電池が一時的に熱くなることがあります。その場合は、充電ランプが消えて5分程してから充電式電池を取り出してください。

### 2 充電式電池を入れる

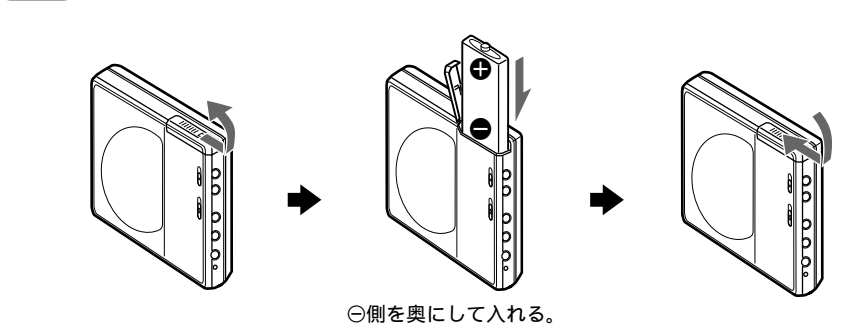

アルカリ乾電池で使うときは別売りのソニーアルカリ乾電池(単3形)を1本入れます。充電式電池と一緒に使うと長時間再生ができます。

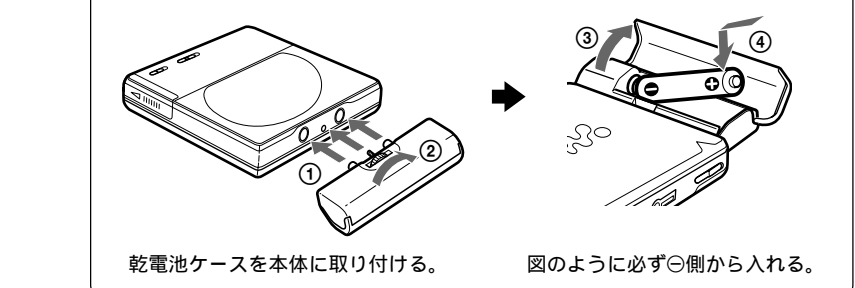

### 3 リモコンをつなぎホールドを解除する

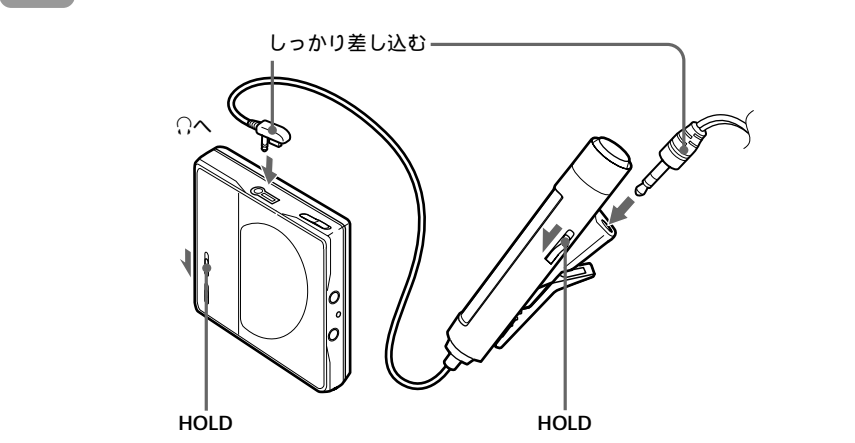

③ 曲名やディスク名などの文字情報を記録しているディスクのときののみ表示します。また、メロディタイマー設定中は「アラームを鳴らす」をご覧ください。アラームが鳴るまでの時間が表示されます。

- 本機は録音時間を2倍または4倍にしてステレオ録音された曲(LP2またはLP4)を再生することができます。録音された方法により、ステレオ再生/LP2ステレオ再生/LP4ステレオ再生/モノラル再生は自動的に切り換わります。
- 動作中は本体のOPRランプが点灯します。■を押して再生を止めるとOPRランプは消えます。
- リモコンの表示は、■を押してから数秒後に消えます。

## ミニディスクを聞く

### 1 ミニディスクを入れる

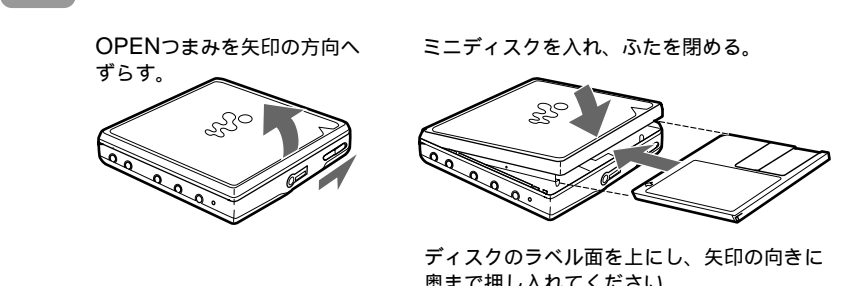

### 2 再生する

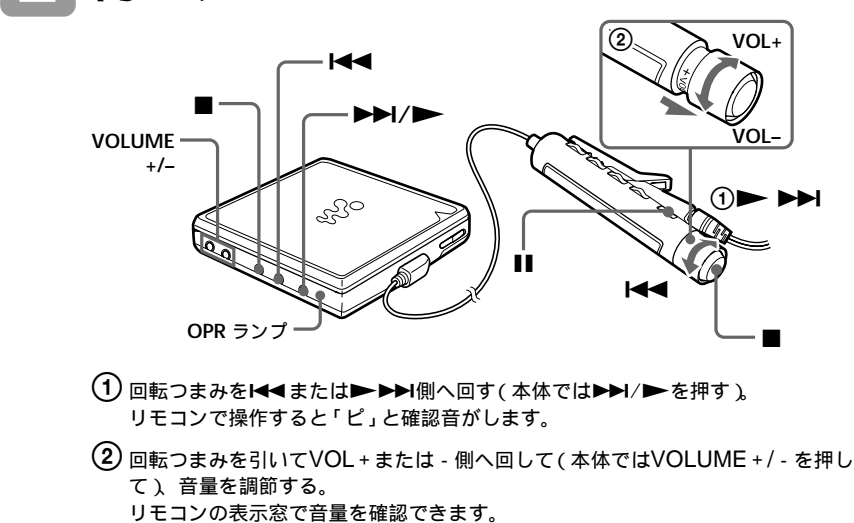

こんなときは 操作(リモコンの確認音)  
 停止する ■を押す(ピー)  
 一時停止する ||を押す(ビ・ビ・ビ...) もう一度押すと解除されます)  
 今聞いている曲を頭出しする 回転つまみを◀側へ回す(ビビビ) 本体では◀を押す  
 前の曲を聞く 回転つまみを◀側へ繰り返し回す(ビビビ・ビビビ...) 本体では◀を繰り返し押す  
 次の曲を聞く 回転つまみを▶側へ回す(ビビ) 本体では▶を押す  
 再生しながら早戻しする①) 回転つまみを◀側へ回したままにする 本体では◀を押したままにする  
 再生しながら早送りする②) 回転つまみを▶側へ回したままにする 本体では▶を押したままにする  
 ディスクを取り出す ■を押してから、本体のOPENつまみをずらす③)  
 ①) 一時停止中に本体の◀または▶を押すと、再生に戻ります。  
 ②) 一時停止中に回転つまみを◀または▶側へ回したままにする(本体では◀または▶を押したままにする)と、再生音を聞かずに高速で早戻しや早送りができます。  
 ③) ふたを開けると、次の再生はディスクの最初から始まります。  
 ご注意  
 ディスクを取り出すときは、■を押してからOPENつまみをずらしてふたを開けてください。

音飛びガード時間について  
音飛びガード時間は次のようになります。

モード	表示	音飛びガード
ステレオ再生	表示なし	約40秒
LP2ステレオ再生	LP2	約80秒
LP4ステレオ再生	LP4	約160秒
モノラル再生	MONO	約80秒

表示窓の見かた  
くわしくは、「曲名や曲の時間を見る」をご覧ください。



③) 曲名やディスク名などの文字情報を記録しているディスクのときののみ表示します。また、メロディタイマー設定中は「アラームを鳴らす」をご覧ください。アラームが鳴るまでの時間が表示されます。

- 本機は録音時間を2倍または4倍にしてステレオ録音された曲(LP2またはLP4)を再生することができます。録音された方法により、ステレオ再生/LP2ステレオ再生/LP4ステレオ再生/モノラル再生は自動的に切り換わります。
- 動作中は本体のOPRランプが点灯します。■を押して再生を止めるとOPRランプは消えます。
- リモコンの表示は、■を押してから数秒後に消えます。

### いろいろな聞きかた

リモコン

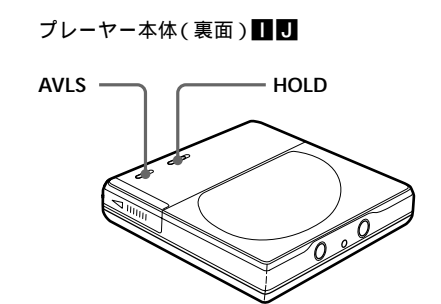
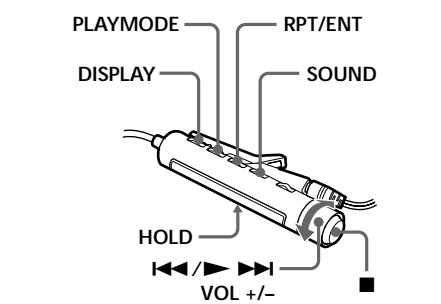

### 曲順を変える

リモコンのPLAYMODEボタン、RPT/ENTボタンを使って、いろいろな聞き方で楽しめます。

#### 再生状態(再生モード)を選ぶ

1 PLAYMODEボタンをくり返し押す。再生状態は4種類から選べます。  
 再生状態表示  
 表示 再生状態  
 (表示なし) ディスク全曲を1回再生します(通常の再生)  
 1 今、再生している曲のみを再生します(1曲再生)  
 SHUF 全曲を順不同に並びかえて再生します(シャッフル再生)  
 PGM 好きな順に曲を並べ替えて再生します(プログラム再生)  
 カールが動きます。(・2の位置)

#### 好きな順に曲を並べ変えて聞く(プログラム再生)

1 「PGM」が表示されるまで、リモコンのPLAYMODEボタンをくり返し押す。  
 2 リモコンの回転つまみを◀側または▶側へ回して曲を選ぶ。  
 3 リモコンのRPT/ENTボタンを押す。曲が決定します。  
 4 手順2、3をくり返して好きな順に曲を選ぶ。  
 5 選び終わったら、RPT/ENTボタンを2秒以上押す。

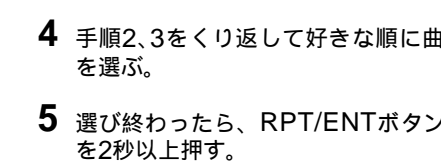

③) 曲名やディスク名などの文字情報を記録しているディスクのときののみ表示します。また、メロディタイマー設定中は「アラームを鳴らす」をご覧ください。アラームが鳴るまでの時間が表示されます。

- 本機は録音時間を2倍または4倍にしてステレオ録音された曲(LP2またはLP4)を再生することができます。録音された方法により、ステレオ再生/LP2ステレオ再生/LP4ステレオ再生/モノラル再生は自動的に切り換わります。
- 動作中は本体のOPRランプが点灯します。■を押して再生を止めるとOPRランプは消えます。
- リモコンの表示は、■を押してから数秒後に消えます。

ご注意  
 ・ディスクを出し入れすると設定は解除されます。  
 ・停止状態での設定の途中、5分間何も操作しないと、それまでの設定でプログラムが確定します。

### くり返し聞く(リピート再生)

通常の再生や1曲再生、シャッフル再生、プログラム再生をくり返し聞くことができます。

1 再生中にRPT/ENTボタンを押す。□が点灯します。  
 2 回転つまみを◀側または▶側へ回して再生速度を選ぶ。音を聞きながら選んでください。カーソルは現在の再生速度、+は再生速度が100%を表します。  
 例)再生速度が元の速度の95%のとき - とカーソルが交互に点滅します。

### 音質を設定する(D) (デジタルサウンドプリセット)

再生中に、お好みの音質を2種類設定することができます。  
 1 リモコンのSOUNDボタンをくり返し押し、「SOUND1」または「SOUND2」を選ぶ。  
 2 再生中、リモコンのSOUNDボタンを2秒以上押す。BASS(低音)の設定画面になります。さらにもう一度SOUNDボタンを2秒以上押すと、TREBLE(高音)の設定画面になります。

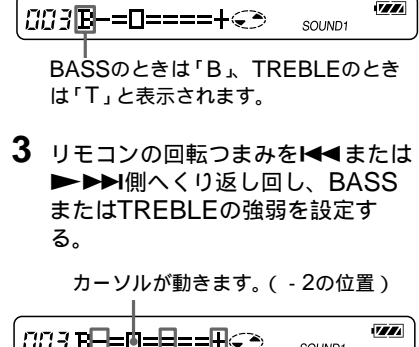

### 好きな順に曲を並べ変えて聞く(プログラム再生)

1 「PGM」が表示されるまで、リモコンのPLAYMODEボタンをくり返し押す。  
 2 リモコンの回転つまみを◀側または▶側へ回して曲を選ぶ。  
 3 リモコンのRPT/ENTボタンを押す。曲が決定します。  
 4 手順2、3をくり返して好きな順に曲を選ぶ。  
 5 選び終わったら、RPT/ENTボタンを2秒以上押す。

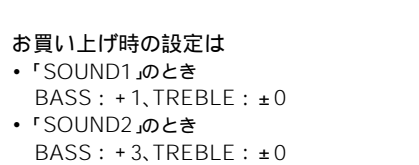

③) 曲名やディスク名などの文字情報を記録しているディスクのときののみ表示します。また、メロディタイマー設定中は「アラームを鳴らす」をご覧ください。アラームが鳴るまでの時間が表示されます。

- 本機は録音時間を2倍または4倍にしてステレオ録音された曲(LP2またはLP4)を再生することができます。録音された方法により、ステレオ再生/LP2ステレオ再生/LP4ステレオ再生/モノラル再生は自動的に切り換わります。
- 動作中は本体のOPRランプが点灯します。■を押して再生を止めるとOPRランプは消えます。
- リモコンの表示は、■を押してから数秒後に消えます。

### 再生速度を変える(D) (スピードコントロール)

語学学習などで再生速度を変えたいときに便利です。速度は7種類から選ぶことができます。

1 再生中にリモコンのDISPLAYボタンを2秒以上押す。  
 2 リモコンの回転つまみを◀側または▶側へ回して「SPEED」を点滅させ、リモコンの■ボタンを押す。再生速度の設定画面になります。  
 3 回転つまみを◀側または▶側へ回して再生速度を選ぶ。音を聞きながら選んでください。カーソルは現在の再生速度、+は再生速度が100%を表します。  
 例)再生速度が元の速度の95%のとき - とカーソルが交互に点滅します。

### 曲順を変える

リモコンのPLAYMODEボタン、RPT/ENTボタンを使って、いろいろな聞き方で楽しめます。

#### 再生状態(再生モード)を選ぶ

1 PLAYMODEボタンをくり返し押す。再生状態は4種類から選べます。  
 再生状態表示  
 表示 再生状態  
 (表示なし) ディスク全曲を1回再生します(通常の再生)  
 1 今、再生している曲のみを再生します(1曲再生)  
 SHUF 全曲を順不同に並びかえて再生します(シャッフル再生)  
 PGM 好きな順に曲を並べ替えて再生します(プログラム再生)  
 カールが動きます。(・2の位置)

#### 好きな順に曲を並べ変えて聞く(プログラム再生)

1 「PGM」が表示されるまで、リモコンのPLAYMODEボタンをくり返し押す。  
 2 リモコンの回転つまみを◀側または▶側へ回して曲を選ぶ。  
 3 リモコンのRPT/ENTボタンを押す。曲が決定します。  
 4 手順2、3をくり返して好きな順に曲を選ぶ。  
 5 選び終わったら、RPT/ENTボタンを2秒以上押す。

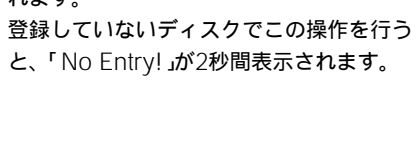

③) 曲名やディスク名などの文字情報を記録しているディスクのときののみ表示します。また、メロディタイマー設定中は「アラームを鳴らす」をご覧ください。アラームが鳴るまでの時間が表示されます。

ご注意  
 ・ディスク20枚分まで登録することができますが、20枚を越えると再生した時間が古いものから、自動的に消去されます。  
 ・一度登録したディスクを別の機器で編集したり、録音したりすると、別のディスクと認識され、登録されている情報は無効になります。

### 6 回転つまみを◀側または▶側へ回して、アラームの種類を選ぶ。

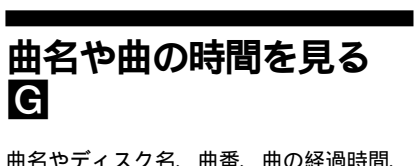

アラームは3種類から選ぶことができます。  
 表示 アラームの種類  
 MELODY:1 メロディ(天国と地獄)  
 MELODY:2 メロディ(四季)  
 MELODY:3 ビープ音

### 曲名や曲の時間を見る

曲名やディスク名、曲番、曲の経過時間、録音されている曲番を確認できます。  
 1 リモコンのDISPLAYボタンを押す。押すたびに表示は以下のように変わります。

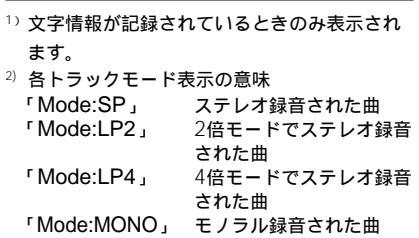

③) 曲名やディスク名などの文字情報を記録しているディスクのときののみ表示されます。また、メロディタイマー設定中は「アラームを鳴らす」をご覧ください。アラームが鳴るまでの時間が表示されます。

④) 曲名やディスク名などの文字情報を記録しているディスクのときののみ表示されます。また、メロディタイマー設定中は「アラームを鳴らす」をご覧ください。アラームが鳴るまでの時間が表示されます。

### アラームを鳴らす(D) (メロディタイマー)

電車などで乗り越しを防いだりするのに便利です。アラームが鳴るまでの時間を1分から99分の間で設定することができます。

1 リモコンのDISPLAYボタンを2秒以上押す。  
 2 リモコンの回転つまみを◀側または▶側へ回して「M-TIMER」を点滅させ、リモコンの■ボタンを押す。  
 3 リモコンの回転つまみを◀側または▶側へ回して「ON」を点滅させ、■ボタンを押す。  
 4 回転つまみを◀側または▶側へくり返し回してアラームが鳴るまでの時間を選ぶ。

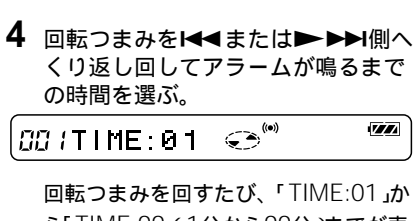

③) 曲名やディスク名などの文字情報を記録しているディスクのときののみ表示されます。また、メロディタイマー設定中は「アラームを鳴らす」をご覧ください。アラームが鳴るまでの時間が表示されます。

④) 曲名やディスク名などの文字情報を記録しているディスクのときののみ表示されます。また、メロディタイマー設定中は「アラームを鳴らす」をご覧ください。アラームが鳴るまでの時間が表示されます。

⑤) 曲名やディスク名などの文字情報を記録しているディスクのときののみ表示されます。また、メロディタイマー設定中は「アラームを鳴らす」をご覧ください。アラームが鳴るまでの時間が表示されます。

⑥) 曲名やディスク名などの文字情報を記録しているディスクのときののみ表示されます。また、メロディタイマー設定中は「アラームを鳴らす」をご覧ください。アラームが鳴るまでの時間が表示されます。

⑦) 曲名やディスク名などの文字情報を記録しているディスクのときののみ表示されます。また、メロディタイマー設定中は「アラームを鳴らす」をご覧ください。アラームが鳴るまでの時間が表示されます。

### 電源について

### 充電式電池・乾電池の取り換え時期は

ご使用中、リモコンの表示窓の電池残量表示でお知らせします。

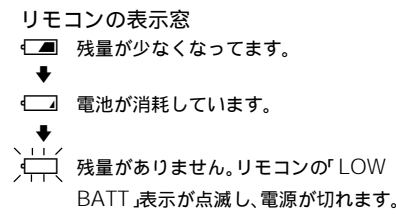

充電式電池・乾電池の持続時間(EIAJ)<sup>1)</sup>  
 使用電池 ステレオ LP2 LP4  
 (通常) ステレオ ステレオ  
 充電式ニッケル水素電池 約29時間 約33時間 約37時間  
 NH-14WM(A) (100%充電時)  
 アルカリ乾電池 約42時間 約49時間 約58時間  
 LR6(SG)<sup>2)</sup>  
 充電式ニッケル水素電池 約76時間 約87時間 約100時間  
 アルカリ乾電池<sup>2)</sup>の併用

途中で止めるにはリモコンのDISPLAYボタンを2秒以上押しします。  
 予約を解除するには手順3で「OFF」を選び、■ボタンを押します。  
 アラームを止めるにはいずれかのボタンを押します。ボタンを押すと、アラームは止まりますが、そのボタン本来の機能はしません。

③) 曲名やディスク名などの文字情報を記録しているディスクのときののみ表示されます。また、メロディタイマー設定中は「アラームを鳴らす」をご覧ください。アラームが鳴るまでの時間が表示されます。

④) 曲名やディスク名などの文字情報を記録しているディスクのときののみ表示されます。また、メロディタイマー設定中は「アラームを鳴らす」をご覧ください。アラームが鳴るまでの時間が表示されます。

⑤) 曲名やディスク名などの文字情報を記録しているディスクのときののみ表示されます。また、メロディタイマー設定中は「アラームを鳴らす」をご覧ください。アラームが鳴るまでの時間が表示されます。

⑥) 曲名やディスク名などの文字情報を記録しているディスクのときののみ表示されます。また、メロディタイマー設定中は「アラームを鳴らす」をご覧ください。アラームが鳴るまでの時間が表示されます。

### コンセントにつないで使う

- 乾電池ケースを本体に取り付ける。充電式電池が入っていたら、取り出します。
- ACパワーアダプター (AC-E15L:別売り)を乾電池ケース側面のDC IN 1.5Vジャックにつなぐ。
- ACパワーアダプターをコンセントにつなぐ。

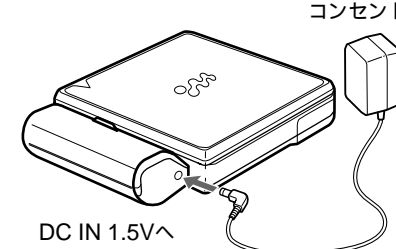

③) 曲名やディスク名などの文字情報を記録しているディスクのときののみ表示されます。また、メロディタイマー設定中は「アラームを鳴らす」をご覧ください。アラームが鳴るまでの時間が表示されます。

④) 曲名やディスク名などの文字情報を記録しているディスクのときののみ表示されます。また、メロディタイマー設定中は「アラームを鳴らす」をご覧ください。アラームが鳴るまでの時間が表示されます。

⑤) 曲名やディスク名などの文字情報を記録しているディスクのときののみ表示されます。また、メロディタイマー設定中は「アラームを鳴らす」をご覧ください。アラームが鳴るまでの時間が表示されます。

⑥) 曲名やディスク名などの文字情報を記録しているディスクのときののみ表示されます。また、メロディタイマー設定中は「アラームを鳴らす」をご覧ください。アラームが鳴るまでの時間が表示されます。

⑦) 曲名やディスク名などの文字情報を記録しているディスクのときののみ表示されます。また、メロディタイマー設定中は「アラームを鳴らす」をご覧ください。アラームが鳴るまでの時間が表示されます。

⑧) 曲名やディスク名などの文字情報を記録しているディスクのときののみ表示されます。また、メロディタイマー設定中は「アラームを鳴らす」をご覧ください。アラームが鳴るまでの時間が表示されます。

⑨) 曲名やディスク名などの文字情報を記録しているディスクのときののみ表示されます。また、メロディタイマー設定中は「アラームを鳴らす」をご覧ください。アラームが鳴るまでの時間が表示されます。

⑩) 曲名やディスク名などの文字情報を記録しているディスクのときののみ表示されます。また、メロディタイマー設定中は「アラームを鳴らす」をご覧ください。アラームが鳴るまでの時間が表示されます。

## ▶その他

### 使用上のご注意

#### 分解しないでください

ミニディスクプレーヤーに使われているレーザー光が目にあると危険です。

#### レンズに触れないでください

レンズが汚れると音飛びが起きたり、再生できなくなったりする場合があります。また、ほこりがつかないように、ディスクの出し入れ以外はふたを開けないでください。

#### ACパワーアダプターおよびカーバツテリーコードについて

この製品には、別売りのAC(パワーアダプター AC-E15L( 極性統一形プラグ・EIA規格) または別売りのカーバツテリーコードDCDC-E215(極性統一形プラグ・EIA規格)をご使用ください。上記以外の製品を使用すると、故障の原因になることがあります。

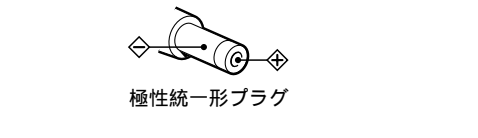

#### 充電について

- 充電には必ず付属の充電器をお使いください。付属の充電器では、指定の電池以外は充電しないでください。
- お買い上げ時や長い間使わなかった充電式電池では持続時間が短いことがあります。これは電池の特性によるもので、数回使用は充分充電されるようになります。
- 充電式電池を充分に充電しても使用の時間が通常の半分くらいになったときは、新しい充電式電池と取り換えてください。
- 長時間使用しないときは、充電式電池を本体から取り出しおいてください。
- 充電が終わったら、早めに充電器をコンセントから抜いてください。長時間差したままにすると、電池の性能を低下させることがあります。
- 急速充電器のため、充電中および充電直後は、充電器や充電式電池が一時的に熱くなることがあります。その場合は、充電ランプが消えて5分程してから充電式電池を取り出してください。

#### 日本国内での充電式電池の廃棄について

ニッケル水素電池は、リサイクルできます。不要になったニッケル水素電池は、金属部にセロハンテープなどの絶縁テープを貼って充電式電池リサイクル協力店へお持ちください。

#### Ni-MH

充電式電池の収集・リサイクルおよびリサイクル協力店に関する問い合わせ先：
社団法人電池工業会
TEL：03-3434-0261
ホームページ：http://www.baj.or.jp

#### 海外での充電式電池の廃棄について

各国の法規制にしたがって廃棄してください。

- 乾電池ケースについて
付属の乾電池ケースは本機専用です。付属の乾電池ケース以外は絶対に使用しないでください。
- 取り扱いについて
  - 落としたり、強いショックを与えたりしないでください。故障の原因になります。
  - リモコンやヘッドホンのコードを強くひっぱらないでください。
  - 次のような場所には置かないでください。
    - 温度が非常に高いところ(60 以上)
    - 直射日光の当たる場所や暖房器具の近く
    - 窓を閉めきった自動車内(とくに夏季)
    - 風呂場など、湿気のあるところ
    - 磁石、スピーカー、テレビなどの磁気を帯びたものの近く
    - ほこりの多いところ
  - 付属のヘッドホンをご使用中、肌に合わないと感じたときは早めに使用を中止して医師またはお客様ご相談センターにご相談ください。

#### 温度上昇について

充電中および長時間お使いになったときに、本体の温度が上昇することがありますが、故障ではありません。

#### 動作音について

本機は省電力の動作方式になっています。そのため、動作中は断続的に動作音がしますが故障ではありません。

#### ヘッドホンについて

付属のヘッドホンは音もれ防止タイプですが、音量を上げすぎると音が外にもれます。音量を上げて、まわりの人の迷惑にならないよう気を付けましょう。雑音の多いところは音量を上げてしまいがちですが、ヘッドホンで聞くときはいつも呼びかけられて迷惑ができるくらいに音量を、目安にしてください。

#### リモコンについて

付属のリモコンは本機専用です。また、他機種に付属のリモコンでは本機の操作はできません。

#### ミニディスクの取り扱いについて

- ミニディスク自体はカートリッジに収納され、ゴミや指紋を気にせず手軽に取り扱えるようになっています。ただし、カートリッジのシャッターを気にはずして動作の原因になることもあります。いつまでも美しい音で楽しめるように次のことにご注意ください。
  - ミニディスクに直接触れないでください。
  - シャッターを手で開けないでください。無理に開けるとこわれます。

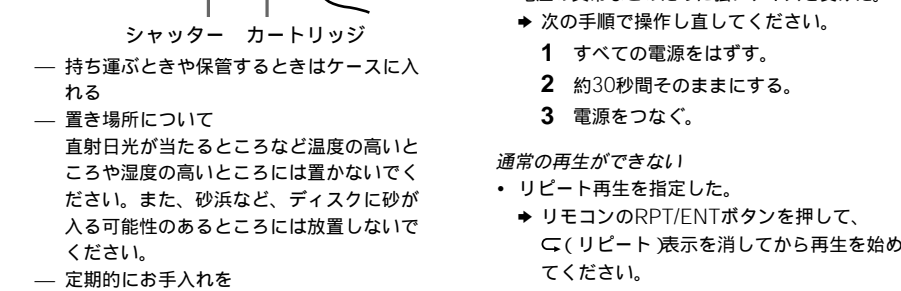

- 持ち運びるときや保管するときケースに入れる
  - 置き場所について
    - 直射日光が当たるところなど温度の高いところや湿度の高いところには置かないでください。また、砂浜など、ディスクに砂が入る可能性があるところには放置しないでください。
    - 定期的にお手入れを
      - カートリッジ表面についてほこりやゴミを、乾いた布でふき取ってください。

- ディスクに付属のラベルは所定以外の位置に貼らないでください。必ず、ラベル用のくぼみに合わせて貼ってください。

万一故障した場合は、内部を開けずに、お買い上げ店またはソニーのサービス窓口にご相談ください。

## お手入れ

表面が汚れたときは、水気を含ませた柔らかい布で軽くふいたあと、からぶきをします。シンナー、ベンジン、アルコールなどは表面を傷めますので使わないでください。

#### ヘッドホンおよびリモコンプラグのお手入れについて

常によい音でお聞きいただくために、プラグをときどき柔らかい布でからぶきし、清潔に保ってください。汚れていると、雑音や音切れの原因になることがあります。

## 故障かな?と思ったら

サービス窓口にご相談になる前にもう一度チェックしてみてください。
ご不明な点があるときは、テクニカルインフォメーションセンターへお問い合わせください。

*操作を受けつけない*

- ディスクが入っていない(リモコンに「NO DISC」表示が出る)
  - ディスクを入れてください。

- ホールド機能が働いている(操作ボタンを押すとリモコンに「HOLD」表示が出る)
  - 「HOLD」スイッチを矢印と逆方向にして、ホールド機能を解除してください。
- リモコンで設定を行う状態になっている(本体のボタンを押すとリモコンに「MENU」表示が出る)
  - 操作をリモコンで終了させるか、リモコンをいったん抜いてください。

- 結露: 内部に水滴が付着している。
  - ディスクを取り出して、数時間待っててください。

- 充電式電池または乾電池が消耗している(リモコンに「LOW BATT」表示が点滅する)
  - 充電式電池を充電するか、乾電池を新しいものと交換してください。
- 電池が空しく入れられない。
  - 電池の⊕端子と⊖端子を正しく入れ直してください。
- 何も録音されていないディスクが入っている(リモコンに「BLANKDISC」表示が出る)
  - 録音されたディスクを入れてください。

- ディスクが損傷している(リモコンに「DISC Err」表示が出る)
  - ディスクを入れ直す。それでも表示が出るときは、他のディスクと取り換えてください。
- 使用中、衝撃や過大な静電気、落着による電源回路の異常などのために強いノイズを受けた。
  - 次の手順で操作し直してください。
    - すべての電源をはずす。
    - 約30秒間そのままにする。
    - 電源をつなぐ。

*通常の再生ができない*

- 前回再生したときディスクの途中で止めた。
  - リモコンの回転つまみを◀◀へくり返し、リボコンのRPT/ENTボタンを押して、C(リピート)表示を消してから再生を始めてください。
- ディスクの1曲目から再生できない
  - 前回再生したときディスクの途中で止めた。
  - リモコンの回転つまみを▶▶側へくり返し、本体では◀◀ボタンをくり返し押し)が、1度ふたを開けると、1曲目から再生できます。

曲順を変えた設定でディスク情報が、パーソナルディスクメモリーに登録されている。

- 登録しているディスク情報を削除する。

- 再生中に音がとぎれる*
- 振動の多い場所に置いている。
    - 振動の少ない場所ですべてください。
  - ナレーションやイントロなど1曲の録音時間が極端に短いと、音のとぎれることがあります。
- 雑音が多い*
- テレビなど強い磁気を帯びたものの近くに置いている。
    - テレビなどから離して置いてください。

*瞬間的なノイズが聞こえる*

- LP4(4倍モード)でステレオ録音された音を再生している。
  - LP4ステレオ録音した音を再生した場合、圧縮方式の特性により、ごくまれに瞬間的なノイズが聞こえることがあります。

- 充電できない
  - 充電池が充電器の中にしっかり入っていない。
    - しっかりと入れてください。

- ヘッドホンから音が出ない
  - ヘッドホンがしっかりと差し込まれていない。
    - ⊕ジャックにしっかりと差し込んでください。
  - ヘッドホンをリモコンにしっかりと差し込んでください
  - 音量が小さすぎる。
    - リモコンの回転つまみを引いてVOL +/- 側へ回して(本体ではVOLUME +/- ボタンを押して)音量を調節してください。
    - 本体のAVLSスイッチを「NORM」にしてください。

## 主な仕様

形式	ミニディスクデジタルオーディオシステム
再生読み取り方式	非接触光学式読み取り(半導体レーザー使用)
レーザー	GaAlAs MOWダイオード、= 790 nm
回転数	約300 rpm - 2,700 rpm
エラー訂正方式	アドバンスドクロスインターリーブリードソロモncoder (ACIRC)
サンプリング周波数	44.1 kHz
コーディング	ATRACX アダプティブトランスフォームアコース ティックコーディング) <p>ATRAC3 — LP2 ATRAC3 — LP4</p>
変調方式	EFM
チャンネル数	ステレオ2チャンネル モノラル1チャンネル
周波数特性	20 - 20,000 Hz ±3 dB
ワウ・フラッター	実用制限限界値以下
出力端子	ヘッドホン:ステレオミニジャック 最大出力 5 mW + 5 mW (EIAJ、16 )
電源	充電式電池 付属：NH-14WM A) 1.2 V、1,350 mA(h min)、Ni-MH 1個 アルカリ乾電池(単3形)1本 外部電源ジャック 定格DC 1.5 V
電池持続時間	「充電式電池・乾電池の取り換え時期は、をご覧ください。
本体寸法	約 77.7 × 12.7 × 71.0 mm (幅 / 高さ / 奥行き、最大突起含まず)
最大外形寸法 (EIAJ*)	約 79.5 × 14.0 × 72.0 mm (幅 / 高さ / 奥行き、突起部含む)
質量	約 58g (本体のみ) 約 83g (本体 + 充電式電池NH-14WM A) (EIAJ*)

\* EIAJ(日本電子機械工業会)規格による測定値です。

本機の仕様および外観は、改良のため予告なく変更することがありますが、ご了承ください。
本機は、ドルビーラトトリーズの米国および外国特許に基づく許諾製品です。
別売りアクセサリ
AC(パワーアダプター AC-E15L) カーコネクティングバック CPA-8 カーバツテリーコード DCC-E215 ステレオヘッドホン) MDR-D055、MDR-D77、MDR-E888SPなど アクティブスピーカー SRS-Z500、SRS-Z750、SRS-Z1000など ミニディスクキャリングポーチ MD-4CP/MNV ミニディスクソフトキャリングポーチ MD-4SCP/LN MDラベルプリンター MZP-1 圧縮方式の特性により、ごくまれに瞬間的なノイズが聞こえることがあります。
ヘッドホンは、本体の⊕ジャックにつなぐときも、リモコンにつなぐときも、ステレオミニプラグのものをあ求めください。マイクロプラグのものは使えません。
ステレオミニプラグ
マイクロプラグ

## 保証書とアフターサービス

保証書

- この製品には保証書が添付されていますので、お買い上げの際お買い上げ店でお受け取りください。
- 所定事項の記入および記載内容をお確かめのうえ、大切に保存してください。
- 保証期間は、お買い上げ日より1年間です。

##### アフターサービス

- 調子が悪いときはまずチェックをこの説明書をもう一度ご覧になってお調べください。
- それでも具合が悪いときはサービスへお買い上げ店、または添付の「ソニーご相談窓口のご案内」にあるお近くのソニーサービス窓口にご相談ください。
- 保証期間中の修理は保証書の記載内容に基づいて修理させていただきます。詳しくは保証書をご覧ください。
- 保証期間経過後の修理は修理によって機能が維持できる場合は、ご予算により有料修理させていただきます。
- 部品の保有期間について
  - 当社ではポータブルミニディスクプレーヤーの補修性能確保、製品の機能を維持するために必要な部品 廃、製造打ち切り後最低8年間保有しています。この部品保有期間を修理可能な期間とさせていただきます。保有期間が経過した後も、故障箇所によっては修理可能な場合がありますので、お買い上げ店か、サービス窓口にご相談ください。

## 各部のなまえ

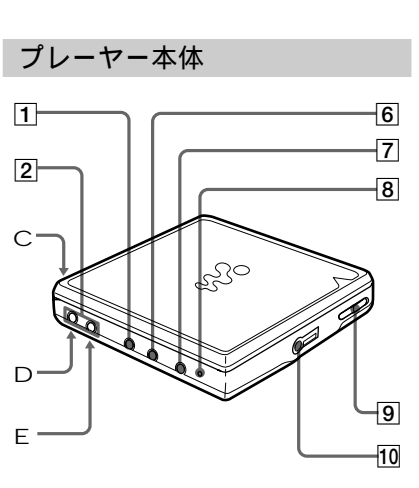

- ボタン
- VOLUME (音量) +/- ボタン
- 電池入れ
- AVLS(音量リミット)NORM/LIMITスイッチ(裏面)
- HOLD(誤操作防止)スイッチ(裏面)
- ◀◀ボタン
- ▶▶▶ボタン
- OPRランプ
- OPENつまみ
- ⊕ヘッドホン)ジャック

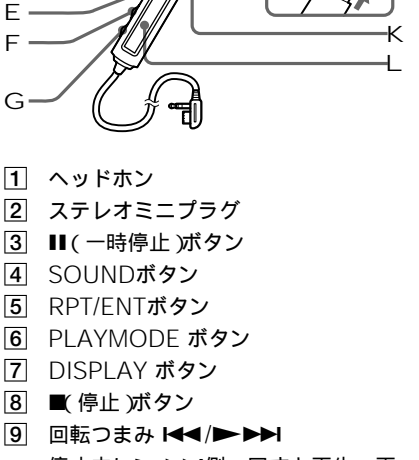
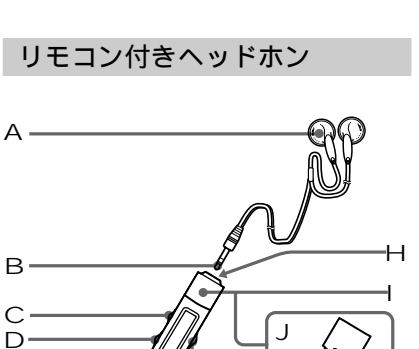

- ヘッドホン
- ステレオミニプラグ
- II(一時停止)ボタン
- SOUNDボタン
- RPT/ENTボタン
- PLAYMODE ボタン
- DISPLAY ボタン
- 停止)ボタン
- 回転つまみ ◀◀/▶▶▶
- 停止中に▶▶▶側へ回すと再生、再生中に▶▶▶側へ回すと頭出し、回したままにすると早戻しとなります。
- 回転つまみ VOL (音量) +/- 回転つまみを引いて回すと音量が調節できます。
- HOLD スイッチ
- リモコンのボタンが働かなくなり、誤操作を防ぎます。
- 表示窓

## English

#### As you read, refer to the illustrations in the Japanese text.

“WALKMAN” is a trademark of Sony Corporation.

## ▶Preparing

#### Getting started

Charge the supplied rechargeable battery, before using it for the first time. Other choices are a dry battery and house current (see “Power Sources”).

- Charge the supplied rechargeable battery NH-14WM(A) with the supplied battery charger.

After about 1.5 hours, charging ends and the lamp turns off. (To get maximum performance from battery, continue charging it for another hour after the lamp turns off.)

Because of the fast charging rate of the battery charger, the battery may feel hot temporarily while it is being charged or right after charging is completed. In this case, remove the battery five minutes after the lamp turns off.

A fully-charged battery should power consecutive playback for about 29 hours before you need to recharge it. You can charge the battery 300 times.
- Open the rechargeable battery compartment lid and insert the charged battery with correct polarity. To use a dry battery, insert one LR6 (size AA) alkaline dry battery (not supplied) into the supplied dry battery case, and attach the battery case to the player.
- Connect the supplied headphones to the remote control. Connect the remote control to ⊕ jack of the player. Slide HOLD on the remote control and the player to the direction of the arrow shown in the illustration.

- During playback, press SOUND for 2 seconds or more.

The player changes to the bass-setting mode. Pressing the SOUND for 2 seconds again changes the player back to the treble-setting mode.

When you press SOUND for more than 2 seconds while adjusting the bass, the display switches to the treble (or vice-versa).

When you press SOUND for a short time while adjusting the bass or the treble, the setting for that sound is entered and the display switches to the other sound setting.

When you press SOUND repeatedly to select “SOUND1” or “SOUND2”.
- During playback, press SOUND for 2 seconds or more.

The player changes to the bass-setting mode. Pressing the SOUND for 2 seconds again changes the player back to the treble-setting mode.

When you press SOUND for more than 2 seconds while adjusting the bass, the display switches to the treble (or vice-versa).

When you press SOUND for a short time while adjusting the bass or the treble, the setting for that sound is entered and the display switches to the other sound setting.

When you press SOUND repeatedly to select “SOUND1” or “SOUND2”, the sound quality (Digital Sound Preset), and playback speed (speed control) settings for a disc.
- Press SOUND on the remote control repeatedly to select “SOUND1” or “SOUND2”.

“Entry?” flashes in the display. The disc settings are stored in the player.

*When you press ◀◀ or ▶▶▶ on the player during pause, the player resumes playback.*

If you turn and hold the control towards ◀◀ or ▶▶▶ on the remote control (or hold down ◀◀ or ▶▶▶ on the player) during pause, you can fast forward/rewind without listening to the playback sound.

\*\* Once you open the lid, the point to start playback changes to the beginning of the first track.

## ▶MD playing

<b>Playing an MD</b>	<b>Mode</b>	<b>Display</b>	<b>Vibration resistance time</b>
1 Insert an MD. <ol style="list-style-type: none"><li>Slide OPEN.</li> <li>Insert the MD with the label side facing up, and press the lid down to close.</li></ol>	Stereo	(none)	Approx. 40 sec.
2 Play the MD. <ol style="list-style-type: none"><li>Turn the control towards ◀◀ or ▶▶▶ on the remote control (or press ▶▶▶ on the player). When using the remote control, a short beep sounds in the headphones.</li> <li>Pull and turn VOL +/- on the remote control (or press VOLUME +/- on the player) to adjust the volume. The volume indicator appears on the remote control to allow you to check the volume.</li></ol>	LP2* stereo	LP2	Approx. 80 sec.
	LP4* stereo	LP4	Approx. 160 sec.
	Monaural	MONO	Approx. 80 sec.

#### ▶Various ways of playback

You can select various play modes using the PLAYMODE and RPT/ENT buttons on the remote control.

<b>Selecting the play mode</b>	<b>Mode</b>	<b>Play mode</b>
1 Press PLAYMODE. Each time you press this button, the play mode changes as follows:	(none) (normal play)	All the tracks are played once.
	1 (single play)	A single track is played once.
	SHUF (shuffle play)	All the tracks are played in random order.
	PGM (program play)	Tracks are played in the order that you specified.

- Listening to tracks in a desired sequence (Program play)**
- Press PLAYMODE on the remote control repeatedly until “PGM” appears in the display.
  - Turn the control on the remote control towards ◀◀ or ▶▶▶ to select a track.
  - Press RPT/ENT on the remote control to enter a track number.
  - Repeat step 2 and 3 to program more tracks.
  - Press RPT/ENT for 2 seconds or more. The settings are entered and playback starts from the first programmed track.

*Notes*

- Settings cannot be changed through the operation buttons on the player.
- The playback speed will be affected by the playback speed.
- All settings will be lost when you remove the disc from the player.

#### Repeat play

- Press RPT/ENT on the remote control during playback. “C” appears in the display.

#### To adjust the sound quality (Digital Sound Preset)

You can make adjustments to the sound quality to suit your taste, and then store two sets of these adjustments.

- Press SOUND on the remote control repeatedly to select “SOUND1” or “SOUND2”.
- During playback, press SOUND for 2 seconds or more.

- Turn the control on the remote control towards ◀◀ or ▶▶▶ repeatedly to adjust the bass or the treble.
- Turn the control on the remote control towards ◀◀ or ▶▶▶ repeatedly to select the bass or the treble. Slide HOLD on the remote control and the player to the direction of the arrow shown in the illustration.

- Press SOUND on the remote control repeatedly to select “SOUND1” or “SOUND2”.

“Entry?” appears in the display and the disc settings are stored in the player.

To **Erase the disc information** Insert the disc whose information is to be erased and verify its contents. Do steps 1 and 2 until “Erase?” flashes in the display, and then press ■. “Erase OK” appears in the display and the disc information is erased. If you try to erase the disc information of a disc that has never been stored, “No Entry!” appears in the display for 2 seconds.

- Settings can be stored for up to 20 discs. Any settings stored thereafter will replace the settings for the MD with the oldest playback date.
- If you use another minidisc recorder to edit or add tracks to a disc whose settings have been stored on the player, the disc will no longer be recognizable by the player and the stored information will become useless.

**To know the track name and playing time**

During playback, press DISPLAY on the remote control. Each time you press DISPLAY, the elapsed time of the current track and the track number, the track name and number, the disc name and the number of tracks recorded on the MD, the mode that the track was recorded in and number appear.

The mode that each track was recorded in is indicated as follows:
“Mode : SP” Standard mode (stereo)
“Mode : LP2” 2 × mode (2 × normal playing time)
“Mode : LP4” 4 × mode (4 × normal playing time)
“Mode : MONO” Monaural

*Notes*

- Settings cannot be changed through the operation buttons on the player.
- When you use the Digital Sound Preset, the sound may break or become distorted when the volume is turned up too high, depending on the settings.

#### To change playback speed (Speed Control)

The variable playback function is convenient for such uses as language study. The playback speed can be adjusted in 7 steps.

- Press DISPLAY on the remote control for 2 seconds or more during playback.
- Turn the control on the remote control towards ◀◀ or ▶▶▶ repeatedly until “M.TIMER” flashes in the display, and then press ■ on the remote control.

## ▶Power Sources

#### Using on a battery

- Insert one LR6 (size AA) alkaline dry battery (not supplied) into the supplied dry battery case with correct polarity, and then attach the supplied battery case to the player. The dry battery\* should power consecutive playback for about 42 hours<sup>2)</sup> before you need to replace it. If you use both a dry battery<sup>1)</sup> and a rechargeable battery<sup>3)</sup> (consecutively), the total playback time should be about 76 hours\*.
- When using Sony “STAMINA” alkaline dry battery produced in Japan.
- Measured in accordance with EIAJ (Electronic Industries Association of Japan) standard (using a Sony MDW-series Mini-disc).
- With a fully charged battery

#### When to recharge or replace the battery

When the battery indication changes to □, the rechargeable battery or the dry battery is weak. Recharge the rechargeable battery or replace the dry battery. When the battery is exhausted, “LOW BATT” flashes in the display on the remote control and the power goes off.

- Before using the player, remove the rechargeable battery if it is installed.
- Attach the supplied battery case adaptor and connect the AC-E15L AC power adaptor (not supplied) to the DC IN 1.5V jack of the battery case.
- Connect the AC power adaptor to a wall outlet. Do not use any other AC power adaptor.

#### To exit from the alarm setting procedure

Press DISPLAY for 2 seconds or more.

#### To cancel the alarm settings

Select “OFF” in step 3, and then press ■ on the remote control.

#### To stop the alarm

Press any button to stop the alarm. Note that this will not activate the button’s original function.

#### To protect your hearing (AVLS)

Set AVLS (Automatic Volume Limiter System) on the player to LIMIT. The volume is kept at a moderate level, even if you try to turn the volume above the limited level.

#### To cancel the AVLS function

Set AVLS to NORM to cancel the AVLS function.

#### To lock the controls (HOLD)

Slide HOLD on the remote control in the direction of the → to lock the controls of the remote control and slide HOLD on the player in the direction of the → to lock the controls of the player.

#### To unlock the controls

Slide to the opposite direction of the arrow.

*Notes*
The mode indication appears only during playback. It appears for 2 seconds, and is then replaced by the elapsed time of the current track.

#### ▶Other operations

#### Setting the alarm (Melody Timer)

The alarm is convenient for reminding yourself of important events, like getting off the train at your station. The alarm can be set to sound in 1 to 99 minutes.

- Press DISPLAY on the remote control for 2 seconds or more.
- Turn the control on the remote control towards ◀◀ or ▶▶▶ repeatedly until “M.TIMER” flashes in the display, and then press ■ on the remote control.